

VELAR

MEXEN

Type L bracket

[PL] Instrukcja montażu [EN] Assembly Instructions [DE] Montageanleitung [FR] Instructions de montage
[IT] Istruzioni di montaggio [ES] Instrucciones de montaje [NL] Montage-instructies [RU] Инструкция по монтажу
[SV] Monteringsanvisning [NO] Monteringsanvisning [DA] Monteringsvejledning [FI] Asennusohje
[CS] Montážní návod [PT] Instruções de montagem [HU] Szerelési útmutató [RO] Instrucțiuni de montaj
[EL] Οδηγίες συναρμολόγησης (Odigies synarmologisis) [SK] Návod na montáž [UK] Інструкція з монтажу
[HR] Upute za montažu [LT] Montavimo instrukcija [BG] Инструкция за МОНТАЖ [SL] Navodila za montažo
[LV] Montāžas instrukcija [ET] Paigaldusjuhend [SR] Упутство за монтажу [IS] Samsetningarleiðbeiningar
[SQ] Udhëzime për montim [MK] Инструкции за монтажа [MT] Istruzzjonijiet għall-assemblaġġ

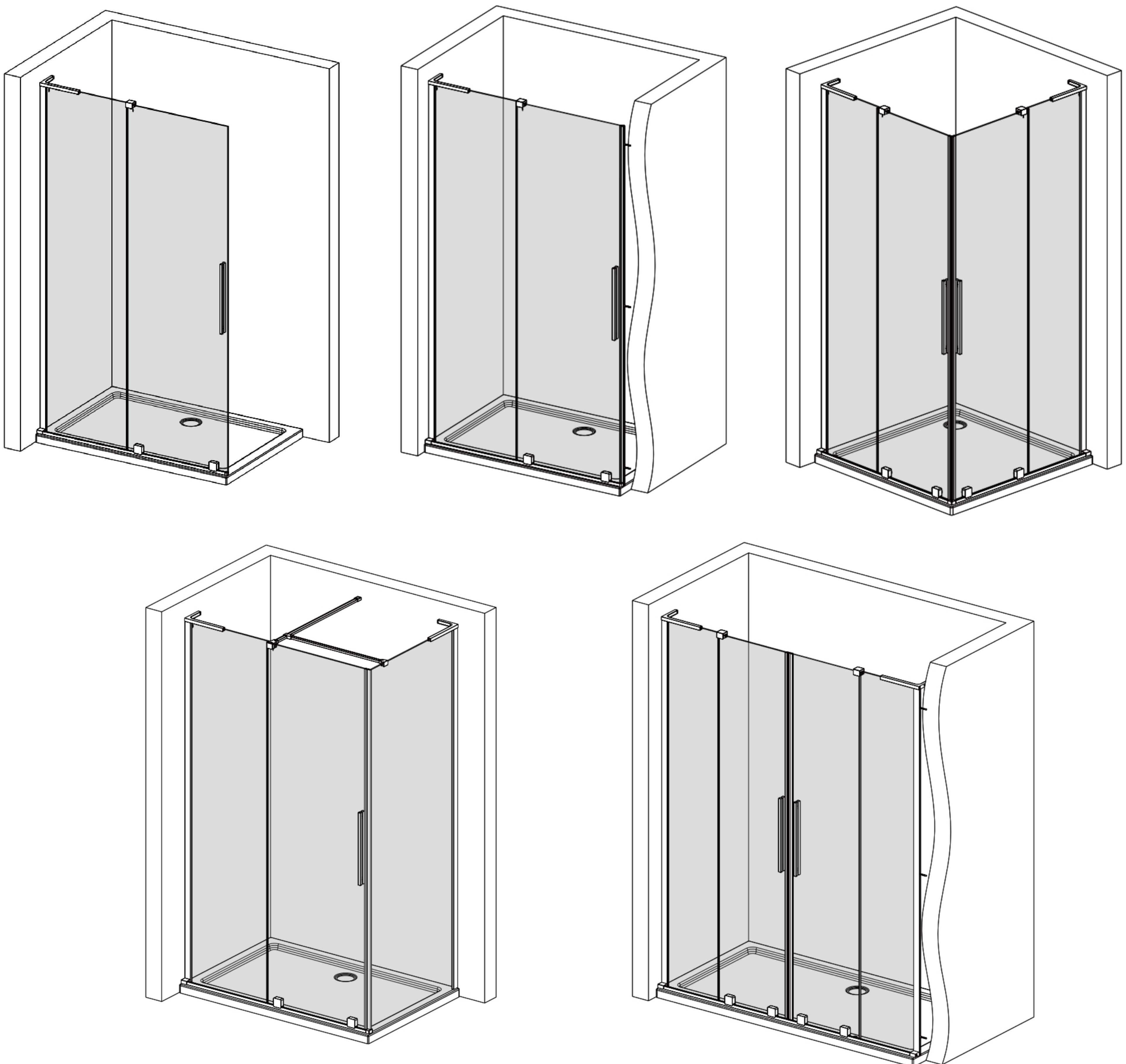

PL

1. ZASADY BEZPIECZEŃSTWA I KONSERWACJI

Zasady bezpieczeństwa:

1. Delikatność podczas otwierania i zamykania:
Drzwi prysznicowe ze szkła hartowanego są odporne na pęknięcia, ale nie są niezniszczalne. Dlatego staraj się nie otwierać ani nie zamykać drzwi zbyt gwałtownie, aby uniknąć przypadkowych uszkodzeń.
2. Regularne kontrole:
Okresowo sprawdzaj drzwi prysznicowe i szyby hartowane w poszukiwaniu jakichkolwiek oznak uszkodzeń, takich jak niewielkie pęknięcia, luzy w zawiasach, problemy z rolkami oraz wszelkimi innymi elementami montażowymi. Jeśli zauważysz jakiegokolwiek problemy, natychmiast podejmij działania mające na celu usunięcie usterki.
3. Uważaj na zawiasy i rolki:
Upewnij się, że zawiasy lub rolki drzwi prysznicowych są odpowiednio zamontowane i utrzymują stabilność drzwi. Jeśli zauważysz jakiegokolwiek luzowanie, skonsultuj się z fachowcem w celu dokonania konserwacji lub naprawy.
4. Unikaj uderzeń:
Drzwi prysznicowe i szyby ze szkła hartowanego są stosunkowo odporne na uderzenia, ale warto zachować ostrożność, aby uniknąć przypadkowych uderzeń, które mogłyby spowodować uszkodzenia.
5. Dostosuj rozmiar i montaż:
Upewnij się, że drzwi i szyby prysznicowe są odpowiednio dostosowane do rozmiaru i kształtu kabiny prysznicowej. Błędny montaż może osłabić integralność strukturalną drzwi i zwiększyć ryzyko uszkodzeń.

Zasady konserwacji:

1. Regularne czyszczenie:
Czyść drzwi i ścianki prysznicowe ze szkła hartowanego regularnie, aby uniknąć nagromadzenia mydła, kamienia, osadów mineralnych i brudu. Używaj łagodnych środków czyszczących, które nie uszkodzą powierzchni szkła.
2. Unikaj agresywnych środków czyszczących:
Unikaj stosowania środków czyszczących zawierających kwasy lub substancje abrazyjne, ponieważ mogą one powodować trwałe uszkodzenia na powierzchni szkła.
3. Utrzymuj uszczelnienia:
Sprawdź i konserwuj uszczelnienia na drzwiach prysznicowych, aby zapewnić odpowiednie działanie i minimalizować wycieki wody.
4. Zapobiegaj osadzaniu się kamienia:
Jeśli woda w Twojej okolicy ma dużą zawartość minerałów, zainstaluj filtr wodny, aby zapobiec osadzaniu się kamienia na powierzchni szkła.
5. Unikaj ostrych przedmiotów:
Unikaj stosowania ostrych przedmiotów do czyszczenia powierzchni szkła, ponieważ mogą one zarysować szkło.

2. WARUNKI GWARANCJI

Okres gwarancyjny wynosi 24 miesiące od daty zakupu. Ujawnione w tym okresie wady produktu zostaną przez producenta usunięte poprzez dostarczenie części zamiennych, jeśli nie będzie to możliwe zostaną zwrócone środki lub produkt zostanie wymieniony na nowy. Rozwiązanie zależne jest od oceny przez gwaranta stanu faktycznego reklamowanego towaru.

Podstawowym dokumentem w przypadku chęci zgłoszenia reklamacji jest dowód zakupu. Termin rozpatrzenia reklamacji wynosi 14 dni roboczych od dnia dostarczenia dokumentacji ukazującej problem z produktem lub samego produktu.

W przypadku wymiany komponentu, objęty jest on roczną gwarancją.

Instalacja musi być przeprowadzona w sposób fachowy i zgodny z obowiązującymi normami w kraju, w którym produkt jest instalowany.

Gwarancja nie obejmuje:
-użytkowania produktu niezgodnie z niniejszą instrukcją.
-wszelkich uszkodzeń mechanicznych powstałych na skutek montażu, demontażu lub użytkowania.
-skutków nieuprawnionej ingerencji w produkt wykraczające poza normalne czynności montażowe.

Gwarantem jest firma "AGRAF" - KIESZKOWSKI RAFAŁ
NIP: 1181563829 REGON: 141494553

EN

1. SAFETY AND MAINTENANCE RULES

Safety rules:

1. gentleness when opening and closing:
Tempered glass shower doors are shatterproof but not indestructible. Therefore, try not to open or close the door too abruptly to avoid accidental damage.
- 2 Regular checks:
Periodically check your shower door and toughened glass for any signs of damage, such as small cracks, play in the hinges, problems with the rollers and any other mounting components. If you notice any problems, take immediate action to rectify the fault.
- 3 Take care with the hinges and rollers:
Ensure that the hinges or rollers of the shower door are properly installed and keep the door stable. If you notice any looseness, consult a professional for maintenance or repair.
- 4 Avoid impacts:
Shower doors and tempered glass panes are relatively impact resistant, but it is worth taking care to avoid accidental impacts that could cause damage.
- 5 Adjust size and installation:
Make sure your shower doors and glass are properly fitted to the size and shape of your shower enclosure. Incorrect installation can weaken the structural integrity of the door and increase the risk of damage.

Maintenance rules:

1. regular cleaning:
Clean tempered glass shower doors and walls regularly to avoid the build-up of soap, limescale, mineral deposits and dirt. Use mild cleaning agents that will not damage the glass surface.
Avoid aggressive cleaning agents:
Avoid using cleaners that contain acids or abrasive substances, as these can cause permanent damage to the glass surface.
3. Maintain seals:
Check and maintain the seals on the shower door to ensure proper operation and minimise water leakage.
4. Prevent limescale build-up:
If the water in your area has a high mineral content, install a water filter to prevent limescale build-up on the glass surface.
5. Avoid sharp objects:
Avoid using sharp objects to clean the surface of the glass as they can scratch the glass.

2. WARRANTY CONDITIONS

The warranty period is 24 months from the date of purchase. Product defects discovered during this period will be remedied by the manufacturer by supplying replacement parts, if this is not possible funds will be refunded or the product will be replaced with a new one. The solution depends on the guarantor's assessment of the actual condition of the goods complained of.

The proof of purchase is the basic document if you wish to make a complaint. The time limit for handling complaints is 14 working days from the date of submission of documentation showing the problem with the product or the product itself.

If a component is replaced, it is covered by a one-year guarantee.

The installation must be carried out in a professional manner and in accordance with the applicable standards in the country where the product is installed.

The warranty does not cover:
-use of the product contrary to these instructions.
-any mechanical damage resulting from assembly, disassembly or use.
-results of unauthorised interference with the product beyond normal installation operations.

The guarantor is the company "AGRAF" - KIESZKOWSKI RAFAŁ
NIP: 1181563829 REGON: 141494553

DE

1. SICHERHEITS- UND WARTUNGSVORSCHRIFTEN

Sicherheitsvorschriften:

1. Sanftes Öffnen und Schließen:

Duschtüren aus gehärtetem Glas sind zwar bruchstark, aber nicht unzerstörbar. Versuchen Sie daher, die Tür nicht zu ruckartig zu öffnen oder zu schließen, um versehentliche Schäden zu vermeiden.

2 Regelmäßige Kontrollen:

Überprüfen Sie Ihre Duschtür und das gehärtete Glas regelmäßig auf Anzeichen von Schäden, wie z. B. kleine Risse, Spiel in den Scharnieren, Probleme mit den Rollen und anderen Befestigungsteilen. Wenn Sie ein Problem feststellen, sollten Sie sofort Maßnahmen ergreifen, um den Fehler zu beheben.

3 Gehen Sie sorgfältig mit den Scharnieren und Rollen um:

Achten Sie darauf, dass die Scharniere oder Rollen der Duschtür richtig montiert sind und die Tür stabil halten. Wenn Sie eine Lockerung feststellen, wenden Sie sich zur Wartung oder Reparatur an einen Fachmann.

4 Vermeiden Sie Stöße:

Duschtüren und gehärtete Glasscheiben sind relativ stoßfest, aber es lohnt sich, darauf zu achten, dass versehentliche Stöße, die Schäden verursachen könnten, vermieden werden.

5 Passen Sie Größe und Einbau an:

Achten Sie darauf, dass Ihre Duschtüren und das Glas richtig an die Größe und Form Ihrer Duschkabine angepasst sind. Ein falscher Einbau kann die strukturelle Integrität der Tür schwächen und das Risiko von Schäden erhöhen.

Wartungsregeln:

1. Regelmäßige Reinigung:

Reinigen Sie Duschtüren und Wände aus gehärtetem Glas regelmäßig, um die Ablagerung von Seife, Kalk, Mineralien und Schmutz zu vermeiden. Verwenden Sie milde Reinigungsmittel, die die Glasoberfläche nicht beschädigen.

Vermeiden Sie aggressive Reinigungsmittel:

Verwenden Sie keine Reinigungsmittel, die Säuren oder Scheuermittel enthalten, da diese die Glasoberfläche dauerhaft beschädigen können.

3. die Dichtungen pflegen:

Prüfen und warten Sie die Dichtungen der Duschtür, um eine einwandfreie Funktion zu gewährleisten und den Wasseraustritt zu minimieren.

4) Verhindern Sie Kalkablagerungen:

Wenn das Wasser in Ihrer Region einen hohen Mineralgehalt hat, installieren Sie einen Wasserfilter, um Kalkablagerungen auf der Glasoberfläche zu verhindern.

5) Vermeiden Sie scharfe Gegenstände:

Vermeiden Sie die Verwendung von scharfen Gegenständen zur Reinigung der Glasoberfläche, da diese das Glas zerkratzen können.

2. GARANTIEBEDINGUNGEN

Die Garantiezeit beträgt 24 Monate ab dem Kaufdatum. Während dieser Zeit festgestellte Produktmängel werden vom Hersteller durch die Lieferung von Ersatzteilen behoben, falls dies nicht möglich ist, wird das Geld zurückerstattet oder das Produkt gegen ein neues ausgetauscht.

Die Lösung hängt von der Beurteilung des tatsächlichen Zustands der beanstandeten Ware durch den Garantiegeber ab.

Der Kaufbeleg ist das grundlegende Dokument, wenn Sie eine Beschwerde einreichen möchten. Die Frist für die Bearbeitung von Reklamationen beträgt 14 Arbeitstage ab dem Datum der Vorlage der Unterlagen, aus denen das Problem mit dem Produkt oder dem Produkt selbst hervorgeht.

Wird ein Bauteil ausgetauscht, so gilt dafür eine einjährige Garantie.

Die Installation muss fachgerecht und in Übereinstimmung mit den geltenden Normen des Landes, in dem das Produkt installiert wird, durchgeführt werden.

Die Garantie gilt nicht für:

- Gebrauch des Produkts entgegen dieser Anleitung.
- alle mechanischen Schäden, die sich aus der Montage, Demontage oder Verwendung ergeben.
- Eingriffe in das Produkt, die über die normalen Installationsarbeiten hinausgehen.

Der Garantiegeber ist die Firma "AGRAF". - KIESZKOWSKI RAFAŁ.
NIP: 1181563829 REGON: 141494553

FR

1. RÈGLES DE SÉCURITÉ ET D'ENTRETIEN

Règles de sécurité :

1. douceur lors de l'ouverture et de la fermeture :

Les portes de douche en verre trempé sont incassables mais pas indestructibles. Par conséquent, essayez de ne pas ouvrir ou fermer la porte trop brusquement afin d'éviter tout dommage accidentel.

2 Contrôles réguliers :

Vérifiez périodiquement que votre porte de douche et votre verre trempé ne présentent aucun signe de dommage, comme de petites fissures, un jeu dans les charnières, des problèmes au niveau des roulettes et de tout autre élément de montage. Si vous constatez un problème, prenez immédiatement des mesures pour y remédier.

3 Faites attention aux charnières et aux roulettes :

Veillez à ce que les charnières ou les roulettes de la porte de douche soient correctement installées et assurent la stabilité de la porte. Si vous constatez un relâchement, faites appel à un professionnel pour l'entretien ou la réparation.

4 Évitez les chocs :

Les portes de douche et les vitres en verre trempé sont relativement résistantes aux chocs, mais il convient de veiller à éviter les chocs accidentels qui pourraient causer des dommages.

5 Ajustez la taille et l'installation :

Veillez à ce que les portes de douche et le verre soient correctement adaptés à la taille et à la forme de votre cabine de douche. Une mauvaise installation peut affaiblir l'intégrité structurelle de la porte et augmenter le risque de dommages.

Règles d'entretien :

1. nettoyage régulier :

Nettoyez régulièrement les portes et parois de douche en verre trempé pour éviter l'accumulation de savon, de calcaire, de dépôts minéraux et de saleté. Utilisez des produits de nettoyage doux qui n'endommagent pas la surface du verre.

Évitez les produits de nettoyage agressifs :

Évitez d'utiliser des nettoyeurs contenant des acides ou des substances abrasives, car ils peuvent endommager la surface du verre de manière permanente.

3. entretenir les joints :

Vérifiez et entretenez les joints de la porte de douche pour assurer son bon fonctionnement et minimiser les fuites d'eau.

4) Prévenir l'accumulation de calcaire :

Si l'eau de votre région a une forte teneur en minéraux, installez un filtre à eau pour éviter la formation de calcaire sur la surface du verre.

5. éviter les objets pointus :

Évitez d'utiliser des objets pointus pour nettoyer la surface du verre, car ils risquent de le rayer.

2. CONDITIONS DE GARANTIE

La période de garantie est de 24 mois à compter de la date d'achat. Les défauts du produit découverts pendant cette période seront corrigés par le fabricant en fournissant des pièces de rechange, si cela n'est pas possible, les fonds seront remboursés ou le produit sera remplacé par un nouveau. La solution dépend de l'évaluation par le garant de l'état réel des biens faisant l'objet de la réclamation.

La preuve d'achat est le document de base si vous souhaitez introduire une réclamation. Le délai de traitement des réclamations est de 14 jours ouvrables à compter de la date de présentation de la documentation montrant le problème avec le produit ou le produit lui-même.

Si un composant est remplacé, il est couvert par une garantie d'un an.

L'installation doit être effectuée dans les règles de l'art et conformément aux normes applicables dans le pays où le produit est installé.

La garantie ne couvre pas :

- l'utilisation du produit non conforme à ces instructions.
- tout dommage mécanique résultant du montage, du démontage ou de l'utilisation.
- les résultats d'une intervention non autorisée sur le produit au-delà des opérations normales d'installation.

Le garant est la société "AGRAF" - KIESZKOWSKI RAFAŁ.
NIP : 1181563829 REGON : 141494553

IT

1. REGOLE DI SICUREZZA E MANUTENZIONE

Norme di sicurezza:

1. delicatezza nell'apertura e nella chiusura:

Le porte per doccia in vetro temperato sono infrangibili ma non indistruttibili. Pertanto, cercate di non aprire o chiudere la porta troppo bruscamente per evitare danni accidentali.

2 Controlli regolari:

Controllate periodicamente la porta della doccia e il vetro temperato per individuare eventuali segni di danneggiamento, come piccole crepe, giochi nelle cerniere, problemi ai rulli e a qualsiasi altro componente di montaggio. Se si notano problemi, intervenire immediatamente per eliminarli.

3 Prestare attenzione alle cerniere e ai rulli:

Assicurarsi che le cerniere o i rulli della porta della doccia siano installati correttamente e mantengano la porta stabile. Se si nota un allentamento, consultare un professionista per la manutenzione o la riparazione.

4 Evitare gli urti:

Le porte per doccia e le lastre di vetro temperato sono relativamente resistenti agli urti, ma è bene fare attenzione a evitare impatti accidentali che potrebbero causare danni.

5 Regolare le dimensioni e l'installazione:

Assicuratevi che le porte e i vetri della doccia siano adattati correttamente alle dimensioni e alla forma della cabina doccia. Un'installazione errata può indebolire l'integrità strutturale della porta e aumentare il rischio di danni.

Regole di manutenzione:

1. pulizia regolare:

Pulire regolarmente le porte e le pareti della doccia in vetro temperato per evitare l'accumulo di sapone, calcare, depositi minerali e sporco. Utilizzare detergenti delicati che non danneggino la superficie del vetro.

Evitare detergenti aggressivi:

Evitare l'uso di detergenti che contengono acidi o sostanze abrasive, in quanto possono causare danni permanenti alla superficie del vetro.

3. Manutenzione delle guarnizioni:

Controllare e mantenere le guarnizioni della porta della doccia per garantirne il corretto funzionamento e ridurre al minimo le perdite d'acqua.

4. Prevenire la formazione di calcare:

Se l'acqua della vostra zona ha un elevato contenuto di minerali, installate un filtro dell'acqua per evitare la formazione di calcare sulla superficie del vetro.

5. Evitare gli oggetti appuntiti:

Evitare l'uso di oggetti appuntiti per pulire la superficie del vetro, poiché potrebbero graffiarlo.

2. CONDIZIONI DI GARANZIA

Il periodo di garanzia è di 24 mesi dalla data di acquisto. I difetti del prodotto riscontrati durante questo periodo saranno eliminati dal produttore fornendo parti di ricambio; se ciò non fosse possibile, i fondi saranno rimborsati o il prodotto sarà sostituito con uno nuovo.

La soluzione dipende dalla valutazione da parte del garante delle condizioni effettive della merce contestata.

La prova d'acquisto è il documento fondamentale se si desidera presentare un reclamo. Il termine per la gestione dei reclami è di 14 giorni lavorativi dalla data di presentazione della documentazione che dimostra il problema del prodotto o il prodotto stesso.

Se un componente viene sostituito, è coperto da una garanzia di un anno.

L'installazione deve essere eseguita a regola d'arte e in conformità alle norme vigenti nel Paese in cui il prodotto viene installato.

La garanzia non copre:

-l'uso del prodotto non conforme alle presenti istruzioni.

-qualsiasi danno meccanico derivante dal montaggio, dallo smontaggio o dall'uso.

i danni meccanici derivanti da montaggio, smontaggio o uso; - i risultati di interventi non autorizzati sul prodotto al di là delle normali operazioni di installazione.

Il garante è la società "AGRAF". - KIESZKOWSKI RAFAŁ
NIP: 1181563829 REGON: 141494553

ES

1. NORMAS DE SEGURIDAD Y MANTENIMIENTO

Normas de seguridad:

1. suavidad al abrir y cerrar:

Las puertas de ducha de vidrio templado son inastillables pero no indestructibles. Por lo tanto, procure no abrir ni cerrar la puerta con demasiada brusquedad para evitar daños accidentales.

2 Revisiones periódicas:

Compruebe periódicamente la puerta de ducha y el cristal templado para detectar cualquier signo de deterioro, como pequeñas grietas, holguras en las bisagras, problemas con los rodillos y cualquier otro componente de montaje. Si detecta algún problema, subsánelo inmediatamente.

3 Tenga cuidado con las bisagras y los rodillos:

Asegúrese de que las bisagras o los rodillos de la puerta de ducha están bien instalados y mantienen la puerta estable. Si nota alguna holgura, consulte a un profesional para su mantenimiento o reparación.

4 Evite los golpes:

Las puertas de ducha y los cristales templados son relativamente resistentes a los impactos, pero conviene tener cuidado para evitar golpes accidentales que puedan causar daños.

5 Ajuste el tamaño y la instalación:

Asegúrese de que las puertas de ducha y los cristales se ajustan correctamente al tamaño y la forma de su mampara. Una instalación incorrecta puede debilitar la integridad estructural de la puerta y aumentar el riesgo de daños.

Normas de mantenimiento:

1. Limpieza regular:

Limpie regularmente las puertas y paredes de ducha de vidrio templado para evitar la acumulación de jabón, cal, depósitos minerales y suciedad. Utilice productos de limpieza suaves que no dañen la superficie de cristal.

Evite los productos de limpieza agresivos:

Evite el uso de limpiadores que contengan ácidos o sustancias abrasivas, ya que pueden causar daños permanentes en la superficie del vidrio.

3. Mantenga las juntas:

Compruebe y mantenga las juntas de la puerta de la ducha para garantizar su correcto funcionamiento y minimizar las fugas de agua.

4. Evite la acumulación de cal:

Si el agua de su zona tiene un alto contenido mineral, instale un filtro de agua para evitar la acumulación de cal en la superficie de cristal.

5. Evite los objetos afilados:

Evite utilizar objetos afilados para limpiar la superficie del cristal, ya que pueden rayar el cristal.

2. CONDICIONES DE GARANTÍA

El periodo de garantía es de 24 meses a partir de la fecha de compra. Los defectos del producto descubiertos durante este periodo serán subsanados por el fabricante mediante el suministro de piezas de repuesto, si esto no fuera posible se reembolsarán los fondos o se sustituirá el producto por uno nuevo. La solución dependerá de la valoración que haga el garante del estado real de los bienes objeto de la reclamación.

El justificante de compra es el documento básico si desea presentar una reclamación. El plazo para tramitar las reclamaciones es de 14 días laborables a partir de la fecha de presentación de la documentación que demuestre el problema con el producto o el producto en sí.

Si se sustituye un componente, está cubierto por una garantía de un año.

La instalación debe realizarse de forma profesional y de acuerdo con las normas aplicables en el país donde se instale el producto.

La garantía no cubre:

-el uso del producto no conforme a estas instrucciones.

-cualquier daño mecánico resultante del montaje, desmontaje o utilización.

-resultados de interferencias no autorizadas en el producto más allá de las operaciones normales de instalación.

El garante es la empresa "AGRAF" - KIESZKOWSKI RAFAŁ
NIP: 1181563829 REGON: 141494553

NL

1. VEILIGHEIDS- EN ONDERHOUDSREGELS

Veiligheidsregels:

1. voorzichtig bij het openen en sluiten:
Douchedeuren van gehard glas zijn splintervrij maar niet onverwoestbaar. Probeer de deur daarom niet te abrupt te openen of te sluiten om schade per ongeluk te voorkomen.
- 2 Regelmatige controles:
Controleer je douchedeur en gehard glas regelmatig op tekenen van schade, zoals kleine scheurtjes, speling in de scharnieren, problemen met de rollers en andere bevestigingsonderdelen. Als je problemen opmerkt, onderneem dan onmiddellijk actie om het defect te verhelpen.
- 3 Wees voorzichtig met de scharnieren en rollers:
Zorg ervoor dat de scharnieren of rollers van de douchedeur goed gemonteerd zijn en de deur stabiel houden. Als je merkt dat ze los zitten, raadpleeg dan een vakman voor onderhoud of reparatie.
- 4 Voorkom stoten:
Douchedeuren en ruiten van gehard glas zijn relatief schokbestendig, maar het is de moeite waard om erop te letten dat je geen toevallige schokken krijgt die schade kunnen veroorzaken.
- 5 Pas de grootte en installatie aan:
Zorg ervoor dat je douchedeuren en glas goed passen bij de grootte en vorm van je douchewand. Onjuiste installatie kan de structurele integriteit van de deur verzwakken en het risico op schade vergroten.

Onderhoudsregels:

1. regelmatig schoonmaken:
Reinig douchedeuren en wanden van gehard glas regelmatig om opeenhoping van zeep, kalk, minerale afzettingen en vuil te voorkomen. Gebruik milde schoonmaakmiddelen die het glasoppervlak niet beschadigen.
Vermijd agressieve schoonmaakmiddelen:
Vermijd het gebruik van reinigingsmiddelen die zuren of schurende stoffen bevatten, omdat deze permanente schade aan het glasoppervlak kunnen veroorzaken.
3. Onderhoud afdichtingen:
Controleer en onderhoud de afdichtingen van de douchedeur om een goede werking te garanderen en waterlekage te minimaliseren.
4. Voorkom kalkaanslag:
Als het water in je omgeving een hoog mineraalgehalte heeft, installeer dan een waterfilter om kalkafzetting op het glasoppervlak te voorkomen.
5. Vermijd scherpe voorwerpen:
Vermijd het gebruik van scherpe voorwerpen om het glasoppervlak schoon te maken, omdat deze krassen op het glas kunnen maken.

2. GARANTIEVOORWAARDEN

De garantieperiode bedraagt 24 maanden vanaf de aankoopdatum. Productdefecten die tijdens deze periode worden ontdekt, worden door de fabrikant verholpen door vervangende onderdelen te leveren. Als dit niet mogelijk is, wordt het geld terugbetaald of wordt het product vervangen door een nieuw exemplaar.
De oplossing hangt af van de beoordeling van de garantiegever van de werkelijke staat van de goederen waarover wordt geklaagd.

Het aankoopbewijs is het basisdocument als u een klacht wilt indienen. De termijn voor het afhandelen van klachten is 14 werkdagen vanaf de datum van indiening van documentatie waaruit het probleem met het product of het product zelf blijkt.

Als een onderdeel wordt vervangen, geldt hiervoor een garantie van één jaar.

De installatie moet op professionele wijze worden uitgevoerd en in overeenstemming met de geldende normen in het land waar het product wordt geïnstalleerd.

De garantie dekt niet:
-gebruik van het product dat niet in overeenstemming is met deze instructies.
-mechanische schade als gevolg van montage, demontage of gebruik.
-resultaten van ongeoorloofde ingrepen in het product die verder gaan dan de normale installatiewerkzaamheden.

De garantieverlener is het bedrijf "AGRAF". - KIESZKOWSKI RAFAŁ
NIP: 1181563829 REGON: 141494553

RU

1. ПРАВИЛА БЕЗОПАСНОСТИ И ОБСЛУЖИВАНИЯ

Правила безопасности:

1. Осторожность при открывании и закрывании:
Душевые двери из закаленного стекла являются ударопрочными, но не несокрушимыми. Поэтому старайтесь не открывать и не закрывать дверь слишком резко, чтобы избежать случайных повреждений.
- 2 Регулярные проверки:
Периодически проверяйте душевую дверь и закаленное стекло на наличие любых признаков повреждения, таких как небольшие трещины, люфт в петлях, проблемы с роликами и другими элементами крепления. Если вы заметили какие-либо проблемы, немедленно примите меры по их устранению.
- 3 Будьте осторожны с петлями и роликами:
Убедитесь, что петли или ролики душевой двери установлены правильно и обеспечивают устойчивость двери. Если вы заметили ослабление, обратитесь к специалисту для обслуживания или ремонта.
- 4 Избегайте ударов:
Душевые двери и закаленные стекла относительно устойчивы к ударам, однако стоит позаботиться о том, чтобы избежать случайных ударов, которые могут привести к повреждениям.
- 5 Подберите размер и установку:
Убедитесь, что душевые двери и стекла правильно подобраны по размеру и форме душевой кабины. Неправильная установка может ослабить структурную целостность двери и увеличить риск повреждения.

Правила ухода:

1. регулярная чистка:
Регулярно очищайте душевые двери и стенки из закаленного стекла, чтобы избежать скопления мыла, накипи, минеральных отложений и грязи. Используйте мягкие чистящие средства, которые не повредят поверхность стекла.
Избегайте агрессивных чистящих средств:
Избегайте использования чистящих средств, содержащих кислоты или абразивные вещества, так как они могут нанести необратимый ущерб поверхности стекла.
3. поддерживайте уплотнения:
Проверяйте и обслуживайте уплотнители на душевой двери, чтобы обеспечить их правильную работу и минимизировать утечку воды.
4. предотвращайте образование накипи:
Если вода в вашем регионе имеет высокое содержание минералов, установите фильтр для воды, чтобы предотвратить образование накипи на поверхности стекла.
5. избегайте острых предметов:
Не используйте острые предметы для чистки поверхности стекла, так как они могут поцарапать стекло.

2. УСЛОВИЯ ГАРАНТИИ

Гарантийный срок составляет 24 месяца с даты покупки. Дефекты изделия, обнаруженные в течение этого срока, будут устранены производителем путем поставки запасных частей, если это невозможно, средства будут возвращены или изделие будет заменено на новое. Решение зависит от оценки гарантом фактического состояния товара, на который подана жалоба.

Документ, подтверждающий покупку, является основным документом, если вы хотите подать жалобу. Срок рассмотрения претензий составляет 14 рабочих дней с момента предоставления документов, подтверждающих наличие проблемы с товаром или самим товаром.

В случае замены какого-либо компонента на него распространяется годовая гарантия.

Установка должна быть выполнена профессионально и в соответствии с действующими стандартами в стране, где устанавливается изделие.

Гарантия не распространяется на:
-использование изделия не в соответствии с данной инструкцией.
-любые механические повреждения, возникшие в результате сборки, разборки или использования.
-результаты несанкционированного вмешательства в работу изделия, выходящего за рамки обычных операций по установке.

Гарантом является компания "АГРАФ" - РАФАЛ КЕШКОВСКИЙ
NIP: 1181563829 REGON: 141494553

SV

1. SÄKERHETS- OCH UNDERHÅLLSREGLER

Säkerhetsregler:

1. Var försiktig när du öppnar och stänger:
Duschkörrar av härdat glas är splitterfria men inte oförstörbara. Försök därför att inte öppna eller stänga dörren för plötsligt för att undvika oavsiktliga skador.
- 2 Regelbundna kontroller:
Kontrollera regelbundet att duschkörren och det härdade glaset inte uppvisar några tecken på skador, t.ex. små sprickor, glapp i gångjärnen, problem med rullarna eller andra monteringsdelar. Om du upptäcker problem ska du omedelbart vidta åtgärder för att avhjälpa felet.
- 3 Var försiktig med gångjärn och rullar:
Se till att duschkörrens gångjärn eller rullar är korrekt monterade och håller dörren stabil. Om du märker att något sitter löst, kontakta en fackman för underhåll eller reparation.
- 4 Undvik stötar:
Duschkörrar och härdade glasrutor är relativt slagtåliga, men det är värt att se till att undvika oavsiktliga stötar som kan orsaka skador.
- 5 Justera storlek och installation:
Se till att duschkörrarna och glaset är korrekt anpassade till duschväggens storlek och form. Felaktig installation kan försvaga dörrens strukturella integritet och öka risken för skador.

Regler för underhåll:

1. Regelbunden rengöring:
Rengör duschkörrar och väggar av härdat glas regelbundet för att undvika ansamlingar av tvål, kalk, mineralavlagringar och smuts. Använd milda rengöringsmedel som inte skadar glasytan.
Undvik aggressiva rengöringsmedel:
Undvik rengöringsmedel som innehåller syror eller slipande ämnen, eftersom dessa kan orsaka permanenta skador på glasytan.
3. Underhåll tätningar:
Kontrollera och underhåll duschkörrens tätningar för att säkerställa att de fungerar korrekt och minimera vattenläckage.
4. Förhindra kalkavlagringar:
Om vattnet i ditt område har ett högt mineralinnehåll, installera ett vattenfilter för att förhindra kalkavlagringar på glasytan.
5. Undvik vassa föremål:
Undvik att använda vassa föremål för att rengöra glasytan eftersom de kan repa glaset.

2. GARANTIVILLKOR

Garantitiden är 24 månader från inköpsdatumet. Produktdefekter som upptäcks under denna period kommer att åtgärdas av tillverkaren genom att leverera reservdelar, om detta inte är möjligt kommer pengarna att återbetalas eller produkten kommer att ersättas med en ny.
Lösningen beror på garantens bedömning av det faktiska skicket på de varor som reklameras.

Köpebeviset är det grundläggande dokumentet om du vill göra ett klagomål. Tidsfristen för hantering av reklamationer är 14 arbetsdagar från det datum då dokumentation som visar problemet med produkten eller själva produkten lämnas in.

Om en komponent byts ut omfattas den av ett års garanti.

Installationen måste utföras på ett fackmannamässigt sätt och i enlighet med gällande standarder i det land där produkten installeras.

Garantin täcker inte:

- användning av produkten som inte sker i enlighet med dessa instruktioner.
- mekaniska skador som uppstår vid montering, demontering eller användning.
- resultat av obehöriga ingrepp i produkten utöver normala installationsåtgärder.

Garantigivare är företaget "AGRAF" - KIESZKOWSKI RAFAŁ
NIP: 1181563829 REGON: 141494553

NO

1. SIKKERHETS- OG VEDLIKEHOLDSREGLER

Sikkerhetsregler:

1. Vær forsiktig når du åpner og lukker:
Dusjdører i herdet glass er splintsikre, men ikke uforgjengelige. Prøv derfor å ikke åpne eller lukke døren for brått for å unngå utilsiktet skade.
- 2 Regelmessige kontroller:
Kontroller dusjdøren og det herdede glasset med jevne mellomrom for tegn på skader, for eksempel små sprekker, slark i hengslene, problemer med valsene og andre monteringskomponenter. Hvis du oppdager problemer, må du straks iverksette tiltak for å utbedre feilen.
- 3 Vær forsiktig med hengslene og rullene:
Sørg for at hengslene eller rullene på dusjdøren er riktig montert og holder døren stabil. Hvis du oppdager at noe er løst, må du kontakte en fagperson for vedlikehold eller reparasjon.
- 4 Unngå stöt:
Dusjdører og herdet glass er relativt motstandsdyktige mot stöt, men det er verdt å passe på å unngå utilsiktede stöt som kan forårsake skade.
- 5 Juster størrelse og installasjon:
Sørg for at dusjdørene og glasset er riktig tilpasset dusjkabinettets størrelse og form. Feil montering kan svekke dørens strukturelle integritet og øke risikoen for skader.

Regler for vedlikehold:

1. Regelmessig rengjøring:
Rengjør dusjdører og vegger i herdet glass regelmessig for å unngå opphopning av såpe, kalk, mineralavleiringer og smuss. Bruk milde rengjøringsmidler som ikke skader glassoverflaten.
Unngå aggressive rengjøringsmidler:
Unngå rengjøringsmidler som inneholder syrer eller slipende stoffer, da disse kan forårsake permanent skade på glassoverflaten.
3. Vedlikehold tetningene:
Kontroller og vedlikehold tetningene på dusjdøren for å sikre at de fungerer som de skal og for å minimere vannlekkasje.
4. Forhindre kalkavleiringer:
Hvis vannet i området ditt har et høyt mineralinnhold, bør du installere et vannfilter for å forhindre kalkavleiringer på glassoverflaten.
5. Unngå skarpe gjenstander:
Unngå å bruke skarpe gjenstander til å rengjøre glassoverflaten, da de kan skrape opp glasset.

2. GARANTIBETINGELSER

Garantiperioden er 24 måneder fra kjøpsdatoen. Produktfeil som oppdages i løpet av denne perioden vil bli utbedret av produsenten ved å levere reservedeler, hvis dette ikke er mulig vil pengene bli refundert eller produktet vil bli erstattet med et nytt.
Lösningen avhenger av garantistens vurdering av den faktiske tilstanden til de påklagede varene.

Kjøpsbeviset er det grunnleggende dokumentet hvis du ønsker å reklamere. Fristen for behandling av reklamasjoner er 14 virkedager fra det tidspunkt dokumentasjon som viser problemet med produktet eller selve produktet er sendt inn.

Hvis en komponent skiftes ut, dekkes den av ett års garanti.

Installasjonen må utføres på en profesjonell måte og i samsvar med gjeldende standarder i det landet der produktet installeres.

Garantien dekker ikke:

- bruk av produktet som ikke er i samsvar med disse instruksjonene.
- mekaniske skader som oppstår som følge av montering, demontering eller bruk.
- resultatene av uautoriserte inngrep i produktet utover normal installasjon.

Garantisten er selskapet "AGRAF" - KIESZKOWSKI RAFAŁ
NIP: 1181563829 REGON: 141494553

DA

1. SIKKERHEDS- OG VEDLIGEHOLDELSEREGLER

Sikkerhedsregler:

1. Vær forsigtig, når du åbner og lukker:
Brusedøre af hærdet glas er brudsikre, men ikke uforgængelige. Prøv derfor ikke at åbne eller lukke døren for pludseligt for at undgå utilsigtede skader.
2. Regelmæssige tjek:
Tjek jævnligt din brusedør og det hærdede glas for tegn på skader, f.eks. små revner, slør i hængslerne, problemer med rullerne og andre monteringskomponenter. Hvis du opdager problemer, skal du straks tage skridt til at udbedre fejlen.
3. Vær forsigtig med hængsler og ruller:
Sørg for, at brusedørens hængsler eller ruller er korrekt monteret og holder døren stabil. Hvis du opdager, at de sidder løst, skal du kontakte en fagmand for at få dem vedligeholdt eller repareret.
4. Undgå stød og slag:
Brusedøre og hærdede glasruder er relativt modstandsdygtige over for stød, men det er værd at sørge for at undgå utilsigtede stød, der kan forårsage skade.
5. Juster størrelse og installation:
Sørg for, at dine brusedøre og glas er korrekt monteret i forhold til størrelsen og formen på din brusekabine. Forkert montering kan svække dørens strukturelle integritet og øge risikoen for skader.

Regler for vedligeholdelse:

1. Regelmæssig rengøring:
Rengør brusedøre og vægge af hærdet glas regelmæssigt for at undgå ophobning af sæbe, kalk, mineralske aflejringer og snavs. Brug milde rengøringsmidler, der ikke skader glasoverfladen.
Undgå aggressive rengøringsmidler:
Undgå at bruge rengøringsmidler, der indeholder syrer eller slibende stoffer, da de kan forårsage permanent skade på glasoverfladen.
3. Vedligehold tætninger:
Kontrollér og vedligehold tætningerne på brusedøren for at sikre korrekt funktion og minimere vandlækage.
4. Undgå ophobning af kalk:
Hvis vandet i dit område har et højt mineralindhold, skal du installere et vandfilter for at forhindre kalkaflejringer på glasoverfladen.
5. Undgå skarpe genstande:
Undgå at bruge skarpe genstande til at rengøre glasoverfladen, da de kan ridse glasset.

2. GARANTIBETINGELSER

Garantiperioden er 24 måneder fra købsdatoen. Produktfejlf, der opdages i denne periode, vil blive afhjulpet af producenten ved at levere reservedele, hvis dette ikke er muligt, vil pengene blive refunderet, eller produktet vil blive udskiftet med et nyt.
Løsningen afhænger af garantistillerens vurdering af den faktiske tilstand af de varer, der reklameres over.

Købsbeviset er det grundlæggende dokument, hvis du ønsker at klage. Fristen for håndtering af reklamationer er 14 arbejdsdage fra datoen for indsendelse af dokumentation, der viser problemet med produktet eller selve produktet.

Hvis en komponent udskiftes, er den dækket af et års garanti.

Installationen skal udføres på en professionel måde og i overensstemmelse med de gældende standarder i det land, hvor produktet installeres.

Garantien dækker ikke:
-brug af produktet, der ikke er i overensstemmelse med disse instruktioner.
-enhver mekanisk skade som følge af montering, demontering eller brug.
-resultater af uautoriseret indgriben i produktet ud over normal installation.

Garanten er virksomheden "AGRAF" - KIESZKOWSKI RAFAŁ
NIP: 1181563829 REGON: 141494553

FI

1. TURVALLISUUS- JA HUOLTOSÄÄNNÖT

Turvallisuussäännöt:

1. varovaisuus avattaessa ja suljettaessa:
Karkaistusta lasista valmistetut suihkuovet ovat särkymättömiä, mutta eivät tuhoutumattomia. Yritä siksi olla avaamatta tai sulkematta ovea liian äkillisesti, jotta välttyt vahingossa tapahtuvilta vaurioilta.
2. Säännölliset tarkastukset:
Tarkasta säännöllisesti suihkuovesi ja karkaistu lasi mahdollisten vaurion merkkien, kuten pienten halkeamien, saranoissa olevan pelon, rullien ja muiden kiinnitysosien ongelmien varalta. Jos havaitset ongelmia, ryhdy välittömästi toimiin vian korjaamiseksi.
3. Ole varovainen saranoiden ja rullien kanssa:
Varmista, että suihkuoven saranat tai rullat on asennettu oikein ja pitävät oven vakaana. Jos huomaat löysyyttä, ota yhteys ammattilaiseen huoltoon tai korjausta varten.
4. Vältä iskuja:
Suihkuovet ja karkaistut lasilevyt ovat suhteellisen iskunkestäviä, mutta on syytä huolehtia siitä, että vältät vahingossa tapahtuvat iskut, jotka voivat aiheuttaa vahinkoa.
5. Säädä kokoa ja asennusta:
Varmista, että suihkuovet ja -lasit on sovitettu asianmukaisesti suihkukaapin kokoon ja muotoon. Väärä asennus voi heikentää oven rakenteellista kestävyttä ja lisätä vaurioriskiä.

Huoltosäännöt:

1. Säännöllinen puhdistus:
Puhdista karkaistusta lasista valmistetut suihkuovet ja seinät säännöllisesti, jotta vältetään saippuan, kalkin, mineraalisaostumien ja lian kertyminen. Käytä mietoja puhdistusaineita, jotka eivät vahingoita lasipintaa.
Vältä aggressiivisia puhdistusaineita:
Vältä happoja tai hankaavia aineita sisältäviä puhdistusaineita, sillä ne voivat vahingoittaa lasipintaa pysyvästi.
3. Ylläpidä tiivisteitä:
Tarkista ja huolla suihkuoven tiivisteet, jotta varmistetaan asianmukainen toiminta ja minimoidaan vesivuodot.
4. Estä kalkin kertyminen:
Jos alueesi vedessä on korkea mineraalipitoisuus, asenna vesisuodatin estämään kalkin kertyminen lasipinnalle.
5. Vältä teräviä esineitä:
Vältä terävien esineiden käyttöä lasin pinnan puhdistamiseen, sillä ne voivat naarmuttaa lasia.

2. TAKUUEHDOT

Takuuaika on 24 kuukautta ostopäivästä. Valmistaja korjaa tänä aikana havaitut tuotevial toimittamalla varaosia, jos tämä ei ole mahdollista, varat palautetaan tai tuote korvataan uudella.
Ratkaisu riippuu takaajan arviosta valituksen kohteena olevien tavaroiden todellisesta kunnosta.

Ostotodistus on perusasiakirja, jos haluat tehdä reklamaation. Valitusten käsittelyaika on 14 työpäivää siitä päivästä, jolloin on toimitettu asiakirjat, joista käy ilmi tuotteessa tai itse tuotteessa ilmennyt ongelma.

Jos komponentti vaihdetaan, sillä on yhden vuoden takuu.

Asennus on suoritettava ammattitaitoisesti ja siinä maassa sovellettavien standardien mukaisesti, jossa tuote asennetaan.

Takuu ei kata:
-tuotteen käyttöä, joka ei ole näiden ohjeiden mukaista.
-asennuksesta, purkamisesta tai käytöstä johtuvia mekaanisia vaurioita.
-tuotteen luvattomasta käsittelystä aiheutuvia seurauksia, jotka ylittävät normaalit asennustoimet.

Takaaja on yritys "AGRAF". - KIESZKOWSKI RAFAŁ
NIP: 1181563829 REGON: 141494553

CS

1. PRAVIDLA BEZPEČNOSTI A ÚDRŽBY

Bezpečnostní pravidla:

- Šetrnost při otevírání a zavírání:
Sprchové dveře z tvrzeného skla jsou nerozbitné, ale ne nezničitelné. Proto se snažte dveře neotevírat ani nezavírat příliš prudce, abyste předešli jejich náhodnému poškození.
- Provádějte pravidelné kontroly:
Pravidelně kontrolujte sprchové dveře a tvrzené sklo, zda nevykazují známky poškození, jako jsou drobné praskliny, vůle v pantech, problémy s válečky a dalšími montážními prvky. Pokud si všimnete jakýchkoli problémů, okamžitě proveďte opatření k odstranění závady.
- Věnujte pozornost pantům a válečkům:
Ujistěte se, že jsou závěsy nebo válečky sprchových dveří správně namontovány a udržují dveře stabilní. Pokud zjistíte jakoukoli vůli, obraťte se na odborníka, který provede údržbu nebo opravu.
- Vyvarujte se nárazů:
Sprchové dveře a skla z tvrzeného skla jsou relativně odolná proti nárazům, ale je vhodné dbát na to, abyste se vyhnuli náhodným nárazům, které by mohly způsobit poškození.
- Přizpůsobte velikost a instalaci:
Ujistěte se, že jsou sprchové dveře a sklo správně přizpůsobeny velikosti a tvaru sprchového koutu. Nesprávná instalace může oslabit strukturální integritu dveří a zvýšit riziko poškození.

Pravidla pro údržbu: V případě, že se sprchový kout nachází v blízkosti dveří, je třeba jej udržovat v dobrém stavu:

- Pravidelné čištění:
Pravidelně čistěte sprchové dveře a stěny z tvrzeného skla, abyste zabránili usazování mýdla, vodního kamene, minerálních usazenin a nečistot. Používejte jemné čisticí prostředky, které nepoškodí povrch skla. Vyhněte se agresivním čisticím prostředkům: Vyvarujte se používání čisticích prostředků, které obsahují kyseliny nebo abrazivní látky, protože mohou způsobit trvalé poškození povrchu skla.
- Udržujte těsnění:
Těsnění sprchových dveří kontrolujte a udržujte, abyste zajistili jejich správnou funkci a minimalizovali únik vody.
- Zabraňte usazování vodního kamene:
Pokud má voda ve vaší oblasti vysoký obsah minerálů, nainstalujte vodní filtr, abyste zabránili usazování vodního kamene na povrchu skla.
- Vyhýbejte se ostrým předmětům:
Vyvarujte se používání ostrých předmětů k čištění povrchu skla, protože mohou sklo poškrábat.

2. ZÁRUČNÍ PODMÍNKY

Záruční doba je 24 měsíců od data zakoupení. Závady výrobku zjištěné během této doby odstraní výrobce dodáním náhradních dílů, pokud to nebude možné, budou vráceny finanční prostředky nebo bude výrobek vyměněn za nový. Řešení závisí na posouzení skutečného stavu reklamovaného zboží garantem.

Doklad o koupi je základním dokladem, pokud chcete zboží reklamovat. Lhůta pro vyřízení reklamace je 14 pracovních dnů ode dne předložení dokladů prokazujících problém s výrobkem nebo s výrobkem samotným.

Pokud je součástka vyměněna, vztahuje se na ni jednoletá záruka.

Instalace musí být provedena odborně a v souladu s normami platnými v zemi, kde je výrobek instalován.

Záruka se nevztahuje na:
-používání výrobku, které není v souladu s tímto návodem.
-na jakékoli mechanické poškození vzniklé při montáži, demontáži nebo používání.
-výsledky neoprávněných zásahů do výrobku nad rámec běžných montážních operací.

Garantem je společnost "AGRAF". - KIESZKOWSKI RAFAŁ
NIP: 1181563829 REGON: 141494553

PT

1. REGRAS DE SEGURANÇA E MANUTENÇÃO

Regras de segurança:

- delicadeza ao abrir e fechar:
As portas de duche em vidro temperado são inquebráveis mas não indestrutíveis. Por isso, tente não abrir ou fechar a porta de forma demasiado brusca para evitar danos acidentais.
- Controlos regulares:
Verifique periodicamente se a porta do duche e o vidro temperado apresentam sinais de danos, tais como pequenas fissuras, folgas nas dobradiças, problemas com os rolos e quaisquer outros componentes de montagem. Se detetar algum problema, tome medidas imediatas para corrigir a falha.
- Tenha cuidado com as dobradiças e os rolos:
Assegure-se de que as dobradiças ou os rolos da porta do duche estão corretamente instalados e mantêm a porta estável. Se notar alguma folga, consulte um profissional para manutenção ou reparação.
- Evitar impactos:
As portas de duche e os painéis de vidro temperado são relativamente resistentes a impactos, mas vale a pena ter cuidado para evitar impactos acidentais que possam causar danos.
- Ajuste o tamanho e a instalação:
Certifique-se de que as portas de duche e os vidros estão devidamente ajustados ao tamanho e à forma da sua divisória de duche. Uma instalação incorrecta pode enfraquecer a integridade estrutural da porta e aumentar o risco de danos.

Regras de manutenção:

- Limpeza regular:
Limpe regularmente as portas e paredes do duche em vidro temperado para evitar a acumulação de sabão, calcário, depósitos minerais e sujidade. Utilize produtos de limpeza suaves que não danifiquem a superfície do vidro. Evite agentes de limpeza agressivos: Evite utilizar produtos de limpeza que contenham ácidos ou substâncias abrasivas, uma vez que estes podem causar danos permanentes na superfície do vidro.
- manter os selos:
Verifique e mantenha os vedantes da porta do chuveiro para garantir o funcionamento correto e minimizar as fugas de água.
- evitar a acumulação de calcário:
Se a água da sua região tiver um elevado teor de minerais, instale um filtro de água para evitar a acumulação de calcário na superfície do vidro.
- Evitar objectos afiados:
Evite utilizar objectos afiados para limpar a superfície do vidro, uma vez que podem riscar o vidro.

2. CONDIÇÕES DE GARANTIA

O período de garantia é de 24 meses a partir da data de compra. Os defeitos do produto detectados durante este período serão resolvidos pelo fabricante através do fornecimento de peças de substituição; se tal não for possível, o dinheiro será reembolsado ou o produto será substituído por um novo. A solução depende da avaliação, por parte do fiador, do estado efetivo do bem reclamado.

A prova de compra é o documento de base para apresentar uma reclamação. O prazo de tratamento das reclamações é de 14 dias úteis a contar da data de apresentação da documentação que comprova o problema do produto ou do próprio produto.

Em caso de substituição de um componente, este é coberto por uma garantia de um ano.

A instalação deve ser efectuada de forma profissional e em conformidade com as normas em vigor no país onde o produto é instalado.

A garantia não cobre:
-a utilização do produto não conforme com estas instruções.
-quaisquer danos mecânicos resultantes da montagem, desmontagem ou utilização.
-os resultados de interferências não autorizadas no produto para além das operações normais de instalação.

O garante é a empresa "AGRAF" - KIESZKOWSKI RAFAŁ
NIP: 1181563829 REGON: 141494553

HU

1. BIZTONSÁGI ÉS KARBANTARTÁSI SZABÁLYOK

Biztonsági szabályok:

- Óvatosság a nyitás és zárás során:**
Az edzett üveg zuhanyajtók törésbiztosak, de nem elpusztíthatatlanok. Ezért próbálja meg nem túl hirtelen nyitni vagy zárni az ajtót a véletlen sérülések elkerülése érdekében.
- Rendszeres ellenőrzések:**
Rendszeresen ellenőrizze a zuhanyajtót és az edzett üveget a sérülésekre utaló jelek, például apró repedések, a zsanérok játéka, problémák a görgőkkel és más rögzítőelemekkel. Ha bármilyen problémát észlel, azonnal intézkedjen a hiba elhárításáról.
- Vigyázzon a zsanérokkal és a görgőkkel:**
Győződjön meg arról, hogy a zuhanyajtó zsanérai vagy görgői megfelelően vannak felszerelve, és stabilan tartják az ajtót. Ha lazaságot észlel, forduljon szakemberhez karbantartás vagy javítás céljából.
- Kerülje az ütődéseket:**
A zuhanyajtók és az edzett üvegtáblák viszonylag ütésállóak, de érdemes odafigyelni arra, hogy elkerülje a véletlen ütések, amelyek kárt okozhatnak.
- Állítsa be a méretet és a beépítést:**
Győződjön meg róla, hogy a zuhanyajtók és az üvegek megfelelően illeszkednek a zuhanykabin méretéhez és alakjához. A helytelen beépítés gyengítheti az ajtó szerkezeti integritását, és növelheti a sérülés kockázatát.

Karbantartási szabályok:

- Rendszeres tisztítás:**
Rendszeresen tisztítsa az edzett üveg zuhanyajtókat és -falakat, hogy elkerülje a szappan, vízkő, ásványi lerakódások és szennyeződések felhalmozódását. Használjon enyhe tisztítószereket, amelyek nem károsítják az üvegfelületet. Kerülje az agresszív tisztítószereket.
Kerülje a savakat vagy csiszolóanyagokat tartalmazó tisztítószerek használatát, mivel ezek maradandó károsodást okozhatnak az üvegfelületen.
- Tartsa karban a tömítéseket:**
Ellenőrizze és tartsa karban a zuhanyajtó tömítéseit a megfelelő működés biztosítása és a vízszivárgás minimalizálása érdekében.
- Előzze meg a vízkő felhalmozódását:**
Ha az Ön területén a víznek magas az ásványi anyag tartalma, szereljen be vízszűrőt, hogy megakadályozza a vízkő felhalmozódását az üvegfelületen.
- Kerülje az éles tárgyakat:**
Kerülje az éles tárgyak használatát az üvegfelület tisztításához, mivel azok megkarcolhatják az üveget.

2. GARANCIÁLIS FELTÉTELEK

A garancia időtartama a vásárlástól számított 24 hónap. Az ezen időszak alatt felfedezett termékhibákat a gyártó cserealkatrészek szállításával orvosolja, ha ez nem lehetséges, a pénzüsszegeket visszatéríti, vagy a terméket újjal cseréli ki.
A megoldás a garanciavállalónak a kifogásolt áru tényleges állapotára vonatkozó értékelésétől függ.

A vásárlást igazoló bizonylat az alapidokumentum, ha reklamálni kíván. A reklamáció kezelésének határideje a termékkel vagy magával a termékkel kapcsolatos problémát igazoló dokumentáció benyújtásától számított 14 munkanap.

Ha egy alkatrészt kicserélnek, arra egy év garancia vonatkozik.

A beszerelést szakszerűen és a termék beszerelése szerinti országban érvényes szabványoknak megfelelően kell elvégezni.

A garancia nem terjed ki:
-a terméknek a jelen használati utasításban foglaltaktól eltérő használata.
-az összeszerelésből, szétszerelésből vagy használatból eredő bármilyen mechanikai sérülésre.
-a termékbe történő, a normál telepítési műveleteken túlmenő illetéktelen beavatkozás következményei.

A garanciavállaló az "AGRAF" vállalat. - KIESZKOWSKI RAFAŁ
NIP: 1181563829 REGON: 141494553

RO

1. REGULI DE SIGURANȚĂ ȘI ÎNTREȚINERE

Reguli de siguranță:

- blândețe la deschidere și închidere:**
Ușile de duș din sticlă călită sunt rezistente la spargere, dar nu sunt indestructibile. Prin urmare, încercați să nu deschideți sau să închideți ușa prea brusc pentru a evita deteriorarea accidentală.
- Verificări periodice:**
Verificați periodic ușa de duș și sticla securizată pentru a depista orice semne de deteriorare, cum ar fi mici fisuri, joc în balamale, probleme cu rolele și orice alte componente de montare. Dacă observați probleme, luați măsuri imediate pentru a remedia defecțiunea.
- Aveți grijă cu balamalele și rolele:**
Asigurați-vă că balamalele sau rolele ușii de duș sunt instalate corect și mențin ușa stabilă. Dacă observați orice slăbiciune, consultați un profesionist pentru întreținere sau reparații.
- Evitați loviturile:**
Ușile de duș și geamurile din sticlă temperată sunt relativ rezistente la impact, dar merită să aveți grijă să evitați impacturile accidentale care ar putea provoca daune.
- Reglați dimensiunea și instalarea:**
Asigurați-vă că ușile și geamurile de duș sunt ajustate corect la dimensiunea și forma cabinei de duș. Instalarea incorectă poate slăbi integritatea structurală a ușii și crește riscul de deteriorare.

Reguli de întreținere:

- Curățarea regulată:**
Curățați regulat ușile și pereții de duș din sticlă temperată pentru a evita acumularea de săpun, calcar, depuneri minerale și murdărie. Utilizați agenți de curățare blâzi care nu vor deteriora suprafața de sticlă.
Evitați agenții de curățare agresivi:
Evitați utilizarea agenților de curățare care conțin acizi sau substanțe abrazive, deoarece acestea pot provoca deteriorarea permanentă a suprafeței de sticlă.
- Întrețineți etanșările:**
Verificați și întrețineți garniturile de etanșare de pe ușa dușului pentru a asigura funcționarea corectă și a minimiza scurgerile de apă.
- Preveniți acumularea de calcar:**
Dacă apa din zona dvs. are un conținut ridicat de minerale, instalați un filtru de apă pentru a preveni acumularea de calcar pe suprafața de sticlă.
- Evitați obiectele ascuțite:**
Evitați utilizarea obiectelor ascuțite pentru a curăța suprafața sticlei, deoarece acestea pot zgâria sticla.

2. CONDIȚII DE GARANȚIE

Perioada de garanție este de 24 de luni de la data achiziției. Defectele produsului descoperite în această perioadă vor fi remediate de producător prin furnizarea de piese de schimb, dacă acest lucru nu este posibil fondurile vor fi rambursate sau produsul va fi înlocuit cu unul nou.
Soluția depinde de evaluarea de către garant a stării reale a bunurilor reclamate.

Dovada achiziției este documentul de bază dacă doriți să faceți o reclamație. Termenul de soluționare a reclamațiilor este de 14 zile lucrătoare de la data depunerii documentației care arată problema cu produsul sau produsul în sine.

Dacă o componentă este înlocuită, aceasta este acoperită de o garanție de un an.

Instalarea trebuie să fie efectuată în mod profesionist și în conformitate cu standardele aplicabile în țara în care este instalat produsul.

Garanția nu acoperă:
-utilizarea produsului nu în conformitate cu aceste instrucțiuni.
-orice deteriorare mecanică rezultată din asamblare, dezamblare sau utilizare.
-rezultatele intervențiilor neautorizate asupra produsului dincolo de operațiunile normale de instalare.

Garantul este societatea "AGRAF" - KIESZKOWSKI RAFAŁ
NIP: 1181563829 REGON: 141494553

EL

1. ΚΑΝΟΝΕΣ ΑΣΦΑΛΕΙΑΣ ΚΑΙ ΣΥΝΤΗΡΗΣΗΣ

Κανόνες ασφαλείας:

- 1: Οι πόρτες ντους από σκληρυμένο γυαλί είναι άθραυστες αλλά όχι άφθαρες. Επομένως, προσπαθήστε να μην ανοίγετε ή κλείνετε την πόρτα πολύ απότομα για να αποφύγετε τυχαίες ζημιές.
2. Τακτικοί έλεγχοι: Ελέγχετε περιοδικά την πόρτα ντους και το σκληρυμένο γυαλί σας για τυχόν σημάδια ζημιάς, όπως μικρές ρωγμές, παιχνίδια στους μεντεσέδες, προβλήματα με τα ρολά και οποιαδήποτε άλλα εξαρτήματα τοποθέτησης. Εάν παρατηρήσετε οποιοδήποτε πρόβλημα, λάβετε άμεσα μέτρα για την αποκατάσταση της βλάβης.
- 3 Να είστε προσεκτικοί με τους μεντεσέδες και τα ρολά: Βεβαιωθείτε ότι οι μεντεσέδες ή τα ρολά της πόρτας ντους είναι σωστά τοποθετημένα και διατηρούν την πόρτα σταθερή. Εάν παρατηρήσετε οποιαδήποτε χαλάρωση, συμβουλευτείτε έναν επαγγελματία για συντήρηση ή επισκευή.
- 4 Αποφύγετε τα χτυπήματα: Οι πόρτες ντους και οι σκληρυμένοι υαλοπίνακες είναι σχετικά ανθεκτικοί στα χτυπήματα, αλλά αξίζει να φροντίζετε να αποφεύγετε τυχαία χτυπήματα που θα μπορούσαν να προκαλέσουν ζημιά.
- 5 Προσαρμόστε το μέγεθος και την εγκατάσταση: Βεβαιωθείτε ότι οι πόρτες ντους και το γυαλί σας είναι κατάλληλα προσαρμοσμένα στο μέγεθος και το σχήμα του χώρου ντους σας. Η λανθασμένη εγκατάσταση μπορεί να αποδυναμώσει τη δομική ακεραιότητα της πόρτας και να αυξήσει τον κίνδυνο ζημιών.

Κανόνες συντήρησης:

1. Τακτικός καθαρισμός: Καθαρίζετε τακτικά τις πόρτες και τα τοιχώματα ντους από σκληρυμένο γυαλί για να αποφύγετε τη συσσώρευση σαπουνιού, αλάτων, ορυκτών αποθέσεων και βρωμιάς. Χρησιμοποιείτε ήπια καθαριστικά μέσα που δεν θα προκαλέσουν ζημιά στη γυάλινη επιφάνεια. Αποφύγετε τα επιθετικά καθαριστικά μέσα: Αποφύγετε τη χρήση καθαριστικών που περιέχουν οξέα ή λιαντικές ουσίες, καθώς αυτά μπορεί να προκαλέσουν μόνιμη βλάβη στη γυάλινη επιφάνεια.
3. Διατηρείτε τις σφραγίδες: Ελέγξτε και συντηρήστε τις σφραγίδες της πόρτας ντους για να διασφαλίσετε τη σωστή λειτουργία και να ελαχιστοποιήσετε τη διαρροή νερού.
4. Αποτρέψτε τη συσσώρευση αλάτων: Εάν το νερό στην περιοχή σας έχει υψηλή περιεκτικότητα σε ανόργανα άλατα, εγκαταστήστε ένα φίλτρο νερού για να αποτρέψετε τη δημιουργία αλάτων στη γυάλινη επιφάνεια.
5. Αποφύγετε τα αιχμηρά αντικείμενα: Αποφύγετε τη χρήση αιχμηρών αντικειμένων για τον καθαρισμό της γυάλινης επιφάνειας, καθώς μπορεί να χαράξουν το γυαλί.

2. ΟΡΟΙ ΕΓΓΥΗΣΗΣ

Η περίοδος εγγύησης είναι 24 μήνες από την ημερομηνία αγοράς. Τα ελαττώματα του προϊόντος που θα εντοπιστούν κατά τη διάρκεια αυτής της περιόδου θα αποκατασταθούν από τον κατασκευαστή με την προμήθεια ανταλλακτικών, εάν αυτό δεν είναι εφικτό θα επιστραφούν τα χρήματα ή το προϊόν θα αντικατασταθεί με ένα νέο. Η λύση εξαρτάται από την εκτίμηση του εγγυητή σχετικά με την πραγματική κατάσταση των καταγγελλόμενων προϊόντων.

Η απόδειξη αγοράς είναι το βασικό έγγραφο εάν επιθυμείτε να προβείτε σε καταγγελία. Η προθεσμία για τη διεκπεραίωση των παραπόνων είναι 14 εργάσιμες ημέρες από την ημερομηνία υποβολής των εγγράφων που αποδεικνύουν το πρόβλημα με το προϊόν ή το ίδιο το προϊόν.

Εάν αντικατασταθεί ένα εξάρτημα, καλύπτεται από εγγύηση ενός έτους.

Η εγκατάσταση πρέπει να γίνεται με επαγγελματικό τρόπο και σύμφωνα με τα ισχύοντα πρότυπα στη χώρα εγκατάστασης του προϊόντος.

Η εγγύηση δεν καλύπτει:
 -χρήση του προϊόντος μη σύμφωνα με τις παρούσες οδηγίες.
 -οποιαδήποτε μηχανική βλάβη που προκύπτει από τη συναρμολόγηση, αποσυναρμολόγηση ή χρήση.
 -αποτελέσματα μη εξουσιοδοτημένης επέμβασης στο προϊόν πέραν των κανονικών εργασιών εγκατάστασης.

Εγγυητής είναι η εταιρεία "AGRAF". - KIESZKOWSKI RAFAŁ
 NIP: 1181563829 REGON: 141494553

SK

1. PRAVIDLÁ BEZPEČNOSTI A ÚDRŽBY

Bezpečnostné pravidlá:

1. jemnosť pri otváraní a zatváraní: Sprchové dvere z tvrdeného skla sú odolné voči rozbitiu, ale nie sú nezníiteľné. Preto sa snažte dvere neotvárať ani nezatvárať príliš prudko, aby ste predišli náhodnému poškodeniu.
2. Pravidelné kontroly: Pravidelne kontrolujte sprchové dvere a tvrdené sklo, či sa na nich nevyskytujú známky poškodenia, ako sú malé praskliny, vôľa v pántoch, problémy s valčekmi a inými montážnymi prvkami. Ak spozorujete akékoľvek problémy, okamžite prijmite opatrenia na odstránenie poruchy.
- 3 Dávajte pozor na závesy a valčeky: Dbajte na to, aby boli závesy alebo valčeky sprchových dverí správne namontované a udržiavali stabilitu dverí. Ak spozorujete akúkoľvek voľnosť, obráťte sa na odborníka, aby vykonal údržbu alebo opravu.
- 4 Vyhnite sa nárazom: Sprchové dvere a sklá z tvrdeného skla sú relatívne odolné voči nárazom, ale je vhodné dbať na to, aby ste sa vyhli náhodným nárazom, ktoré by mohli spôsobiť poškodenie.
- 5 Prispôbte veľkosť a inštaláciu: Uistite sa, že sprchové dvere a sklo sú správne prispôbené veľkosti a tvaru sprchového kúta. Nesprávna inštalácia môže oslabiť štruktúrnu integritu dverí a zvýšiť riziko poškodenia.

Pravidlá údržby:

1. Pravidelné čistenie: Sprchové dvere a steny z tvrdeného skla pravidelne čistite, aby ste zabránili usadzovaniu mydla, vodného kameňa, minerálnych usadenín a nečistôt. Používajte jemné čistiace prostriedky, ktoré nepoškodia povrch skla. Vyhnite sa agresívnym čistiacim prostriedkom: Vyhnite sa používaniu čistiacich prostriedkov, ktoré obsahujú kyseliny alebo abrazívne látky, pretože môžu spôsobiť trvalé poškodenie skleneného povrchu.
3. Udržujte tesnenia: Skontrolujte a udržiavajte tesnenia na sprchových dverách, aby ste zabezpečili ich správnu funkciu a minimalizovali únik vody.
4. Zabráňte usadzovaniu vodného kameňa: Ak má voda vo vašej oblasti vysoký obsah minerálov, nainštalujte vodný filter, aby ste zabránili usadzovaniu vodného kameňa na povrchu skla.
5. Vyhnite sa používaniu ostrých predmetov: Vyhnite sa používaniu ostrých predmetov na čistenie povrchu skla, pretože môžu sklo poškriabať.

2. ZÁRUČNÉ PODMIENKY

Záručná doba je 24 mesiacov od dátumu nákupu. Vady výrobku zistené počas tohto obdobia výrobcu odstráni dodaním náhradných dielov, ak to nebude možné, finančné prostriedky budú vrátené alebo bude výrobok vymenený za nový. Riešenie závisí od posúdenia skutočného stavu reklamovaného tovaru garantom.

Doklad o kúpe je základným dokladom, ak chcete uplatniť reklamáciu. Lehota na vybavenie reklamácie je 14 pracovných dní odo dňa predloženia dokladov preukazujúcich problém s výrobkom alebo samotným výrobkom.

V prípade výmeny súčiastky sa na ňu vzťahuje jednoročná záruka.

Inštalácia musí byť vykonaná odborným spôsobom a v súlade s platnými normami v krajine, kde sa výrobok inštaluje.

Záruka sa nevzťahuje na:

- používanie výrobku, ktoré nie je v súlade s týmto návodom.
- na akékoľvek mechanické poškodenie vyplývajúce z montáže, demontáže alebo používania.
- výsledky neoprávnených zásahov do výrobku nad rámec bežných inštalacyjnych činností.

Garantom je spoločnosť "AGRAF" - KIESZKOWSKI RAFAŁ
 NIP: 1181563829 REGON: 141494553

UK

1. ПРАВИЛА БЕЗПЕКИ ТА ОБСЛУГОВУВАННЯ

Правила безпеки:

1. обережність при відкриванні та закриванні:
Душові двері із загартованого скла є ударостійкими, але не незнищенними. Тому намагайтеся не відкривати і не закривати двері занадто різко, щоб уникнути випадкових пошкоджень.
- 2 Регулярні перевірки:
Періодично перевіряйте душові двері та загартоване скло на наявність будь-яких ознак пошкоджень, таких як невеликі тріщини, люфт петель, проблеми з роликами та будь-якими іншими монтажними компонентами. Якщо ви помітили будь-які проблеми, негайно вживайте заходів для їх усунення.
- 3 Будьте обережні з петлями та роликами:
Переконайтеся, що петлі або ролики душової kabini встановлені належним чином і забезпечують стабільність дверей. Якщо ви помітили будь-яку нещільність, зверніться до фахівця для технічного обслуговування або ремонту.
- 4 Уникайте ударів:
Душові двері та загартоване скло відносно стійкі до ударів, але варто подбати про те, щоб уникнути випадкових ударів, які можуть спричинити пошкодження.
- 5 Відрегулюйте розмір та встановлення:
Переконайтеся, що ваші душові двері та скло правильно підігнані за розміром і формою до душової kabini. Неправильний монтаж може послабити структурну цілісність дверей і підвищити ризик їх пошкодження.

Правила догляду:

1. регулярне чищення:
Регулярно чистіть двері та стінки душової kabini із загартованого скла, щоб уникнути накопичення мила, вапняного нальоту, мінеральних відкладень та бруду. Використовуйте м'які миючі засоби, які не пошкоджують скляну поверхню.
Уникайте агресивних засобів для чищення:
Не використовуйте миючі засоби, що містять кислоти або абразивні речовини, оскільки вони можуть спричинити незворотні пошкодження скляної поверхні.
- 3 Підтримуйте ущільнення:
Перевіряйте та доглядайте за ущільнювачами на дверцятах душової kabini, щоб забезпечити належну роботу та мінімізувати витік води.
4. запобігайте утворенню вапняного нальоту:
Якщо вода у вашому регіоні має високий вміст мінералів, встановіть фільтр для води, щоб запобігти утворенню вапняного нальоту на скляній поверхні.
5. уникайте гострих предметів:
Не використовуйте гострі предмети для очищення поверхні скла, оскільки вони можуть подряпати скло.

2. ГАРАНТІЙНІ УМОВИ

Гарантійний термін складає 24 місяці від дати покупки. Дефекти виробу, виявлені протягом цього періоду, будуть усунені виробником шляхом надання запасних частин, якщо це неможливо, кошти будуть повернуті або виріб буде замінений на новий.
Рішення залежить від оцінки гарантом фактичного стану товару, на який надійшла рекламація.

Доказ покупки є основним документом, якщо ви хочете подати скаргу. Термін розгляду рекламації становить 14 робочих днів від дати подання документації, що підтверджує проблему з товаром або самого товару.

У разі заміни компонента на нього поширюється однорічна гарантія.

Установка повинна бути виконана професійно і відповідно до чинних стандартів країни, в якій встановлюється виріб.

Гарантія не поширюється на
-використання виробу не відповідно до цієї інструкції.
будь-які механічні пошкодження, що виникли в результаті монтажу, демонтажу або використання.
-наслідки несанкціонованого втручання в роботу виробу, що виходять за рамки звичайних монтажних операцій.

Гарантом є компанія "AGRAF" - KIESZKOWSKI RAFAŁ
NIP: 1181563829 REGON: 141494553

HR

1. PRAVILA ZA SIGURNOST I ODRŽAVANJE

Sigurnosna pravila:

1. Nježnost pri otvaranju i zatvaranju:
Tuš vrata od kaljenog stakla otporna su na pucanje, ali nisu neuništiva. Stoga pokušajte ne otvarati ili zatvarati vrata preneglo kako biste izbjegli slučajno oštećenje.
2. Redoviti pregledi:
Povremeno pregledajte vrata tuš kabine i kaljeno staklo na bilo kakve znakove oštećenja, kao što su male pukotine, labave šarke, problemi s valjcima ili bilo kojim drugim komponentama za montažu. Ako primijetite bilo kakve probleme, odmah poduzmite mjere za ispravljanje kvara.
3. Pazite na šarke i valjke:
Provjerite jesu li šarke ili valjci na vratima tuš kabine pravilno postavljeni i neka vrata budu stabilna. Ako primijetite bilo kakvu labavost, obratite se stručnjaku za održavanje ili popravak.
4. Izbjegavajte udarce:
Tuš vrata i prozori od kaljenog stakla relativno su otporni na udarce, ali vrijedi biti oprezan kako biste izbjegli slučajne udarce koji bi mogli uzrokovati štetu.
5. Prilagodite veličinu i prikladnost:
Provjerite jesu li vrata i staklo vašeg tuša odgovarajuće veličine za veličinu i oblik vaše tuš kabine. Pogrešna ugradnja može oslabiti strukturni integritet vrata i povećati rizik od oštećenja.

Pravila održavanja:

1. Redovito čišćenje:
Redovito čistite vrata i zidove tuševa od kaljenog stakla kako biste izbjegli nakupljanje sapuna, kamenca, naslaga minerala i prljavštine. Koristite blaga sredstva za čišćenje koja neće oštetiti staklenu površinu.
2. Izbjegavajte agresivna sredstva za čišćenje:
Izbjegavajte korištenje proizvoda za čišćenje koji sadrže kiseline ili abrazivne tvari jer mogu trajno oštetiti staklenu površinu.
3. Održavajte brtve:
Provjerite i održavajte brtve na vratima tuša kako biste osigurali pravilan rad i smanjili curenje vode.
4. Spriječite nakupljanje kamenca:
Ako voda u vašem području ima visok sadržaj minerala, ugradite filter za vodu kako biste spriječili stvaranje kamenca na površini stakla.
5. Izbjegavajte oštre predmete:
Izbjegavajte korištenje oštih predmeta za čišćenje staklene površine jer oni mogu izgrebati staklo.

2. UVJETI JAMSTVA

Jamstveni rok je 24 mjeseca od datuma kupnje. Uočene nedostatke proizvoda u tom razdoblju proizvođač će otkloniti nabavom rezervnih dijelova, a ako to nije moguće, izvršit će se povrat sredstava ili će se proizvod zamijeniti novim. Rješenje ovisi o procjeni jamca o stvarnom stanju reklamirane robe.

Osnovni dokument ako želite podnijeti reklamaciju je dokaz o kupnji. Rok za razmatranje reklamacije je 14 radnih dana od dana dostave dokumentacije iz koje se vidi problem na proizvodu ili na samom proizvodu.

Ako se komponenta zamijeni, pokrivena je jednogodišnjim jamstvom.

Instalacija mora biti izvedena profesionalno u skladu s važećim standardima u zemlji u kojoj je proizvod instaliran.

Jamstvo ne pokriva:
- korištenje proizvoda suprotno ovim uputama.
- sva mehanička oštećenja nastala montažom, rastavljanjem ili uporabom.
- učinke neovlaštenog ometanja proizvoda izvan uobičajenih aktivnosti montaže.

Jamac je tvrtka "AGRAF" - KIESZKOWSKI RAFAŁ
NIP: 1181563829 REGON: 141494553

LT

1. SAUGOS IR TECHNINĖS PRIEŽIŪROS TAISYKLĖS

Saugos taisyklės:

1. švelnumas atidarant ir uždariant: dušo durys iš grūdinto stiklo yra atsparios dužimui, bet ne nesunaikinamos. Todėl stenkitės neatidaryti ir neuždaryti durų pernelyg staigiai, kad išvengtumėte atsitiktinių pažeidimų.
2. Reguliariai tikrinkite: dušo duris ir grūdintą stiklą periodiškai tikrinkite, ar nėra pažeidimų požymių, pavyzdžiui, nedidelių įtrūkimų, vyrių laisvumo, problemų su ritinėliais ir kitais montavimo elementais. Pastebėję kokių nors problemų, nedelsdami imkitės veiksmų gedimui pašalinti.
- 3 Atsargiai elkitės su vyriais ir ritinėliais: Pasirūpinkite, kad dušo durų vyriai ar ritinėliai būtų tinkamai sumontuoti ir išlaikytų durų stabilumą. Pastebėję laisvumą, kreipkitės į specialistą dėl techninės priežiūros ar remonto.
- 4 Venkite smūgių: Dušo durys ir grūdinto stiklo paketai yra gana atsparūs smūgiams, tačiau verta pasirūpinti, kad išvengtumėte atsitiktinių smūgių, galinčių juos sugadinti.
- 5 Pritaikykite dydį ir montavimą: Įsitinkite, kad dušo durys ir stiklas tinkamai pritaikyti prie dušo kabinos dydžio ir formos. Netinkamas montavimas gali susilpninti durų konstrukcijos vientisumą ir padidinti pažeidimų riziką.

Techninės priežiūros taisyklės:

1. Reguliarus valymas: Reguliariai valykite grūdinto stiklo dušo duris ir sieneles, kad ant jų nesikaupytų muilo, kalkių, mineralinių nuosėdų ir purvo. Naudokite švelnias valymo priemones, kurios nepažeidžia stiklo paviršiaus. Venkite agresyvių valymo priemonių: Nenaudokite valiklių, kurių sudėtyje yra rūgščių ar abrazyvinių medžiagų, nes jos gali negrįžtamai pažeisti stiklo paviršių.
3. Prižiūrėkite sandariklius: Patikrinkite ir prižiūrėkite dušo durų sandariklius, kad užtikrintumėte tinkamą jų veikimą ir sumažintumėte vandens pratekėjimą.
4. Užkirskite kelią kalkių nuosėdų kaupimuisi: Jei jūsų vietovėje vanduo turi daug mineralinių medžiagų, sumontuokite vandens filtrą, kad ant stiklo paviršiaus nesikaupytų kalkių.
5. Venkite aštrių daiktų: Venkite naudoti aštrius daiktus stiklo paviršiui valyti, nes jie gali subraižyti stiklą.

2. GARANTIJOS SĄLYGOS

Garantijos laikotarpis yra 24 mėnesiai nuo įsigijimo datos. Šiuo laikotarpiu nustatytus gaminio defektus gamintojas pašalins tiekdamas atsargines dalis, jei tai neįmanoma, lėšos bus gražintos arba gaminys bus pakeistas nauju. Sprendimas priklauso nuo garanto atlikto faktinės skundžiamos prekės būklės įvertinimo.

Pirkimą patvirtinantis dokumentas yra pagrindinis dokumentas, jei norite pateikti skundą. Skundų nagrinėjimo terminas - 14 darbo dienų nuo dokumentų, kuriuose nurodoma gaminio arba paties gaminio problema, pateikimo dienos.

Jei keičiama sudedamoji dalis, jai suteikiama vienerių metų garantija.

Įrengimas turi būti atliktas profesionaliai ir laikantis šalyje, kurioje įrengiamas gaminys, galiojančių standartų.

Garantija netaikoma:

- gaminio naudojimui ne pagal šias instrukcijas.
- bet kokiems mechaniniams pažeidimams, atsiradusiems montuojant, išmontuojant ar naudojant gaminį.
- nesankcionuoto kišimosi į gaminį, viršijančio įprastas montavimo operacijas, rezultatams.

Garantas yra bendrovė "AGRAF" - KIESZKOWSKI RAFAŁ
NIP: 1181563829 REGON: 141494553

BG

1. ПРАВИЛА ЗА БЕЗОПАСНОСТ И ПОДДРЪЖКА

Правила за безопасност:

1. нежност при отваряне и затваряне: Душ вратите от закалено стъкло са устойчивi на счупване, но не са неразрушими. Затова се старайте да не отваряте или затваряте вратата твърде рязко, за да избегнете случайни повреди.
- 2 Редовни проверки: В случай на необходимост, проверявайте редовно вратата: Периодично проверявайте душ вратата и закаленото стъкло за всякакви признаци на повреда, като например малки пукнатини, луфтове в пантите, проблеми с ролките и други монтажни компоненти. Ако забележите някакви проблеми, предприемете незабавни действия за отстраняване на повредата.
- 3 Внимавайте с пантите и ролките: Уверете се, че пантите или ролките на душ-вратата са правилно монтирани и поддържат вратата стабилна. Ако забележите някакви разхлабване, обърнете се към специалист за поддръжка или ремонт.
- 4 Избягвайте удари: Душ вратите и стъклата от закалено стъкло са относително устойчивi на удари, но си струва да се внимава да се избегнат случайни удари, които могат да причинят повреди.
- 5 Регулирайте размера и монтажа: Уверете се, че душ вратите и стъклата са правилно пригледени към размера и формата на душ кабината. Неправилният монтаж може да отслаби структурната цялост на вратата и да увеличи риска от повреда.

Правила за поддръжка:

1. редовно почистване: Почиствайте редовно душ вратите и стените от закалено стъкло, за да избегнете натрупването на сапун, варовик, минерални отлагания и мръсотия. Използвайте леки почистващи препарати, които не увреждат стъклената повърхност. Избягвайте агресивни почистващи препарати: Избягвайте използването на почистващи препарати, които съдържат киселини или абразивни вещества, тъй като те могат да причинят трайно увреждане на стъклената повърхност.
3. Поддържайте в изправност уплътненията: Проверявайте и поддържайте уплътненията на душ вратата, за да осигурите правилното им функциониране и да намалите до минимум изтичането на вода.
4. Предотвратявайте натрупването на варовик: Ако водата във вашия район е с високо съдържание на минерали, монтирайте воден филтър, за да предотвратите натрупването на варовик по стъклената повърхност.
5. Избягвайте използването на остри предмети: Избягвайте да използвате остри предмети за почистване на повърхността на стъклото, тъй като те могат да го надраскат.

2. ГАРАНЦИОННИ УСЛОВИЯ

Гаранционният срок е 24 месеца от датата на закупуване. Дефектите на продукта, открити през този период, ще бъдат отстранени от производителя чрез доставка на резервни части, ако това не е възможно, средствата ще бъдат възстановени или продуктът ще бъде заменен с нов. Решението зависи от преценката на гаранта за действителното състояние на стоките, предмет на рекламацията.

Доказателството за покупка е основният документ, ако желаете да подадете жалба. Срокът за разглеждане на жалби е 14 работни дни от датата на представяне на документацията, показваща проблема с продукта или самия продукт.

Ако даден компонент бъде заменен, той се покрива от едногодишна гаранция.

Монтажът трябва да бъде извършен професионално и в съответствие с приложимите стандарти в страната, в която се инсталира продуктът.

Гаранцията не покрива:

- използване на продукта не в съответствие с тези инструкции.
- всички механични повреди, възникнали в резултат на монтаж, демонтаж или употреба.
- резултати от неразрешена намеса в продукта извън нормалните операции по инсталиране.

Гарантът е компанията "AGRAF" - KIESZKOWSKI RAFAŁ
NIP: 1181563829 REGON: 141494553

SL

1. VARNOSTNA IN VZDRŽEVALNA PRAVILA

Varnostna pravila:

1. nežnost pri odpiranju in zapiranju:

Vrata iz kaljenega stekla so odporna na razbitje, vendar ne neuničljiva. Zato skušajte vrata ne odpirati ali zapirati prehitro, da se izognete nenamernim poškodbam.

2. Redni pregledi:

Vrata za prhanje in kaljeno steklo redno preverjajte, ali se pojavljajo znaki poškodb, kot so majhne razpoke, zračnost tečajev, težave z valjčki in drugimi sestavnimi deli za montažo. Če opazite kakršne koli težave, nemudoma ukrepajte in odpravite napako.

3 Pazite na tečaje in valjčke:

Prepričajte se, da so tečaji ali valjčki vrat za prho pravilno nameščeni in da so vrata stabilna. Če opazite kakršno koli ohlapnost, se posvetujte s strokovnjakom za vzdrževanje ali popravilo.

4 Izogibajte se udarcem:

Vrata za prho in kaljeno steklo so razmeroma odporna proti udarcem, vendar je treba paziti, da se izognete naključnim udarcem, ki bi lahko povzročili škodo.

5 Prilagodite velikost in namestitev:

Prepričajte se, da so vaša vrata za prho in steklo ustrezno prilagojeni velikosti in obliki vaše kabine za prhanje. Nepravilna namestitev lahko oslabi strukturno celovitost vrat in poveča nevarnost poškodb.

Pravila vzdrževanja: V primeru, da je vgrajena v vrata, je treba zagotoviti, da se bodo vrata vgradila v prostor, ki je vgrajen v vrata:

1. redno čiščenje:

Vrata in stene tuš kabine iz kaljenega stekla redno čistite, da se na njih ne bi nabirala mila, vodni kamen, mineralne usedline in umazanija. Uporabljajte blaga čistilna sredstva, ki ne poškodujejo steklene površine.

Izogibajte se agresivnim čistilom:

Izogibajte se uporabi čistil, ki vsebujejo kisline ali abrazivne snovi, saj lahko trajno poškodujejo stekleno površino.

3. Vzdržujte tesnila:

Preverite in vzdržujte tesnila na vratih tuš kabine, da zagotovite pravilno delovanje in čim bolj zmanjšate uhajanje vode.

4. Preprečite nabiranje vodnega kamna:

Če ima voda na vašem območju visoko vsebnost mineralov, namestite vodni filter, da preprečite nabiranje vodnega kamna na stekleni površini.

5. Izogibajte se ostrim predmetom:

Izogibajte se uporabi ostrih predmetov za čiščenje površine stekla, saj lahko steklo opraskajo.

2. GARANCIJSKI POGOJI

Garancijski rok je 24 mesecev od datuma nakupa. Okvare izdelka, ki bodo odkrite v tem obdobju, bo proizvajalec odpravil z dobavo nadomestnih delov, če to ne bo mogoče, bodo sredstva povrnjena ali pa bo izdelek zamenjan za novega.

Rešitev je odvisna od garancijske ocene dejanskega stanja reklamiranega blaga.

Dokazilo o nakupu je osnovni dokument, če želite vložiti pritožbo. Rok za obravnavo reklamacij je 14 delovnih dni od datuma predložitve dokumentacije, iz katere je razvidna težava z izdelkom ali samim izdelkom.

Če je sestavni del zamenjan, zanj velja enoletno jamstvo.

Namestitev mora biti izvedena strokovno in v skladu z veljavnimi standardi v državi, kjer je izdelek nameščen.

Garancija ne zajema:

-uporabe izdelka, ki ni v skladu s temi navodili.

-mehanskih poškodb, ki nastanejo pri montaži, demontaži ali uporabi.

-rezultatov nepooblaščenih posegov v izdelek, ki presegajo običajne postopke namestitve.

Garant je podjetje "AGRAF". - KIESZKOWSKI RAFAŁ
NIP: 1181563829 REGON: 141494553

LV

1. DROŠĪBAS UN APKOPES NOTEIKUMI

Drošības noteikumi:

1. maigums, atverot un aizverot:

Dušas durvis no rūdīta stikla ir izturīgas pret sadursmēm, bet nav neiznīcināmas. Tāpēc, lai izvairītos no nejaušiem bojājumiem, centieties durvis neatvērt vai aizvērt pārāk strauji.

2. Regulāras pārbaudes:

Regulāri pārbaudiet dušas durvis un rūdīto stiklu, lai konstatētu bojājumu pazīmes, piemēram, nelielas plaisas, eņģu vaļņus, rullīšu un citu montāžas elementu problēmas. Ja pamanāt kādas problēmas, nekavējoties rīkojieties, lai tās novērstu.

3 Uzmanīgi rīkojieties ar eņģēm un rullīšiem:

Pārliecinieties, ka dušas durvju eņģes vai rullīši ir pareizi uzstādīti un nodrošina durvju stabilitāti. Ja pamanāt jebkādas vaļības, konsultējieties ar speciālistu, lai veiktu apkopi vai remontu.

4 Izvairieties no triecieniem:

Dušas durvis un rūdītā stikla plāksnes ir samērā izturīgas pret triecieniem, tomēr ir vērts rūpēties, lai izvairītos no nejaušiem triecieniem, kas varētu radīt bojājumus.

5 Pielāgojiet izmēru un uzstādīšanu:

Pārliecinieties, ka dušas durvis un stikls ir pareizi pielāgots jūsu dušas kabīnes izmēram un formai. Nepareiza uzstādīšana var vājināt durvju strukturālo integritāti un palielināt bojājumu risku.

Uzturēšanas noteikumi:

1. Regulāra tīrīšana:

Regulāri tīriet rūdīta stikla dušas durvis un sienas, lai novērstu ziepju, kaļķakmens, minerālu nogulšņu un netīrumu uzkrāšanos. Izmantojiet maigus tīrīšanas līdzekļus, kas nebojā stikla virsmu.

Izvairieties no agresīviem tīrīšanas līdzekļiem:

Nelietojiet tīrīšanas līdzekļus, kas satur skābes vai abrazīvas vielas, jo tie var neatgriezeniski bojāt stikla virsmu.

3. Uzturiet blīvījumus:

Pārbaudiet un kopjiet dušas durvju blīves, lai nodrošinātu to pareizu darbību un samazinātu ūdens noplūdi.

4. Novērsiet kaļķakmens veidošanos:

Ja jūsu reģionā ūdens satur daudz minerālvielu, uzstādiet ūdens filtru, lai novērstu kaļķakmens uzkrāšanos uz stikla virsmas.

5. Izvairieties no asiem priekšmetiem:

Izvairieties no asu priekšmetu izmantošanas stikla virsmas tīrīšanai, jo tie var saskrāpēt stiklu.

2. GARANTIJAS NOSACĪJUMI

Garantijas termiņš ir 24 mēneši no iegādes datuma. Šajā periodā atklātos produkta defektus ražotājs novērsīs, piegādājot rezerves daļas, ja tas nebūs iespējams, tiks atmaksāti līdzekļi vai produkts tiks nomainīts pret jaunu. Risinājums ir atkarīgs no garantijas devēja novērtējuma par faktisko preces stāvokli, par kuru iesniegta sūdzība.

Ja vēlaties iesniegt sūdzību, pamatdokuments ir pirkumu apliecināšs dokuments. Sūdzību izskatīšanas termiņš ir 14 darba dienas no dienas, kad iesniegti dokumenti, kuros norādīta produkta vai paša produkta problēma.

Ja detaļa tiek nomainīta, tai ir viena gada garantija.

Uzstādīšana jāveic profesionāli un saskaņā ar valstī, kurā tiek uzstādīts izstrādājums, spēkā esošajiem standartiem.

Garantija neattiecas uz:

-izstrādājuma lietošanu, kas neatbilst šai instrukcijai.

-jebkuri mehāniski bojājumi, kas radušies montāžas, demontāžas vai lietošanas laikā.

-neautorizētas iejaukšanās produktā, kas pārsniedz parastās uzstādīšanas darbības, rezultātus.

Garantijas devējs ir uzņēmums "AGRAF". - KIESZKOWSKI RAFAŁ
NIP: 1181563829 REGON: 141494553

ET

1. OHUTUS- JA HOOLDUSEESKIRJAD

Ohutusreeglid:

- ettevaatlikkus avamisel ja sulgemisel:
Karastatud klaasist dušiüksed on purunemiskindlad, kuid mitte purunematud. Seetõttu püüdke uksi mitte avada või sulgeda liiga järsult, et vältida juhuslikke kahjustusi.
- Regulaarne kontroll:
Kontrollige perioodiliselt oma dušši ust ja karastatud klaasi, et tuvastada kahjustuste märke, nagu väikesed praod, mäng hingede mängimine, probleemid rullide ja muude paigaldusosadega. Kui märkate mingeid probleeme, võtke viivitamatult meetmeid, et viga kõrvaldada.
- Olge ettevaatlik hingede ja rullide suhtes:
Veenduge, et dušiukse hinged või rullid on korralikult paigaldatud ja hoiavad ukse stabiilselt. Kui märkate lõtvust, pöörduge hoolduse või remondi tegemiseks professionaali poole.
- Vältige kokkupõrkeid:
Duššüksed ja karastatud klaaspaketid on suhteliselt löögikindlad, kuid tasub olla ettevaatlik, et vältida juhuslikke põrutusi, mis võivad kahjustada.
- Kohandage suurust ja paigaldust:
Veenduge, et teie dušiüksed ja klaas on sobitatud nõuetekohaselt teie dušikabiini suuruse ja kujuga. Vale paigaldus võib nõrgestada ukse konstruktsiooni terviklikkust ja suurendada kahjustuste ohtu.

Hoolduseeskirjad:

- Regulaarne puhastamine:
Puhastage karastatud klaasist dušiuksi uksi ja seinu regulaarselt, et vältida seebi, lubjakivi, mineraalide ja mustuse kogunemist. Kasutage kerget puhastusvahendit, mis ei kahjusta klaaspinda.
Vältige agressiivseid puhastusvahendeid:
Vältige hapet või abrasiivseid aineid sisaldavate puhastusvahendite kasutamist, sest need võivad klaaspinda jäädavalt kahjustada.
- Hooldage tihendeid:
Kontrollige ja hooldage duši ukse tihendeid, et tagada nõuetekohane töö ja minimeerida vee lekkeid.
- Hoidke ära katlakivide kogunemine:
Kui teie piirkonna vesi on kõrge mineraalsisaldusega, paigaldage klaasipinnale lubjakivide kogunemise vältimiseks veefilter.
- Vältige teravaid esemeid:
Vältige klaaspinna puhastamiseks teravate esemete kasutamist, kuna need võivad klaasi kriimustada.

2. GARANTIITINGIMUSED

Garantiaeg on 24 kuud alates ostukuupäevast. Selle aja jooksul avastatud tootedefektid parandab tootja varuosade tarnimise teel, kui see ei ole võimalik, makstakse raha tagasi või toode asendatakse uuega.
Lahenduse leidmine sõltub garantii andja hinnangust reklamatsiooni objektiks oleva kauba tegeliku seisundi kohta.

Ostutõend on põhidokument, kui soovite esitada kaebuse. Kaebuste käsitlemise tähtaeg on 14 tööpäeva alates kuupäevast, mil esitati dokumendid, mis näitavad probleemi toote või toote endaga.

Kui komponent asendatakse, kehtib sellele üheaastane garantii.

Paigaldamine peab olema teostatud professionaalselt ja vastavalt toote paigaldusriigis kehtivatele standarditele.

Garantii ei hõlma:

- toote kasutamist, mis ei ole kooskõlas käesolevate juhistega.
- ükskõik milliseid mehaanilisi kahjustusi, mis tulenevad monteerimisest, demonteerimisest või kasutamisest.
- tootesse omavolilise sekkumise tagajärgi, mis ületavad tavapäraseid paigaldustoiminguid.

Garantii andja on ettevõtte "AGRAF". - KIESZKOWSKI RAFAŁ
NIP: 1181563829 REGON: 141494553

SR

1. ПРАВИЛА БЕЗБЕДНОСТИ И ОДРЖАВАЊА

Безбедносна правила:

- Нежност при отварању и затварању:
Врата за туш кабине од каљеног стакла су отпорна на пукотине, али нису неуништива. Стога, покушајте да не отворите или затварате врата превише нагло да бисте избегли случајна оштећења.
- Редовне инспекције:
Периодично прегледајте врата туш кабине и каљено стакло да ли има знакова оштећења, као што су мале пукотине, лабаве шарке, проблеми са ваљцима или било којим другим компонентама за монтажу. Ако приметите било какве проблеме, одмах предузмите мере да отклоните квар.
- Пазите на шарке и ваљке:
Уверите се да су шарке или ваљци за туш врата правилно постављени и да врата буду стабилна. Ако приметите лабавост, обратите се професионалцу за одржавање или поправку.
- Избегавајте поготке:
Врата и прозори за туширање од каљеног стакла су релативно отпорни на ударце, али вреди бити опрезан како бисте избегли случајне ударе који би могли да изазову штету.
- Прилагодите величину и прилагодбу:
Уверите се да су ваша туш врата и стакло одговарајуће величине за величину и облик ваше туш кабине. Неправилна уградња може ослабити структурални интегритет врата и повећати ризик од оштећења.

Правила одржавања:

- Редовно чишћење:
Редовно чистите врата и зидове туша од каљеног стакла како бисте избегли накупљање сапуна, каменца, минералних наслага и прљавштине. Користите блага средства за чишћење која неће оштетити стаклену површину.
- Избегавајте агресивне производе за чишћење:
Избегавајте употребу производа за чишћење који садрже киселине или абразивне супстанце јер могу трајно оштетити стаклену површину.
- Одржавајте печате:
Проверите и одржавајте заптивке на вратима туш кабина како бисте обезбедили правилан рад и смањили цурење воде.
- Спречите накупљање каменца:
Ако вода у вашем подручју има висок садржај минерала, инсталирајте филтер за воду како бисте спречили стварање каменца на стакленој површини.
- Избегавајте оштре предмете:
Избегавајте употребу оштрих предмета за чишћење стаклене површине јер могу изгребати стакло.

2. УСЛОВИ ГАРАНЦИЈЕ

Гарантни рок је 24 месеца од дана куповине. Дефекти производа откривени током овог периода ће произвођач отклонити обезбеђивањем резервних делова, ако то није могуће, средства ће бити враћена или ће производ бити замењен новим.
Решење зависи од процене жиранта о стварном стању рекламиране робе.

Основни документ ако желите да уложите рекламацију је доказ о куповини. Рок за разматрање рекламације је 14 радних дана од дана достављања документације која показује проблем са производом или самим производом.

Ако се компонента замени, она је покривена једногодишњом гаранцијом.

Инсталација мора бити изведена професионално иу складу са важећим стандардима у земљи у којој је производ инсталиран.

Гаранција не покрива:

- коришћење производа супротно овим упутствима.
- сва механичка оштећења настала монтажом, демонтажом или употребом.
- последице неовлашћеног мешања у производ изван нормалних активности монтаже.

Гарант је фирма "АГРАФ" - КИЕСЗКОВСКИ РАФАŁ
НИП: 1181563829 РЕГОН: 141494553

IS

1. ÖRYGGIS- OG VIÐHALDSREGLAR

Öryggisreglur:

- Hógværð við opnun og lokun:
Hertu glersturtuhurðir eru sprunguþolnar en ekki óslítandi. Reyndu því að opna eða loka hurðinni ekki of snögglega til að forðast skemmdir fyrir slysi.
- Regluleg skoðun:
Skoðaðu sturtuhurðir og hert gler reglulega fyrir merki um skemmdir, svo sem litlar sprungur, lausar lamir, vandamál með rúllur eða aðra uppsetningarhluti. Ef þú tekur eftir einhverjum vandamálum skaltu grípa strax til aðgerða til að leiðrétta bilunina.
- Passaðu þig á lamir og rúllum:
Gakktu úr skugga um að sturtuhurðarlami eða rúllur séu rétt settar upp og haltu hurðinni stöðugri. Ef þú tekur eftir einhverju lausu skaltu ráðfæra þig við fagmann um viðhald eða viðgerðir.
- Forðastu högg:
Hertu glersturtuhurðir og -gluggar eru tiltölulega höggþolnir, en það er þess virði að gæta þess að forðast slysi sem gætu valdið skemmdum.
- Sérstíðu stærð og útfærslu:
Gakktu úr skugga um að sturtuhurðirnar þínar og gler séu rétt stór fyrir stærð og lögun sturtuklefans. Röng uppsetning getur veikt burðarvirki hurðarinnar og aukið hættuna á skemmdum.

Viðhaldsreglur:

- Regluleg þrif:
Hreinsaðu sturtuhurðir og veggir úr hertu gleri reglulega til að koma í veg fyrir að sápu, hreiður, steinefni og óhreinindi safnist upp. Notaðu mild hreinsiefni sem skemma ekki glerflötinn.
- Forðastu árásgjarn hreinsiefni:
Forðist að nota hreinsiefni sem innihalda sýrur eða slípiefni þar sem þau geta valdið varanlegum skemmdum á gleryfirborðinu.
- Viðhalda innsigli:
Athugaðu og viðhaldið þéttingum á sturtuhurðum til að tryggja rétta notkun og lágmarka vatnsleka.
- Komið í veg fyrir kalkupþyngingu:
Ef vatnið á þínu svæði er með mikið steinefnainnihald skaltu setja upp vatnssíu til að koma í veg fyrir að kalk myndist á gleryfirborðinu.
- Forðastu skarpa hluti:
Forðist að nota beitta hluti til að þrifa glerflötinn þar sem þeir geta rispað glerið.

2. ÁBYRGÐSKILYRÐI

Ábyrgðartíminn er 24 mánuðir frá kaupdegi. Vörugalla sem uppgötvast á þessu tímabili verða fjarlægðir af framleiðanda með því að útvega varahluti ef það er ekki mögulegt, verður féð endurgreitt eða vörinni skipt út fyrir nýjan. Lausnin er háð mati ábyrgðarmanns á raunverulegu ástandi hinnar kærðu vöru.

Grunnskjalið ef þú vilt leggja fram kvörtun er sönnunin fyrir kaupunum. Frestur til að fjalla um kvörtun er 14 virkir dagar frá afhendingu gagna sem sýna vandamálið við vöruna eða vöruna sjálfa.

Ef skipt er um íhlut fellur hann undir eins árs ábyrgð.

Uppsetning verður að fara fram af fagmennsku og í samræmi við gildandi staðla í landinu þar sem varan er sett upp.

Ábyrgðin nær ekki til:

- notkun vörunnar í bága við þessar leiðbeiningar.
- hvers kyns vélrænni skemmdir sem verða vegna samsetningar, sundurtöku eða notkunar.
- áhrif óviðkomandi truflunar á vörunni umfram venjulega samsetningarstarfsemi.

Ábyrgðarmaður er fyrirtækið "AGRAF" - KIESZKOWSKI RAFAŁ
NIP: 1181563829 REGON: 141494553

SQ

1. RREGULLAT E SIGURISË DHE MIRËMBAJTJES

Rregullat e sigurisë:

- Butësi gjatë hapjes dhe mbylljes:
Dyert e dushit me xham të temperuar janë rezistente ndaj çarjeve, por jo të pathyeshme. Prandaj, përpquni të mos e hapni ose mbyllni derën shumë papritur për të shmangur dëmtimin aksidental.
- Inspektime të rregullta:
Inspektioni periodikisht dyert e dushit dhe xhamin e kalitur për ndonjë shenjë dëmtimi, të tilla si çarje të vogla, mentesha të lirshme, probleme me rulat ose ndonjë komponent tjetër montimi. Nëse vëreni ndonjë problem, ndërmerri veprime të menjëhershme për të korrigjuar defektin.
- Kujdes nga menteshat dhe rrotullat:
Sigurohuni që menteshat ose rrotullat e derës së dushit të jenë instaluar siç duhet dhe ta mbani derën të qëndrueshme. Nëse vëreni ndonjë lirshmëri, konsultohuni me një profesionist për mirëmbajtje ose riparim.
- Shmangni goditjet:
Dyert dhe dritaret e dushit nga xhami i kalbur janë relativisht rezistente ndaj goditjeve, por ia vlen të jeni të kujdesshëm për të shmangur ndikimet aksidentale që mund të shkaktojnë dëme.
- Personalizo madhësinë dhe përshtatjen:
Sigurohuni që dyert dhe xhami i dushit të kenë madhësinë e duhur për madhësinë dhe formën e kabinës suaj të dushit. Instalimi i gabuar mund të dobësojë integritetin strukturor të derës dhe të rrisë rrezikun e dëmtimit.

Rregullat e mirëmbajtjes:

- Pastrimi i rregullt:
Pastroni rregullisht dyert dhe muret e dushit nga xhami i kalitur për të shmangur grumbullimin e sapunit, peshores, depozitave minerale dhe papastërtive. Përdorni agjentë të butë pastrimi që nuk do të dëmtojnë sipërfaqen e xhamit.
- Shmangni produktet agresive të pastrimit:
Shmangni përdorimin e produkteve të pastrimit që përmbajnë acide ose substanca gërryese pasi ato mund të shkaktojnë dëmtime të përhershme në sipërfaqen e xhamit.
- Ruajtja e vulave:
Kontrolloni dhe mirëmbani vulat në dyert e dushit për të siguruar funksionimin e duhur dhe për të minimizuar rrjedhjet e ujit.
- Parandaloni akumulimin e gëlqeres:
Nëse uji në zonën tuaj ka një përmbajtje të lartë minerale, instaloni një filtër uji për të parandaluar formimin e shkallëve në sipërfaqen e xhamit.
- Shmangni objektet e mprehta:
Shmangni përdorimin e objekteve të mprehta për të pastruar sipërfaqen e xhamit pasi ato mund të gërvishtin xhamin.

2. KUSHTET GARANCI

Periudha e garancisë është 24 muaj nga data e blerjes. Defektet e produktit të zbuluara gjatë kësaj periudhe do të hiqen nga prodhuesi duke siguruar pjesë këmbimi nëse kjo nuk është e mundur, fondet do të kthehen ose produkti do të zëvendësohet me një të ri. Zgjidhja varet nga vlerësimi i garantuesit për gjendjen aktuale të mallit të ankuar.

Dokumenti bazë nëse doni të bëni një ankesë është prova e blerjes. Afati i fundit për shqyrtimin e një ankese është 14 ditë pune nga data e dorëzimit të dokumentacionit që tregon problemin me produktin ose vetë produktin.

Nëse një komponent zëvendësohet, ai mbulohet nga një garanci njëvjeçare.

Instalimi duhet të kryhet në mënyrë profesionale dhe në përputhje me standardet në fuqi në vendin ku është instaluar produkti.

Garancia nuk mbulon:

- përdorimi i produktit në kundërshtim me këto udhëzime.
- çdo dëmtim mekanik që rezulton nga montimi, çmontimi ose përdorimi.
- efektet e ndërhyrjes së paautorizuar me produktin përtej aktiviteteve normale të montimit.

Garantues është shoqëria "AGRAF" - KIESZKOWSKI RAFAŁ
NIP: 1181563829 REGON: 141494553

МК

1. ПРАВИЛА ЗА БЕЗБЕДНОСТ И ОДРЖУВАЊЕ

Правила за безбедност:

- Нежности при отворање и затворање:**
Вратите за туширање од калено стакло се отпорни на пукнатини, но не се неуништувани. Затоа, обидете се да не ја отворате или затворате вратата премногу нагло за да избегнете случајно оштетување.
- Редовни инспекции:**
Периодично проверувајте ги вратите за туширање и калено стакло за какви било знаци на оштетување, како што се мали пукнатини, лабави шарки, проблеми со ролери или други компоненти за монтирање. Ако забележите какви било проблеми, преземете итни мерки за да го поправите дефектот.
- Внимавајте на шарките и ролерите:**
Проверете дали вашите шарки или ролери на вратата за туширање се правилно поставени и одржувајте ја вратата стабилна. Ако забележите некаква лабавост, консултирајте се со професионалец за одржување или поправка.
- Избегнувајте удари:**
Вратите и прозорците за туширање од калено стакло се релативно отпорни на удари, но вреди да се биде внимателен за да се избегнат случајни удари кои можат да предизвикаат штета.
- Приспособете ја големината и составот:**
Погрижете се вратите и стаклото за туширање да имаат соодветна големина за големината и обликот на вашата туш кабина. Неправилната инсталација може да го ослаби структурниот интегритет на вратата и да го зголеми ризикот од оштетување.

Правила за одржување:

- Редовно чистење:**
Редовно чистете ги вратите и сидовите од калено стакло за да избегнете наталожување на сапун, бигор, минерални наслаги и нечистотија. Користете благи средства за чистење кои нема да ја оштетат стаклената површина.
- Избегнувајте агресивни производи за чистење:**
Избегнувајте користење на средства за чистење кои содржат киселини или абразивни материји бидејќи може да предизвикаат трајно оштетување на стаклената површина.
- Одржувајте пломби:**
Проверете и одржувајте ги заптивките на вратите за туширање за да се обезбеди правилно функционирање и да се минимизираат истекувањата на вода.
- Спречете таложување на бигор:**
Ако водата во вашата област има висока содржина на минерали, инсталирајте филтер за вода за да спречите формирање на бигор на стаклената површина.
- Избегнувајте остри предмети:**
Избегнувајте да користите остри предмети за чистење на стаклената површина бидејќи тие може да го изгребат стаклото.

2. ГАРАНТНИ УСЛОВИ

Гарантниот период е 24 месеци од датумот на купување. Дефектите на производот откриени во овој период ќе бидат отстранети од страна на производителот со обезбедување резервни делови доколку тоа не е можно, средствата ќе бидат вратени или производот ќе биде заменет со нов. Решението зависи од проценката на гарантот за фактичката состојба на пријавената стока.

Основниот документ доколку сакате да поднесете жалба е доказот за купување. Рокот за разгледување на приговорот е 14 работни дена од датумот на доставување на документацијата која го покажува проблемот со производот или самиот производ.

Ако некоја компонента се замени, таа е покриена со една година гаранција.

Инсталирањето мора да се изврши професионално и во согласност со важечките стандарди во земјата каде што е инсталиран производот.

Гаранцијата не опфаќа:

- користење на производот спротивно на овие упатства.
- секое механичко оштетување кое произлегува од склопување, расклопување или употреба.
- ефектите од неовластено мешање со производот надвор од вообичаените активности на склопување.

Гарант е друштвото „АГРАФ“ - КИЕШКОВСКИ РАФАЉ
НИП: 1181563829 РЕГОН: 141494553

МТ

1. REGOLI TA' SIGURTÀ U MANUTENZJONI

Regoli tas-sigurtà:

- Ġentilità meta tiftaħ u tagħlaq:**
Il-bibien tad-doċċa tal-ħġieġ ittemprat huma reżistenti għax-xquq, iżda mhux indestructible. Għalhekk, ipprova ma tiftaħ jew tagħlaq il-bieb wisq f'daqqa biex tevita ħsara aċċidentali.
- Spezzjonijiet regolari:**
Spezzjona perjodikament il-bibien tad-doċċa u l-ħġieġ ittemprat għal kwalunkwe sinjali ta' ħsara, bħal xquq żgħar, ċappetti maħlula, problemi bir-rombli jew kwalunkwe компоненти oħra ta' immuntar. Jekk tinnota xi problemi, ħu azzjoni immedjata biex tikkoreġi l-ħsara.
- Oqgħod attent għal ċappetti u rombli:**
Kun żgur li ċ-ċappetti jew ir-rombli tal-bieb tad-doċċa tiegħek huma installati sew u żomm il-bieb stabbli. Jekk tinnota xi laxkezza, ikkonsulta professjonist għall-manutenzjoni jew it-tiswija.
- Evita hits:**
Il-bibien u t-twieqi tad-doċċa tal-ħġieġ ittemprat huma relattivament reżistenti għall-impatt, iżda ta' min joqgħod attent biex jiġu evitati impatti aċċidentali li jistgħu jikkawżaw ħsara.
- Ippersonalizza Daqs u Armar:**
Kun żgur li l-bibien tad-doċċa u l-ħġieġ tiegħek huma daqs tajjeb għad-daqs u l-għamla tal-post tad-doċċa tiegħek. Installazzjoni mhux korretta tista' tdgħajjef l-integrità strutturali tal-bieb u żżid ir-riskju ta' ħsara.

Regoli ta' manutenzjoni:

- Tindif regolari:**
Naddaf il-bibien u l-ħitan tad-doċċa tal-ħġieġ ittemprat regolarment biex tevita l-akkumulazzjoni ta' sapun, skala, depożiti minerali u ħmieġ. Uża aġenti tat-tindif ħfief li ma jagħmlux ħsara lill-wiċċ tal-ħġieġ.
- Evita prodotti tat-tindif aggressivi:**
Evita li tuża prodotti tat-tindif li jkun fihom aċidi jew sustanzi li joborxu peress li jistgħu jikkawżaw ħsara permanenti lill-wiċċ tal-ħġieġ.
- Żomm Siġilli:**
Iċċekkja u żomm is-siġilli fuq il-bibien tad-doċċa biex tiżgura tħaddim tajjeb u timminimizza t-tnixxija tal-ilma.
- Evita l-akkumulazzjoni tal-ġir:**
Jekk l-ilma fl-inħawi tiegħek għandu kontenut minerali għoli, installa filtru tal-ilma biex tevita li tiffirma l-iskala fuq il-wiċċ tal-ħġieġ.
- Evita oġġetti li jaqtgħu:**
Evita li tuża oġġetti li jaqtgħu biex tnaddaf il-wiċċ tal-ħġieġ peress li jistgħu jobrox il-ħġieġ.

2. KUNDIZZJONIJIET TA' GARANZIJA

Il-perjodu ta' 'garanzija huwa ta' 24 xahar mid-data tax-xiri. Id-difetti tal-prodott skoperti matul dan il-perjodu se jitneħħew mill-manifattur billi jipprovdi spare parts jekk dan ma jkunx possibbli, il-fondi jiġu rimborsati jew il-prodott jiġi sostitwit b'wieħed ġdid; Is-soluzzjoni tiddependi fuq il-valutazzjoni tal-garanti tal-kondizzjoni attwali tal-merkanzija lmentata.

Id-dokument bażiku jekk trid tressaq ilment huwa l-prova tax-xiri. L-iskadenza biex jiġi kkunsidrat ilment hija 14-il jum ta' xogħol mid-data tal-kunsinna tad-dokumentazzjoni li turi l-problema bil-prodott jew il-prodott innifsu.

Jekk komponent jiġi sostitwit, huwa kopert minn garanzija ta' 'sena.

L-installazzjoni għandha titwettaq b'mod professjonali u skont l-istandards applikabbli fil-pajjiż fejn ikun installat il-prodott.

Il-garanzija ma tkoprix:

- użu tal-prodott kuntrarju għal dawn l-istruzzjonijiet.
- kwalunkwe ħsara mekkanika li tirriżulta mill-assemblaġġ, iż-żarmar jew l-użu.
- l-effetti ta' interferenza mhux awtorizzata mal-prodott lil hinn mill-attivitajiet normali ta' assemblaġġ.

Il-garanti hija l-kumpanija "AGRAF" - KIESZKOWSKI RAFAŁ
NIP: 1181563829 REGON: 141494553

VELAR

MEXEN

WALK-IN

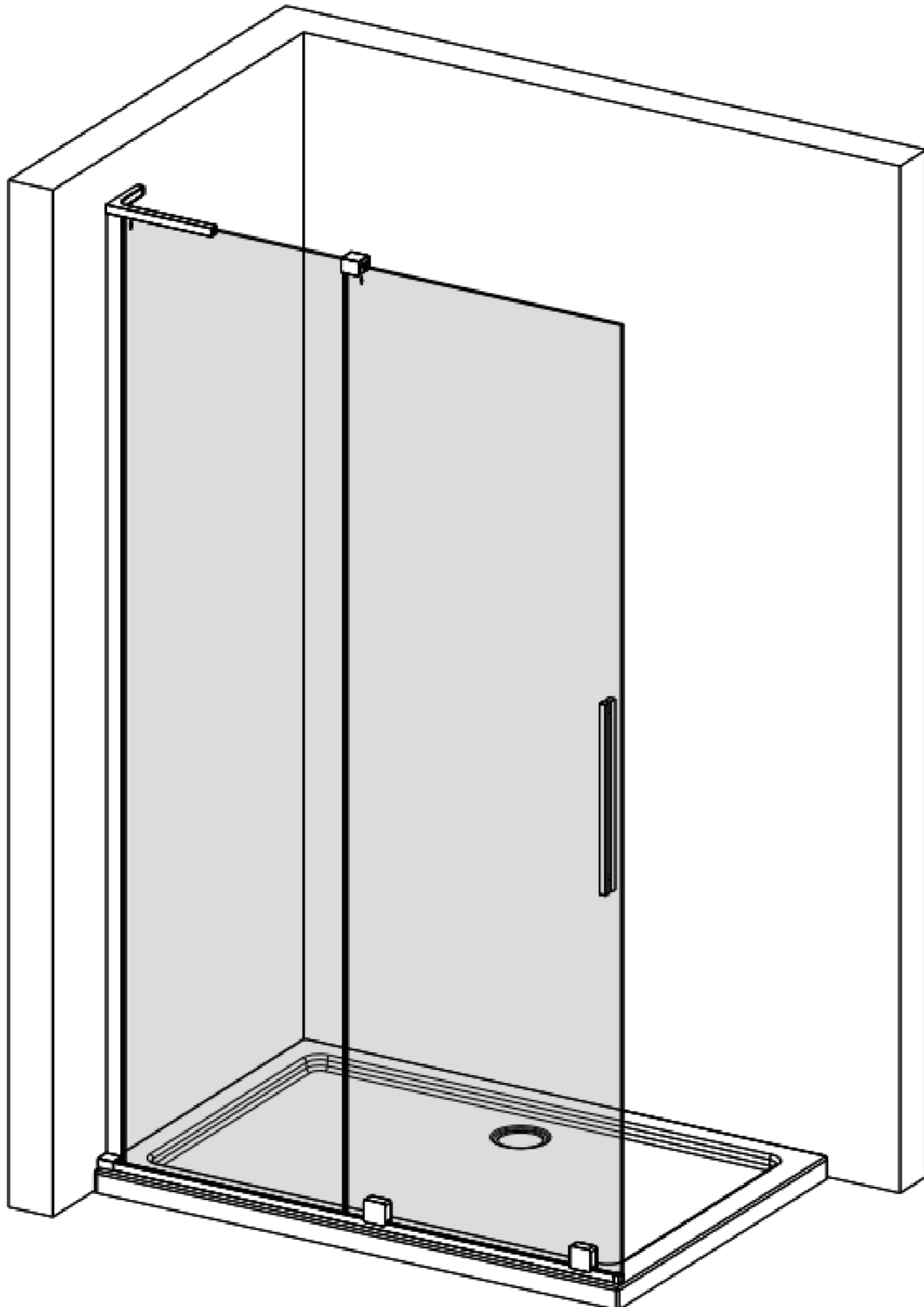

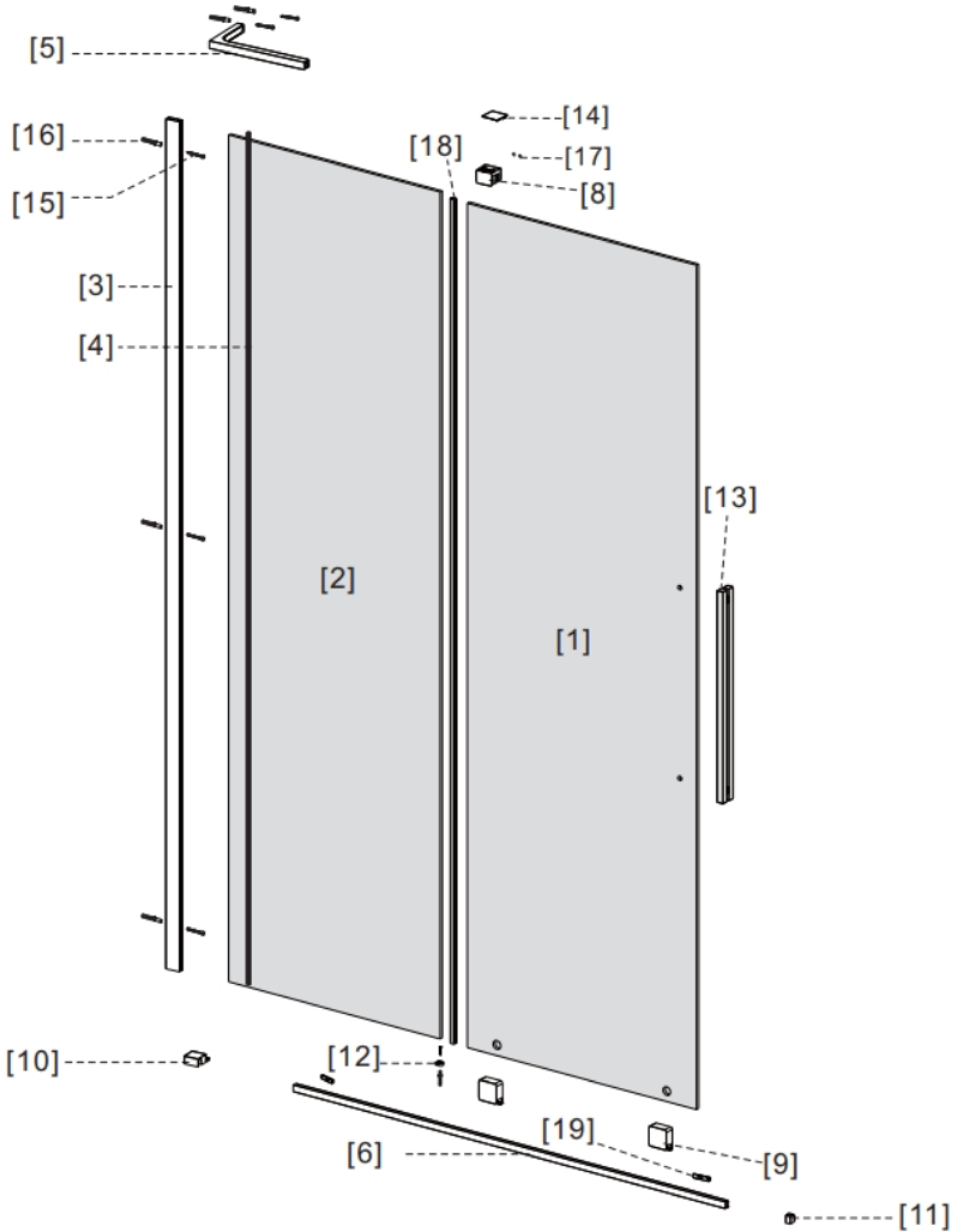

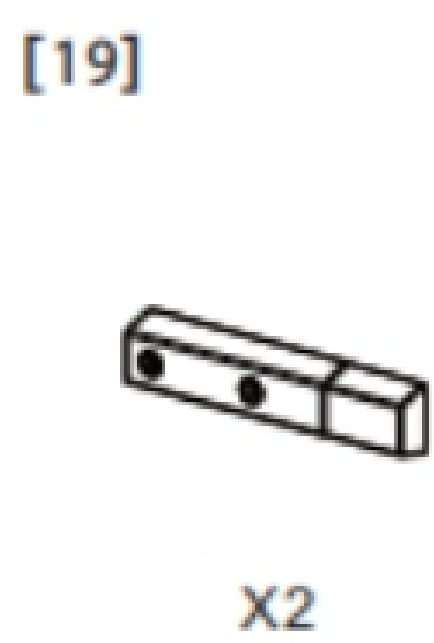
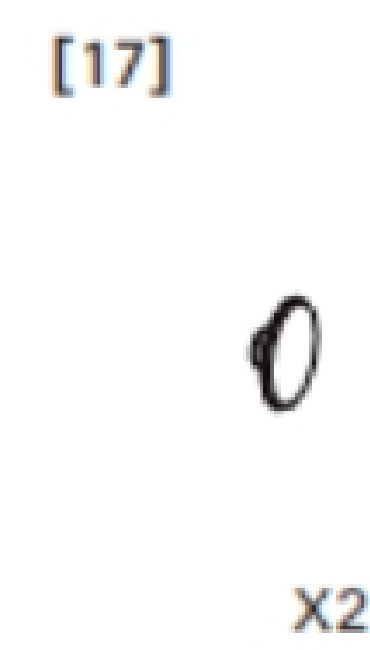
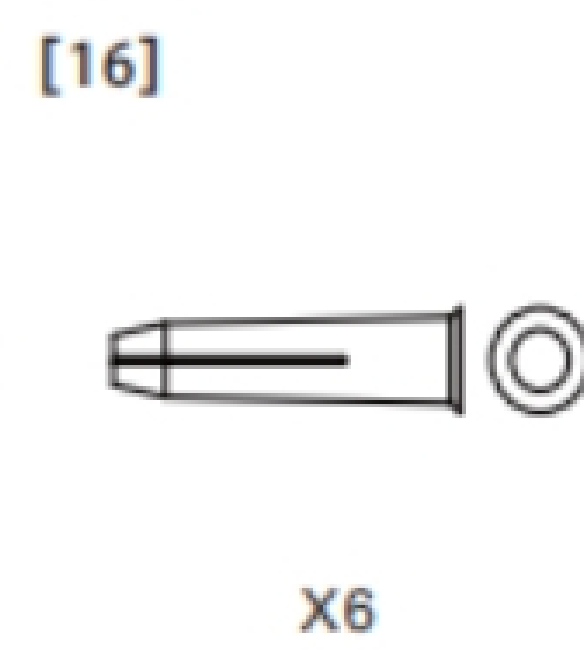
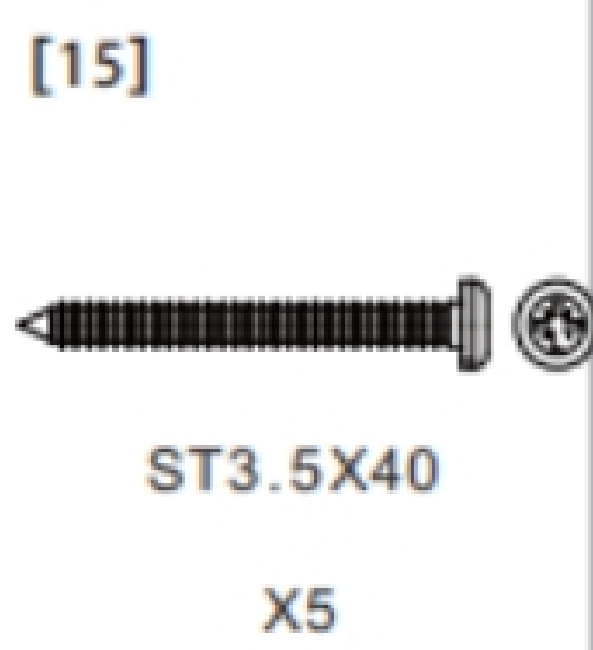
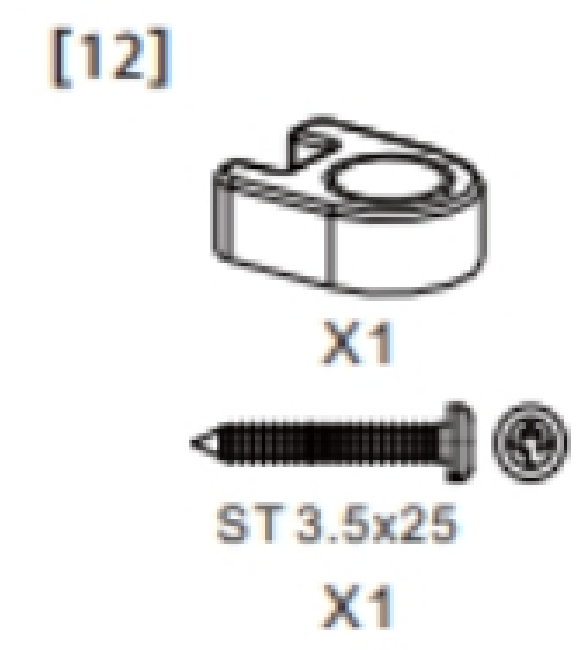
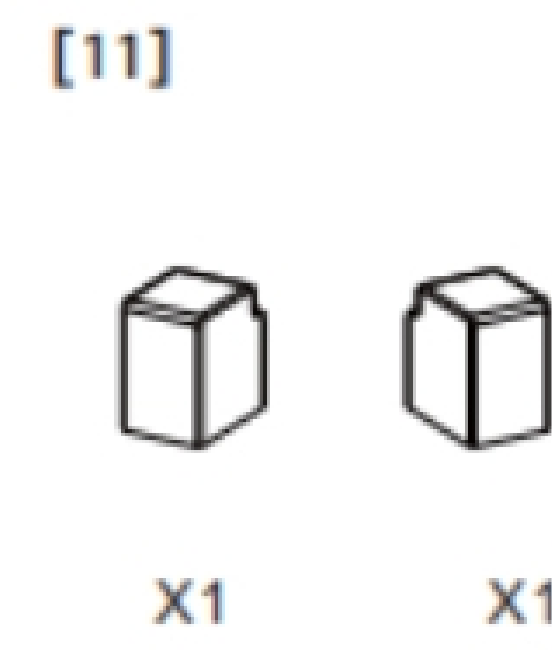
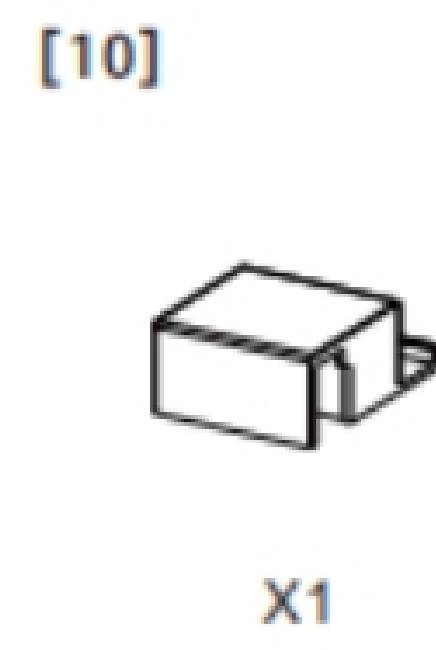
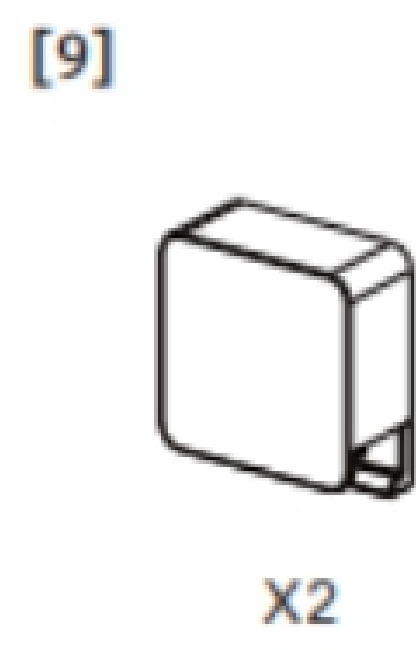
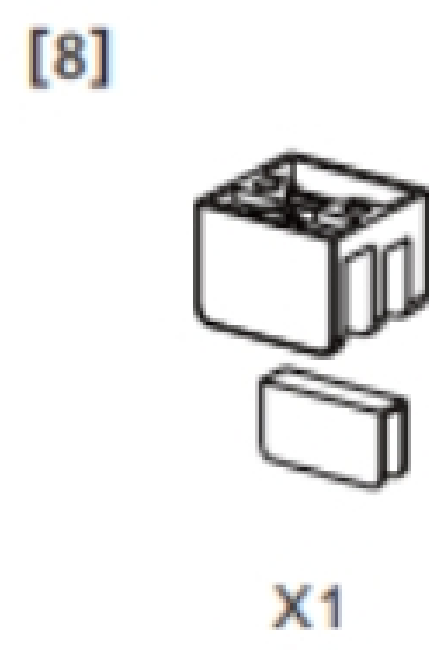
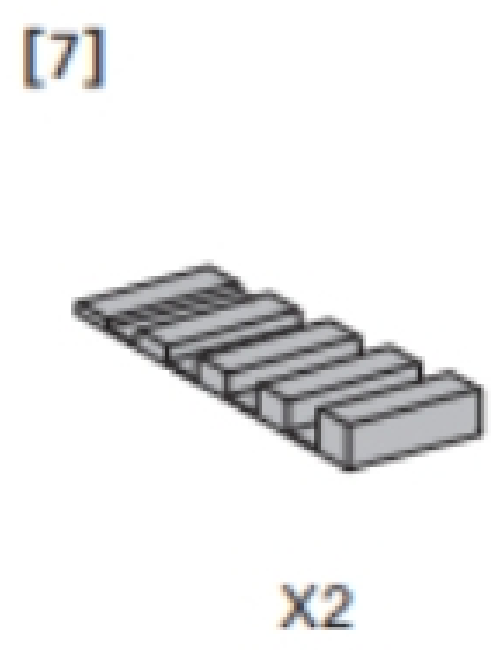
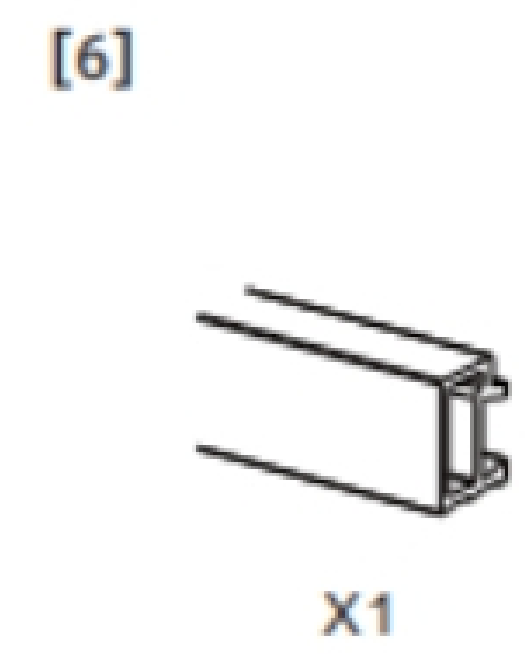
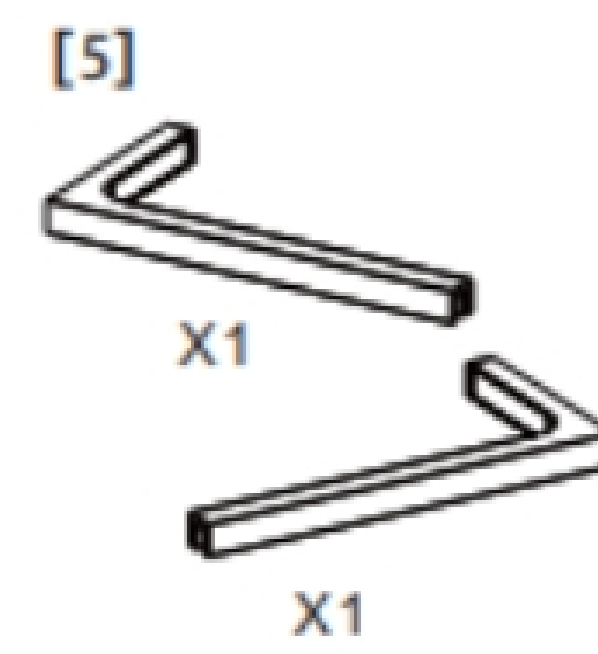
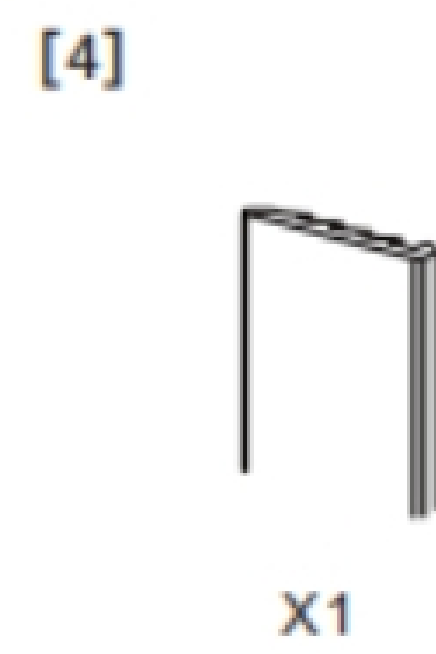
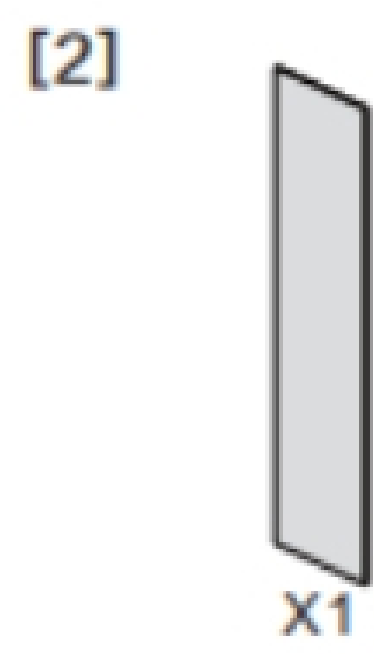
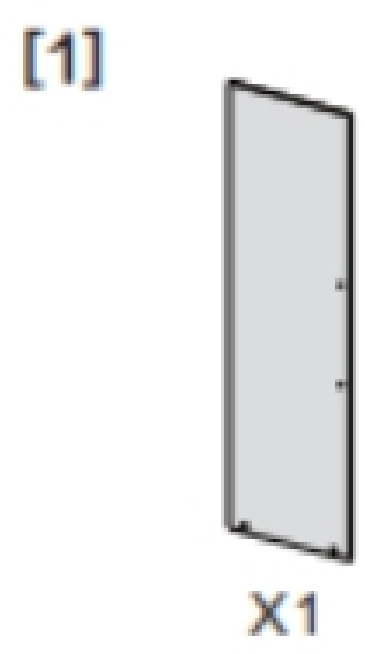
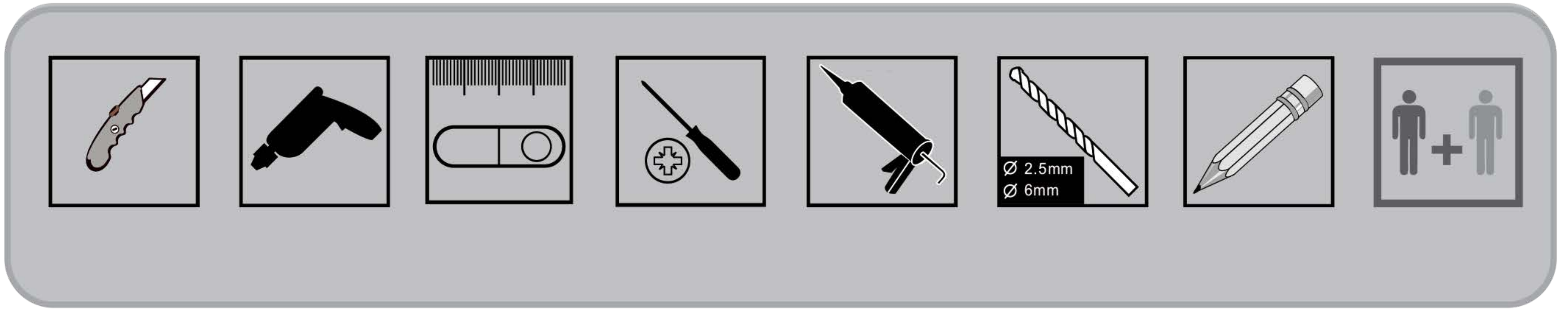

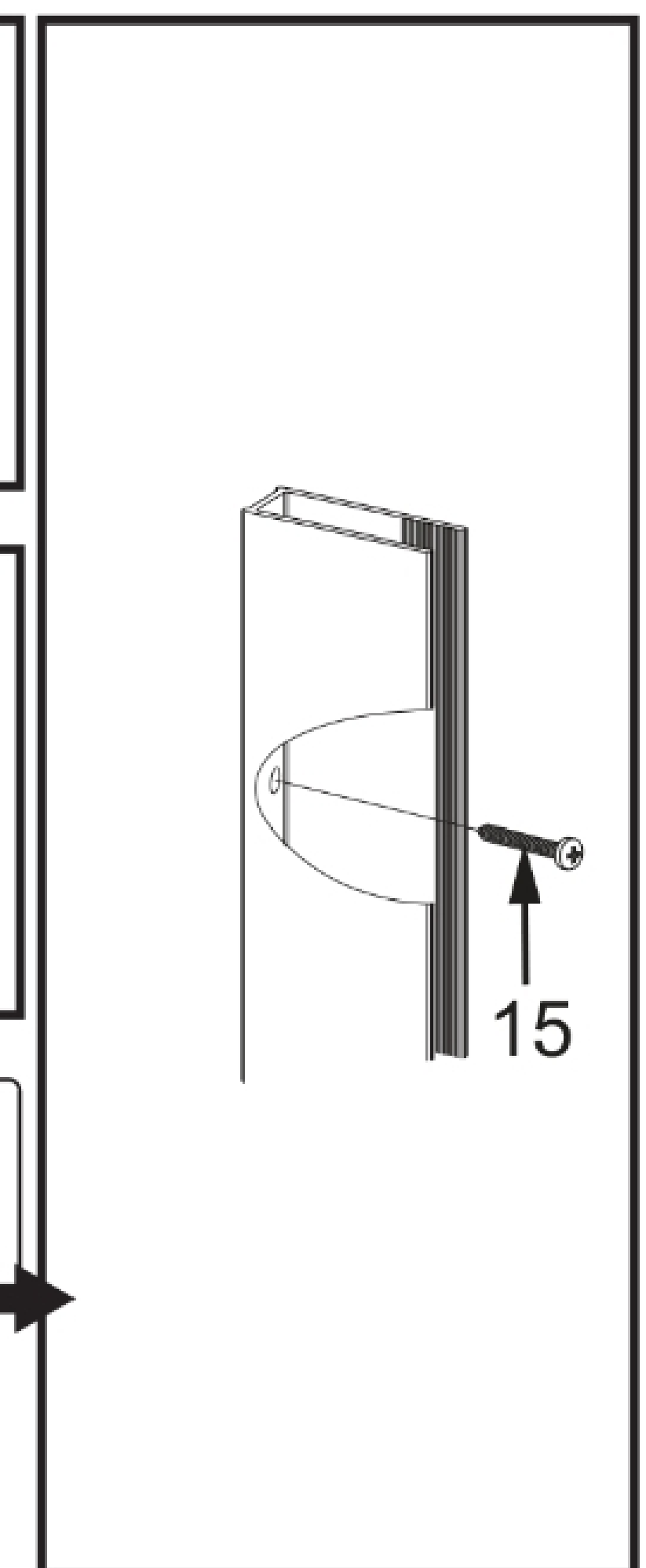
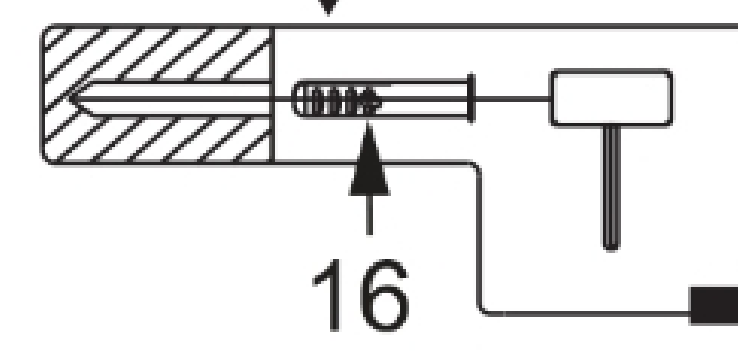
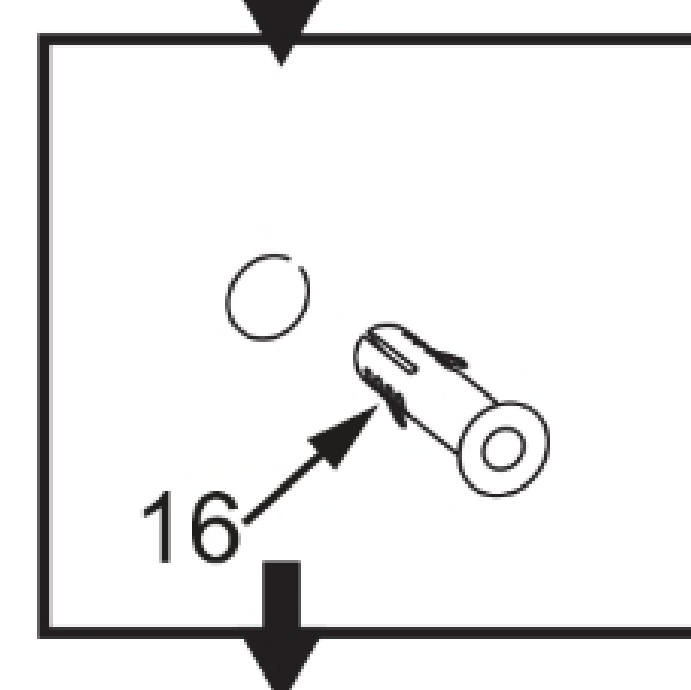
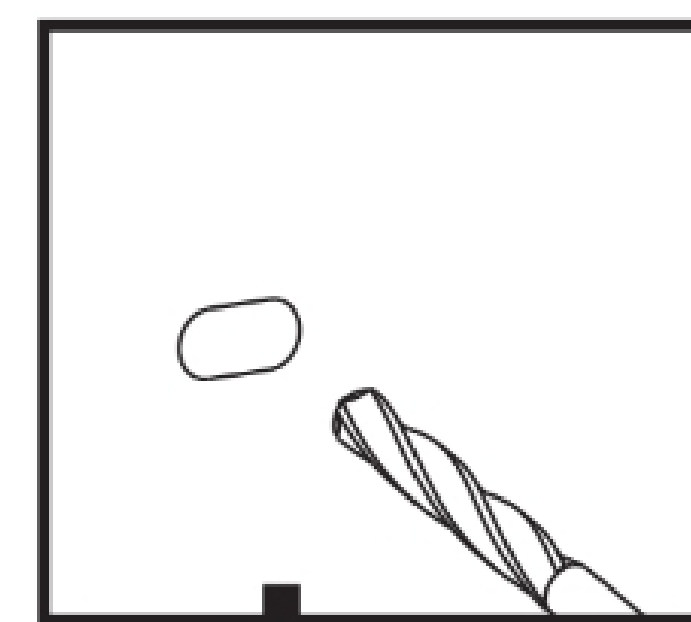
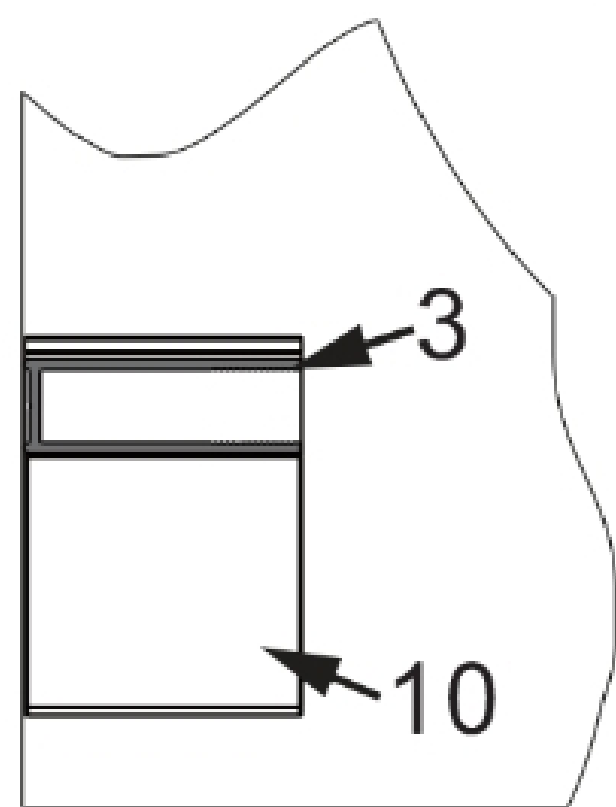
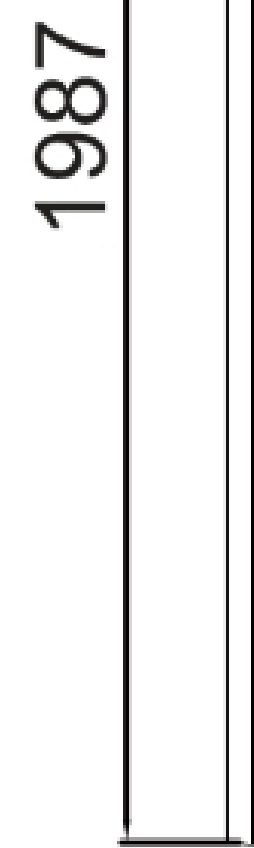
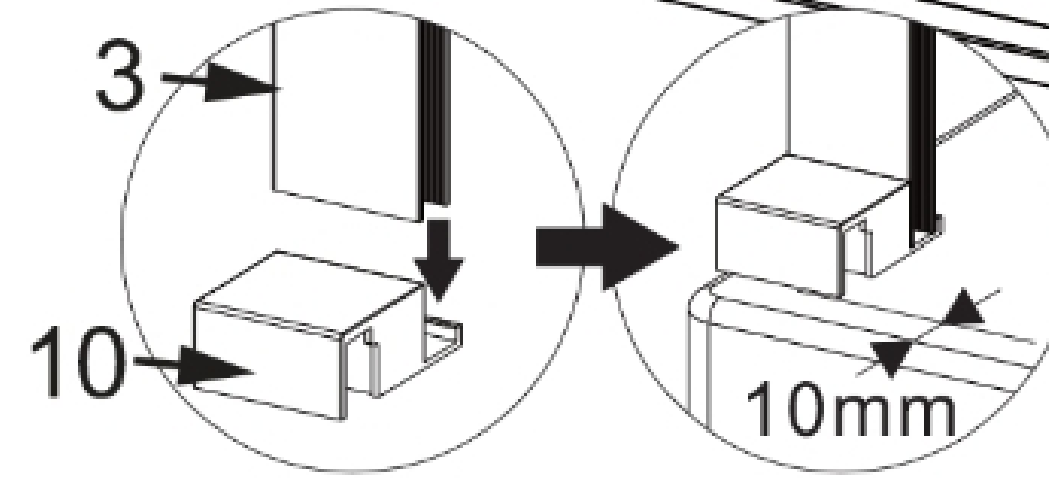
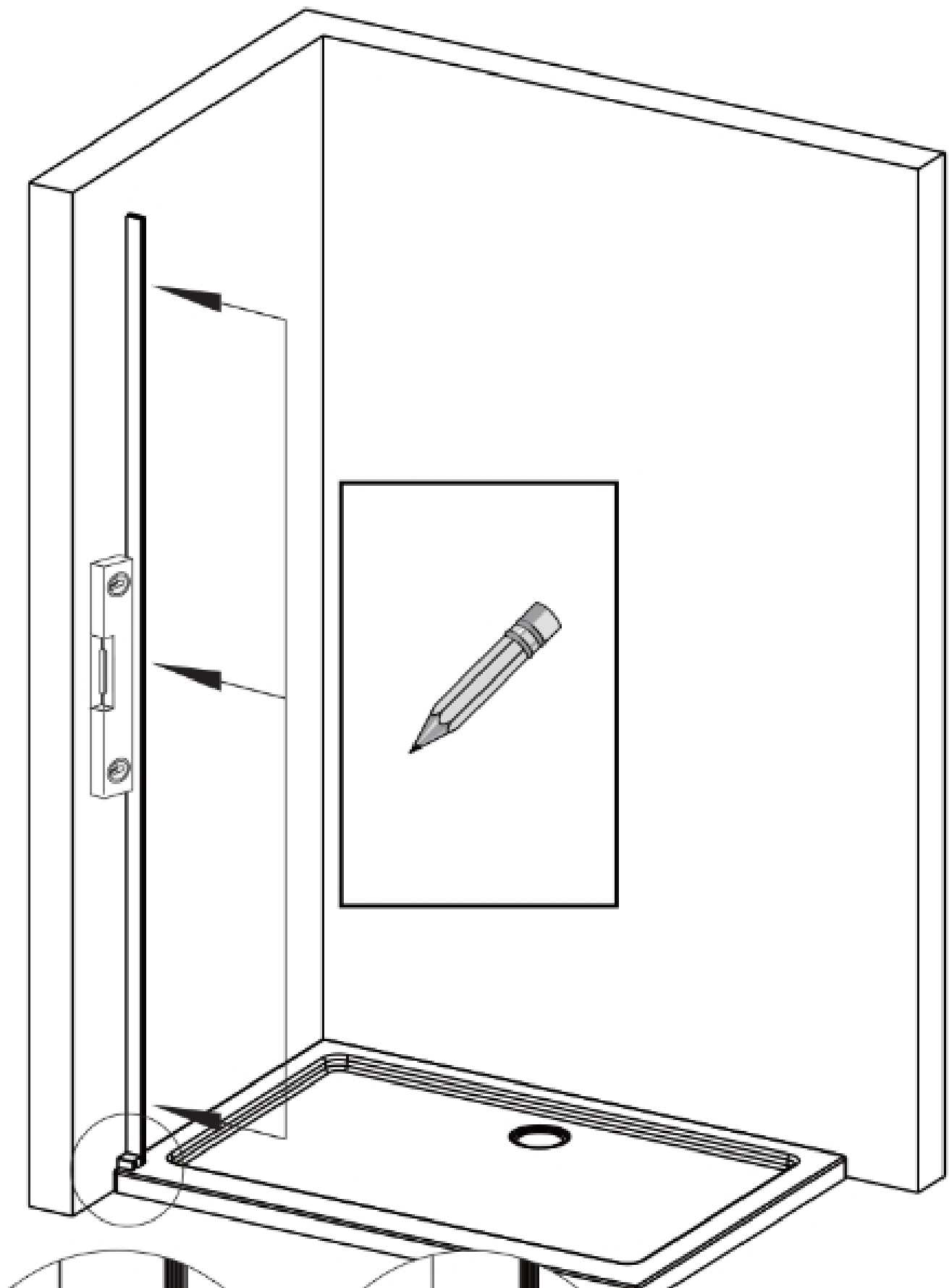
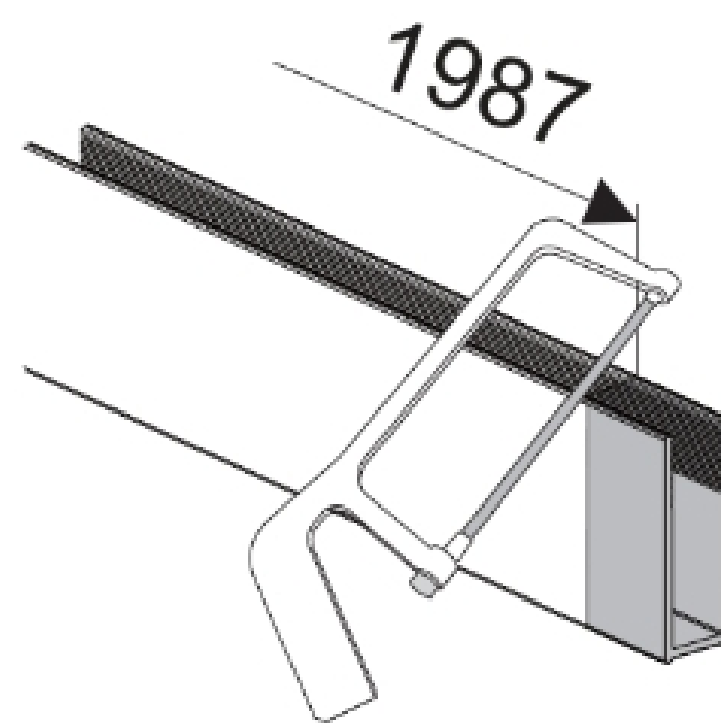
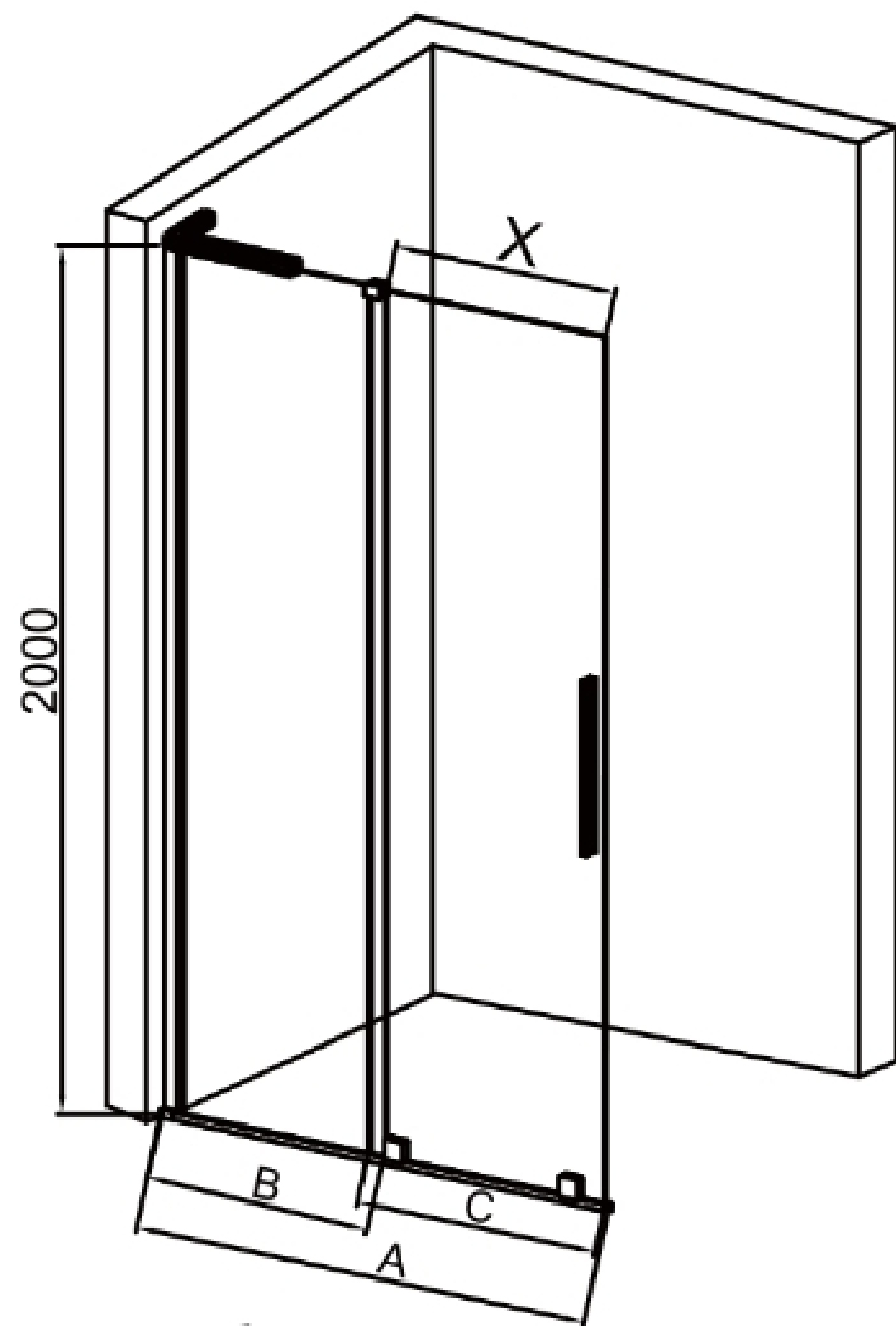
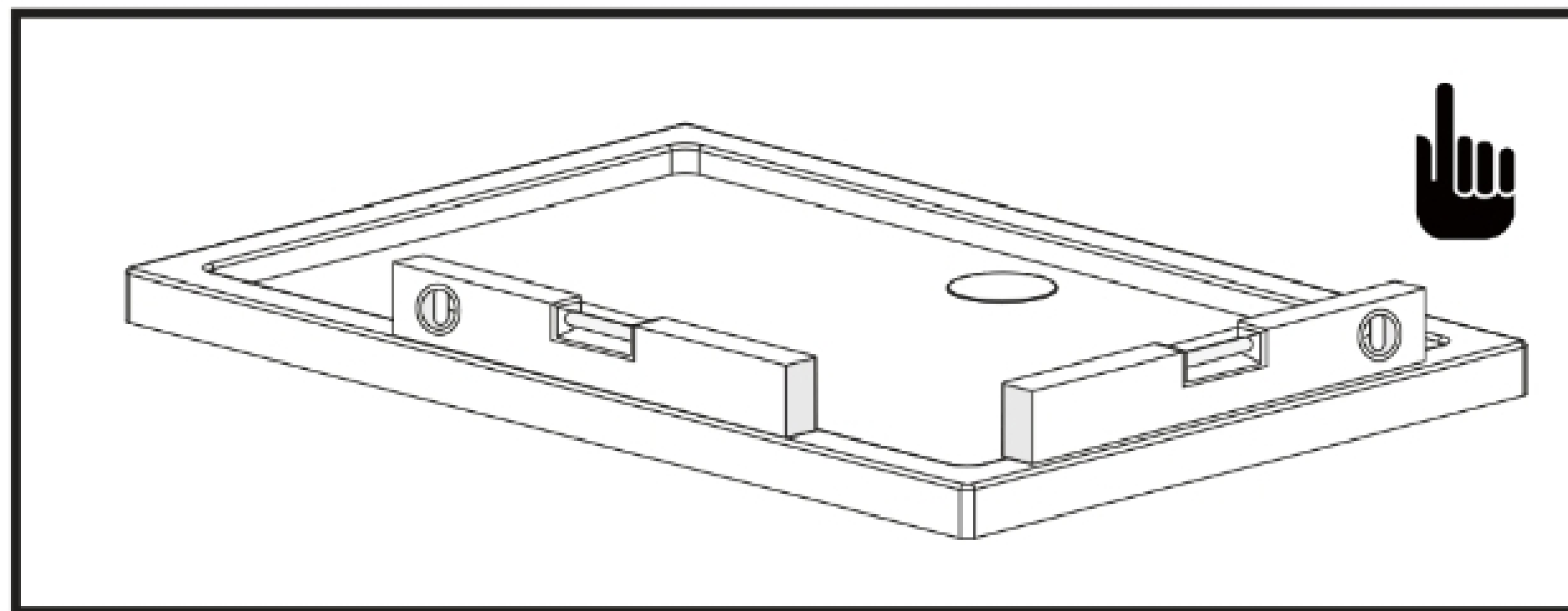
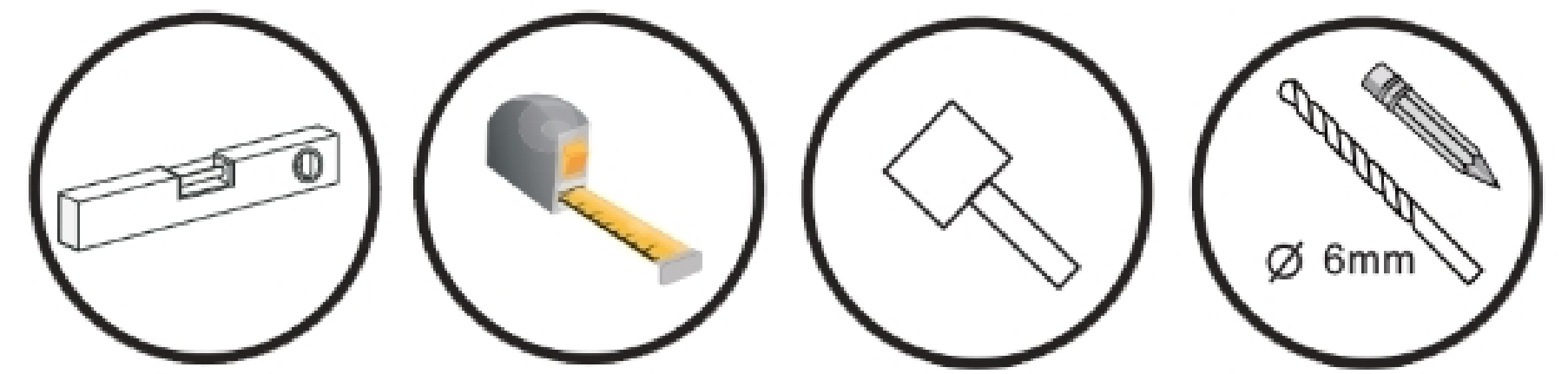
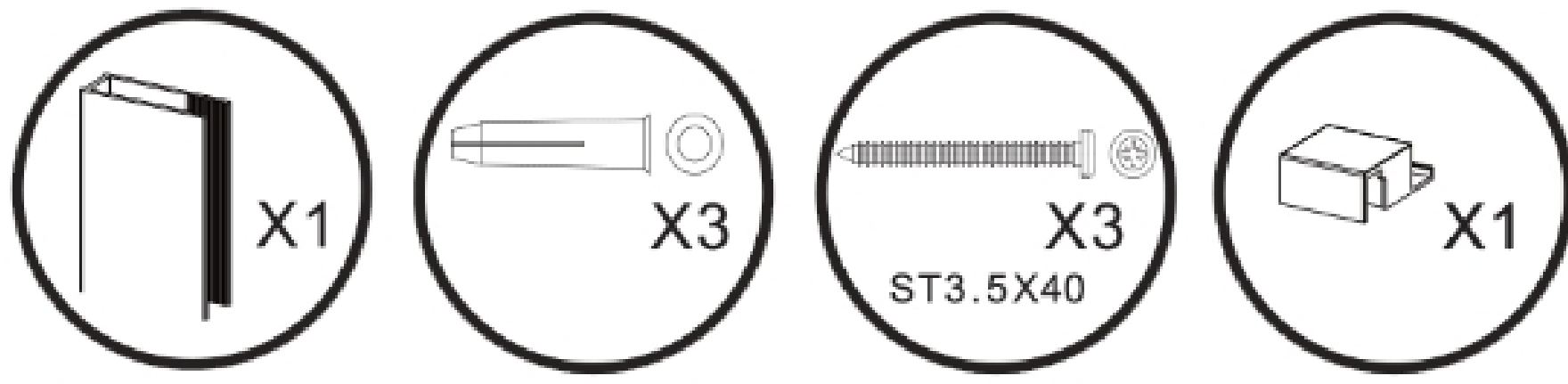

	A(mm)	B(mm)	C(mm)	X(mm)
700x2000	680-700	321	376	265-285
750x2000	730-750	346	401	290-310
800x2000	780-800	371	426	315-335
850x2000	830-850	396	451	340-360
900x2000	880-900	421	476	365-385
1000x2000	980-1000	471	526	415-435
1100x2000	1080-1100	521	576	465-485
1200x2000	1180-1200	571	626	515-535
1300x2000	1280-1300	621	676	565-585
1400x2000	1380-1400	671	726	615-635
1500x2000	1480-1500	721	776	665-685
1600x2000	1580-1600	771	826	715-735

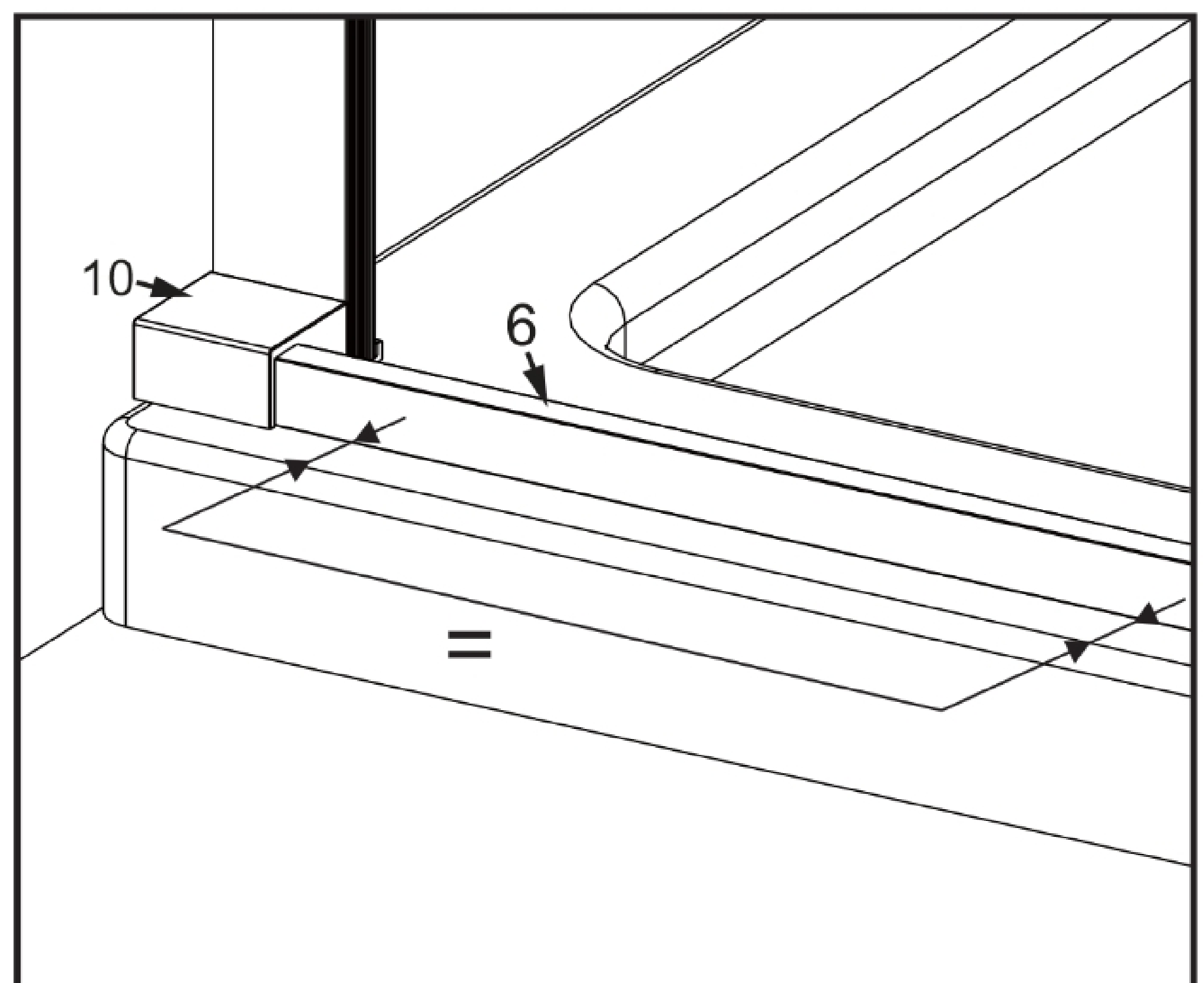
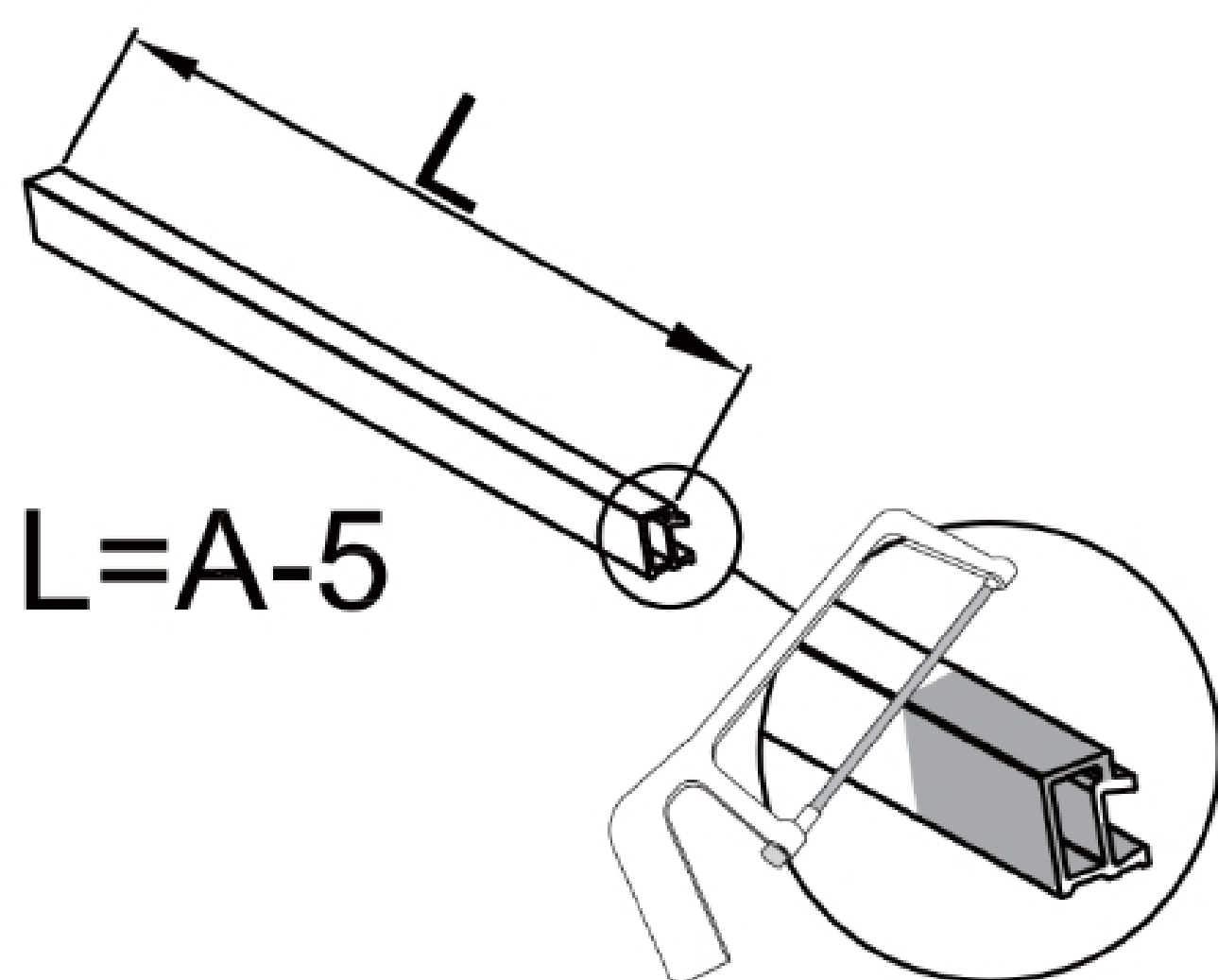
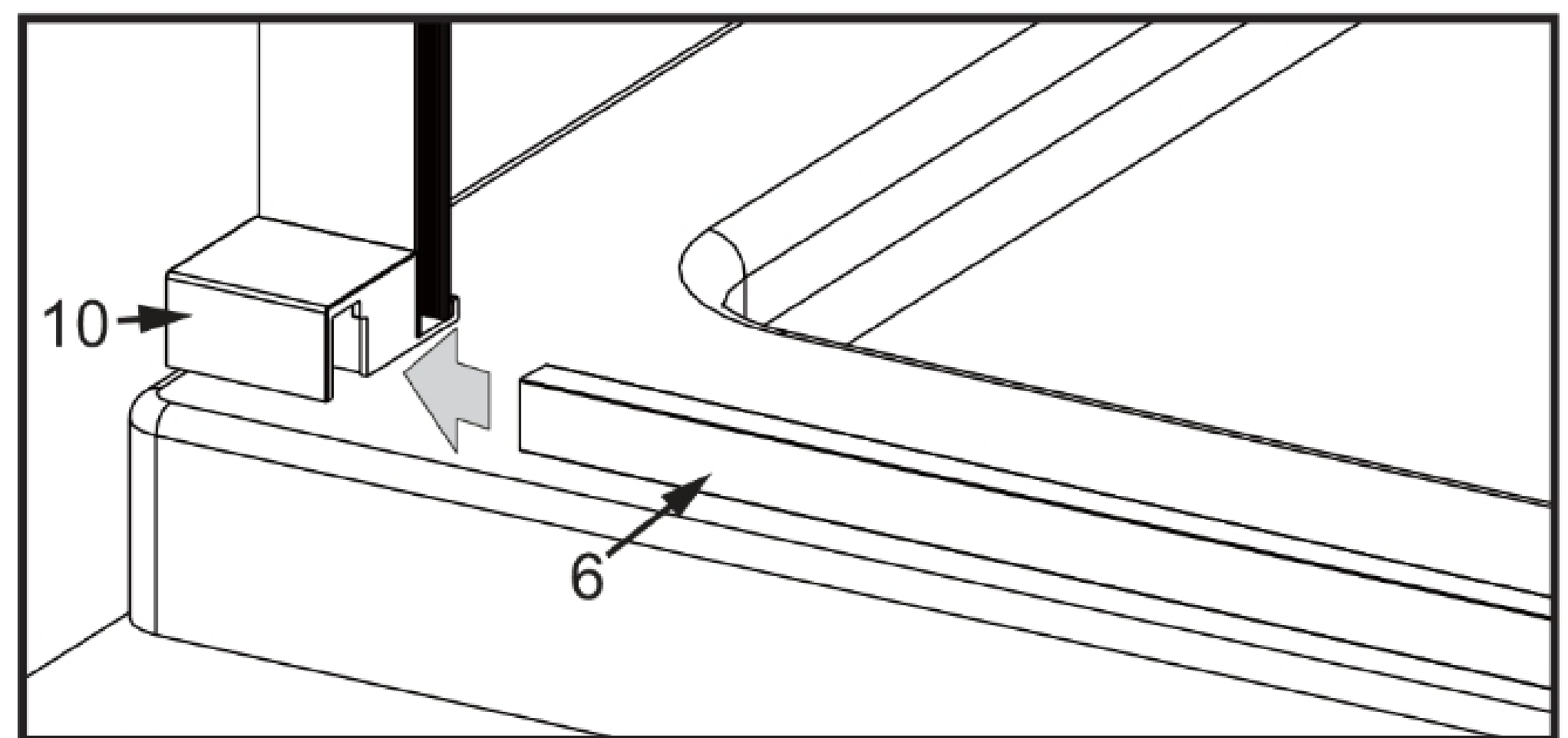
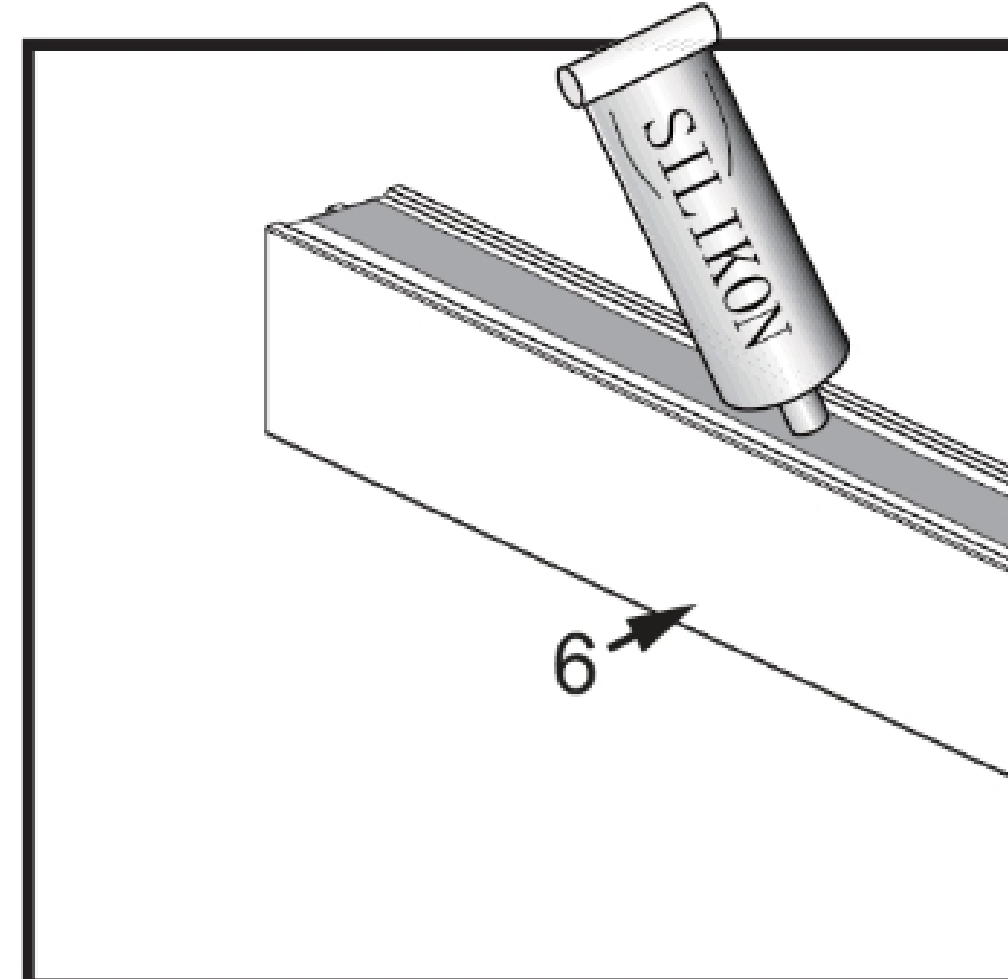
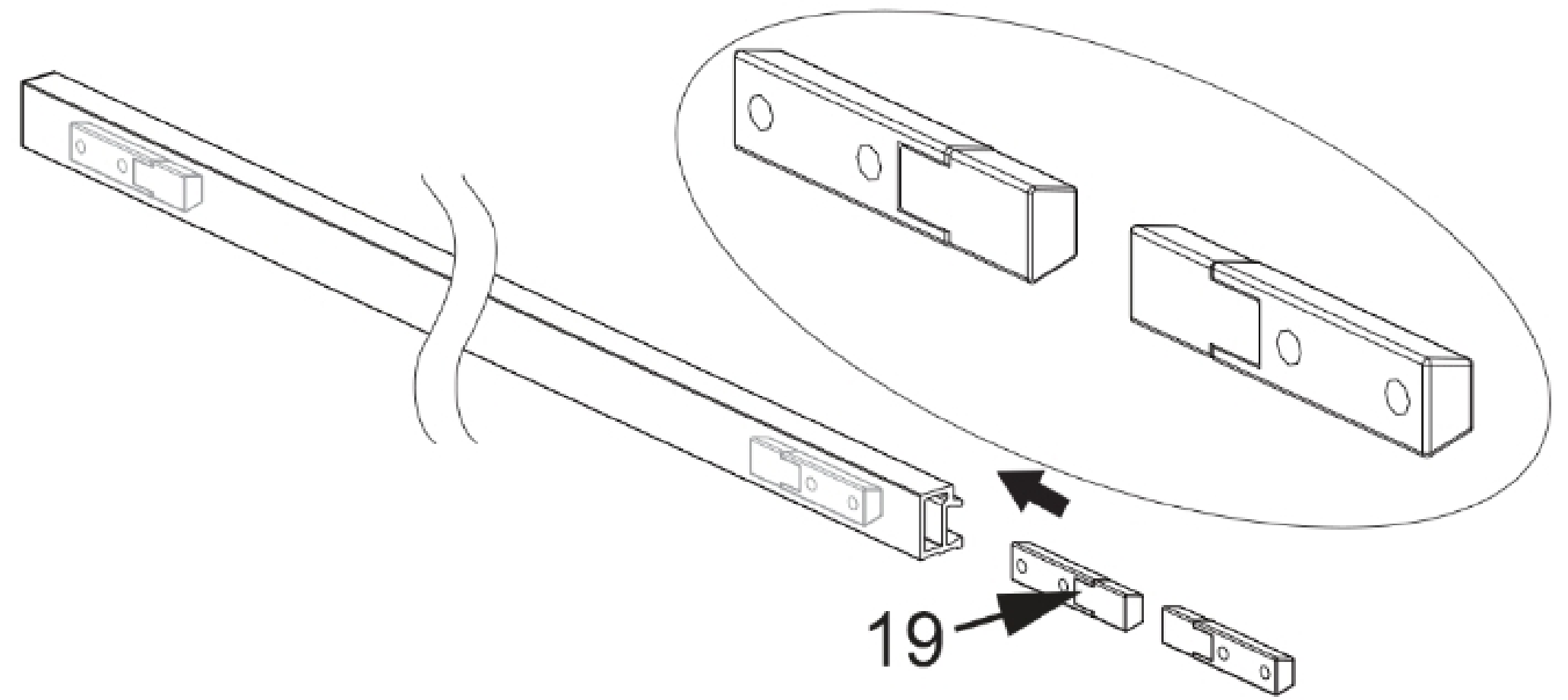
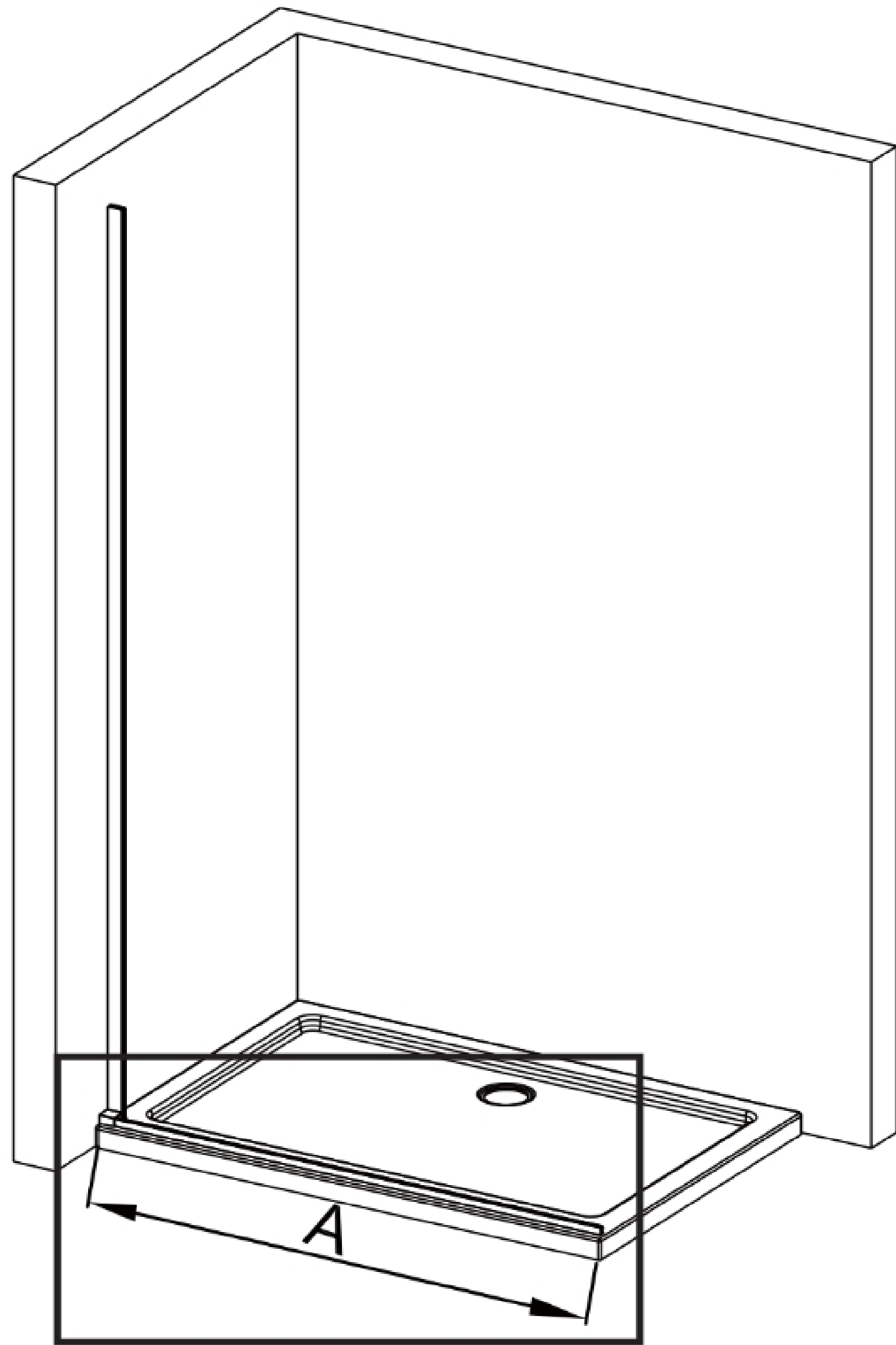
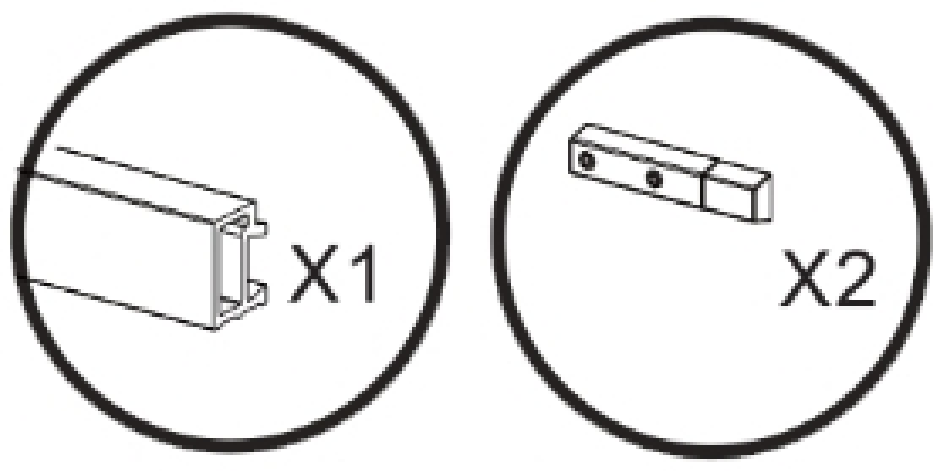

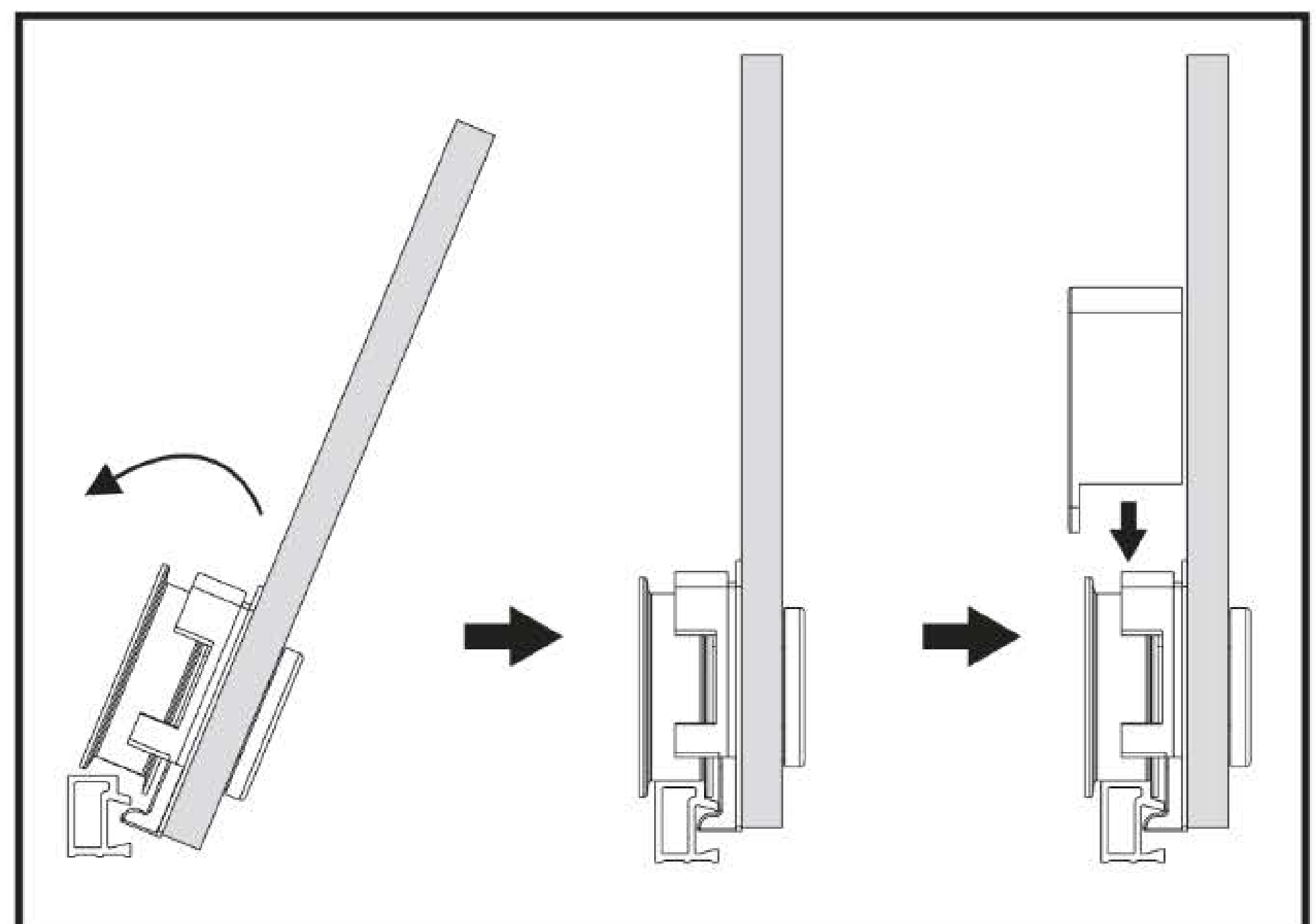
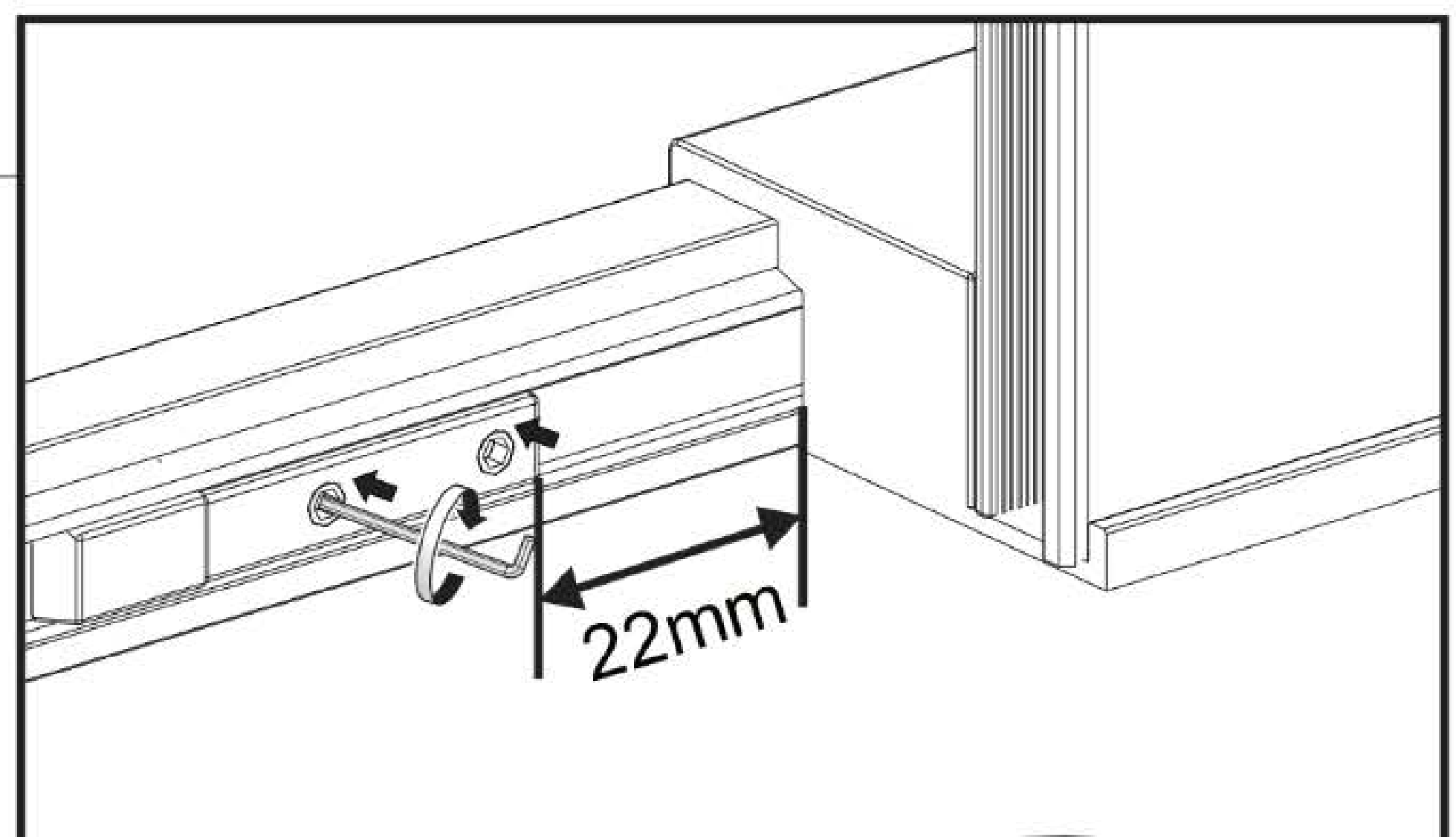
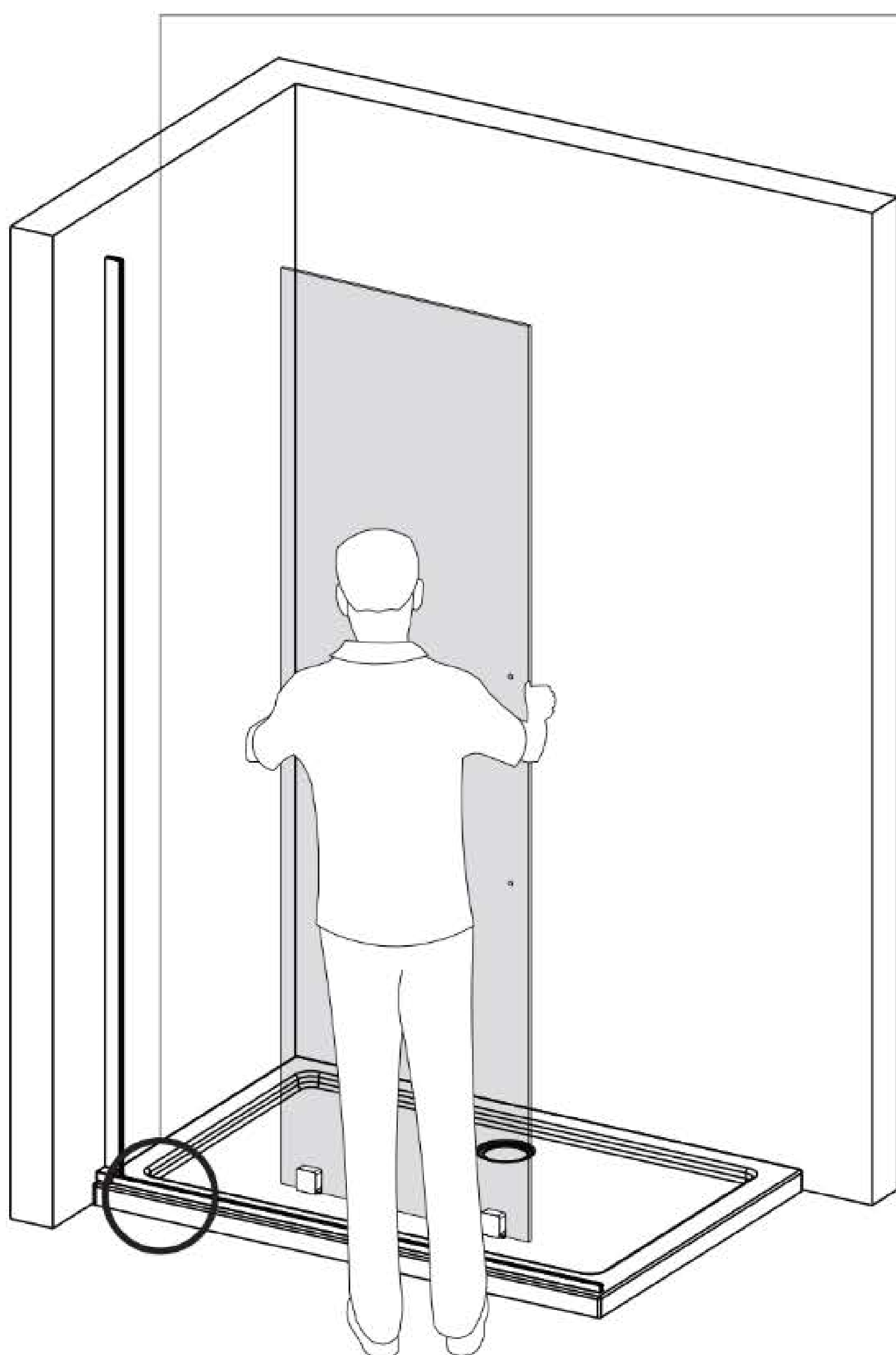
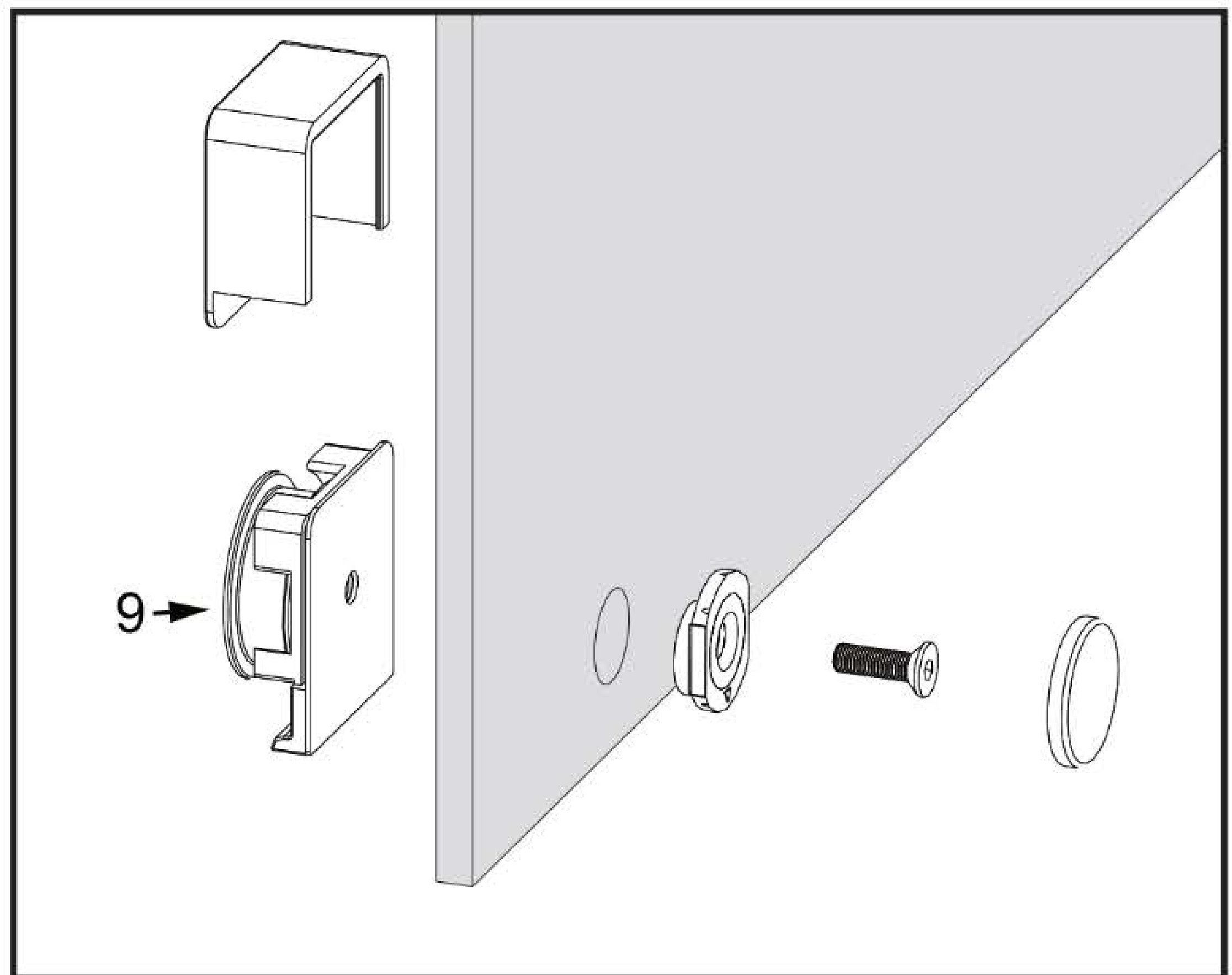
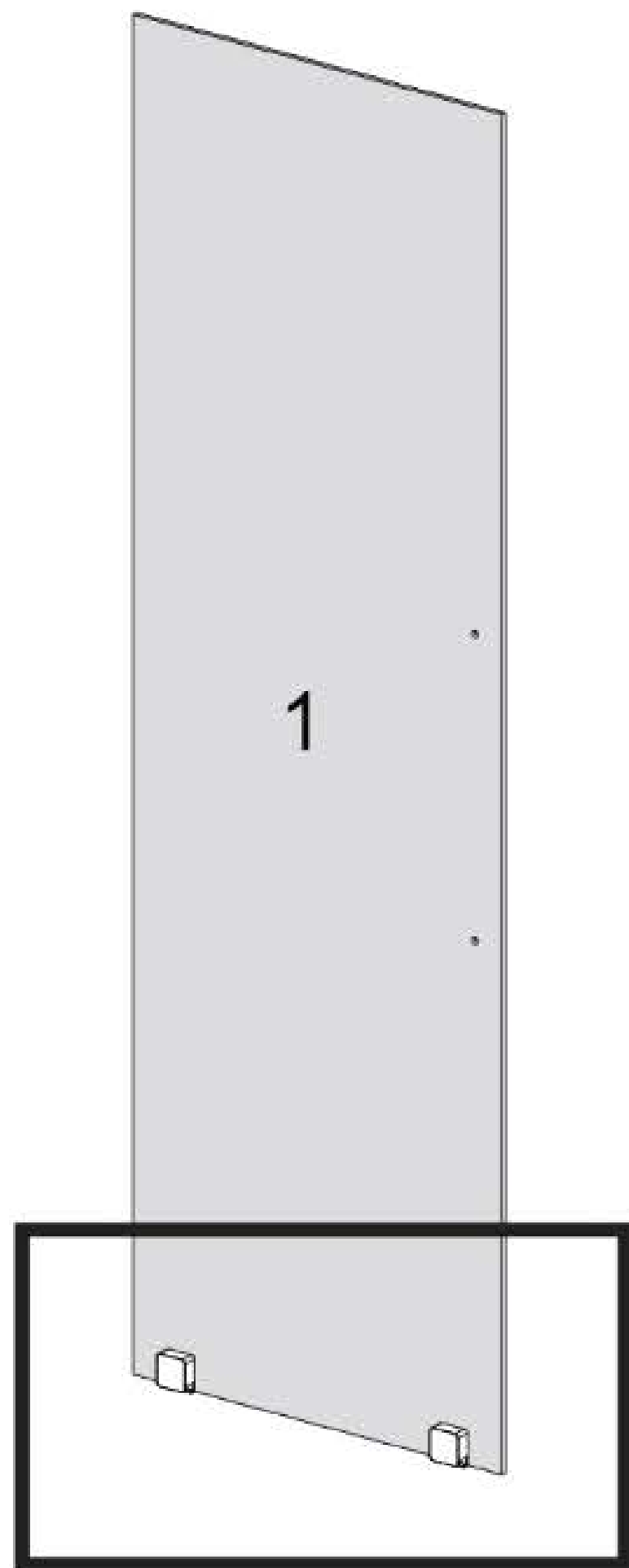
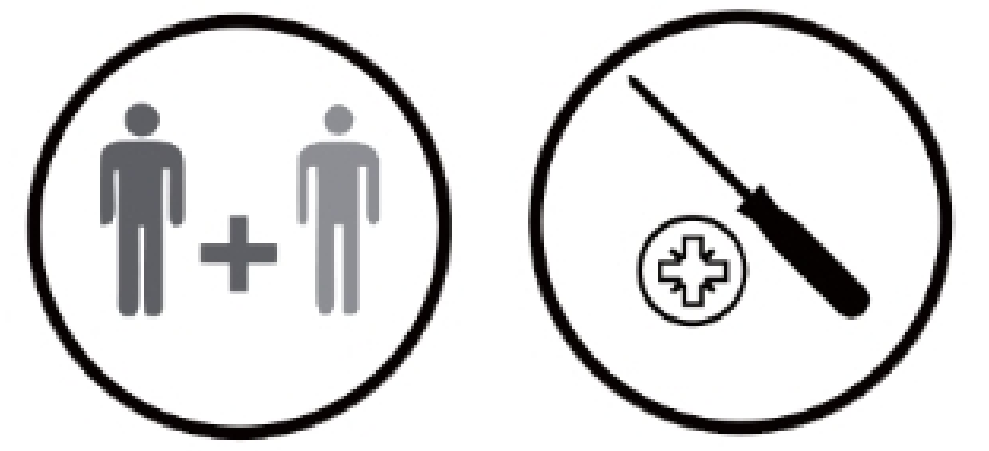
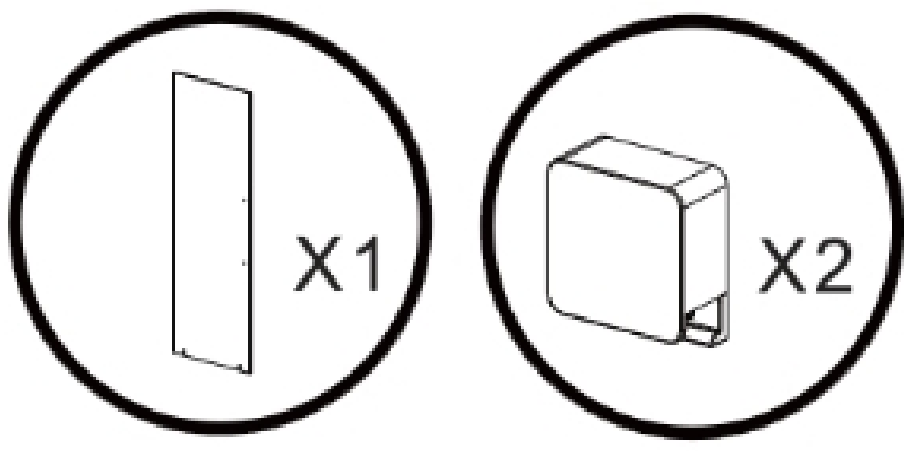

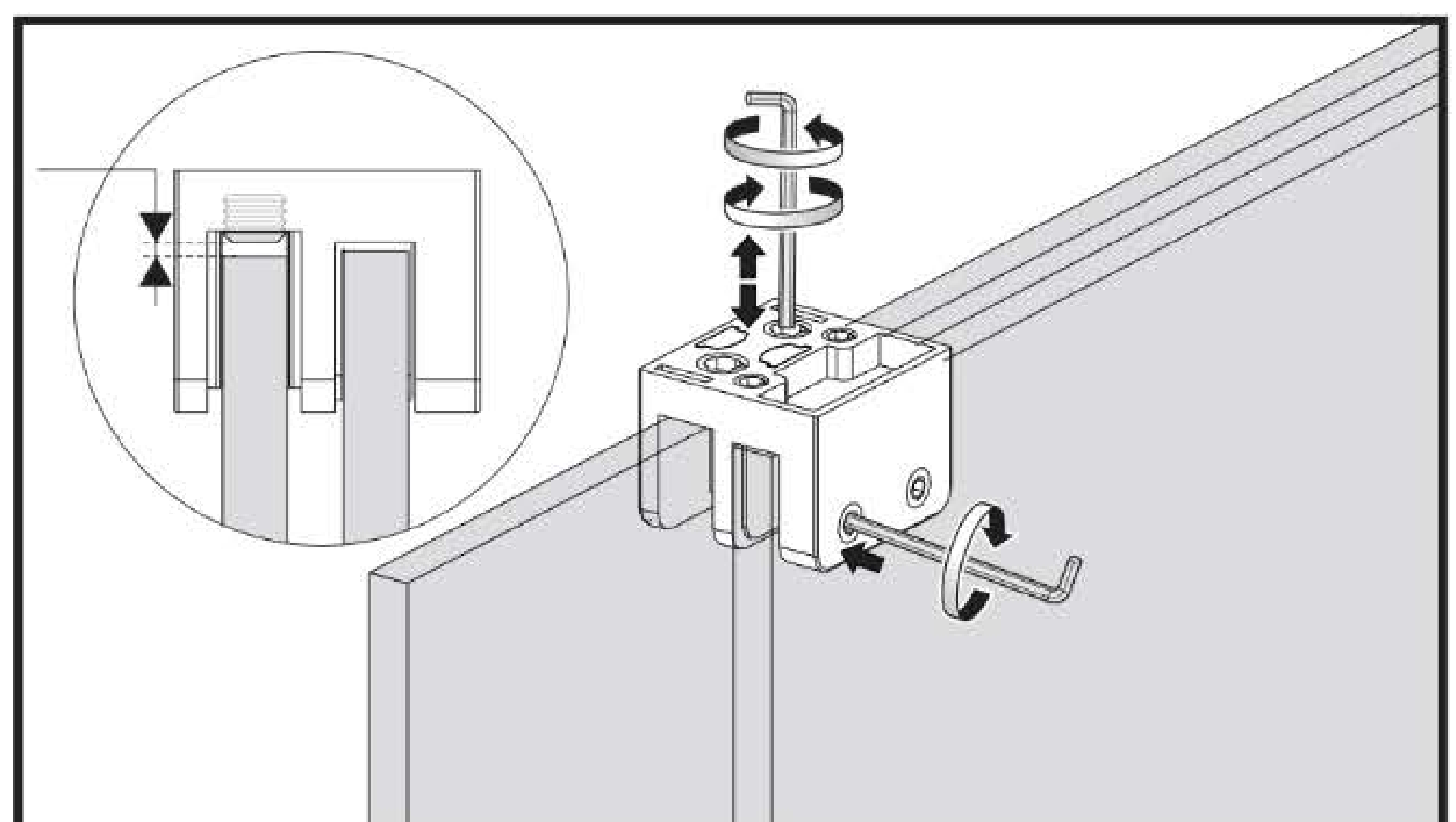
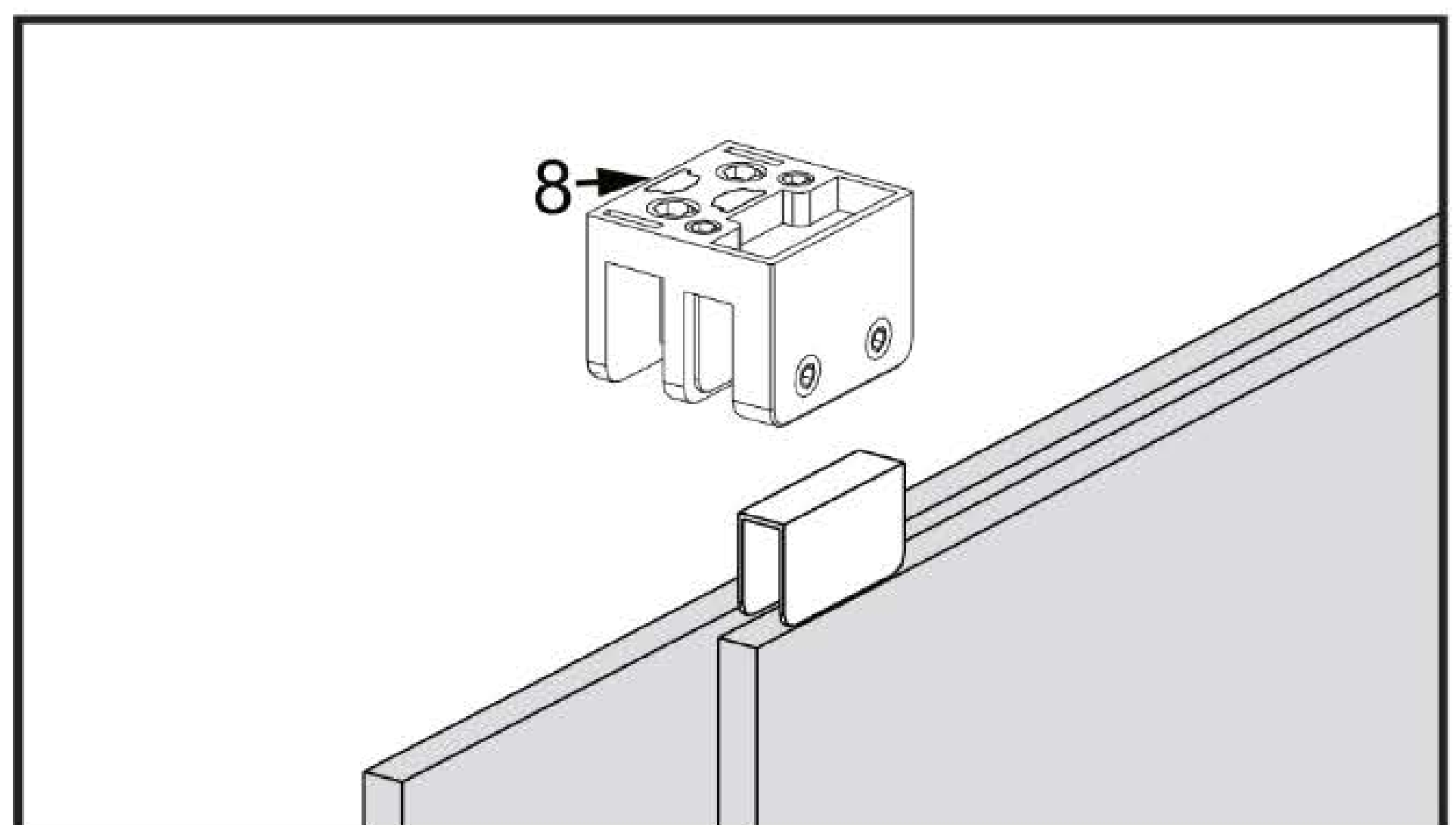
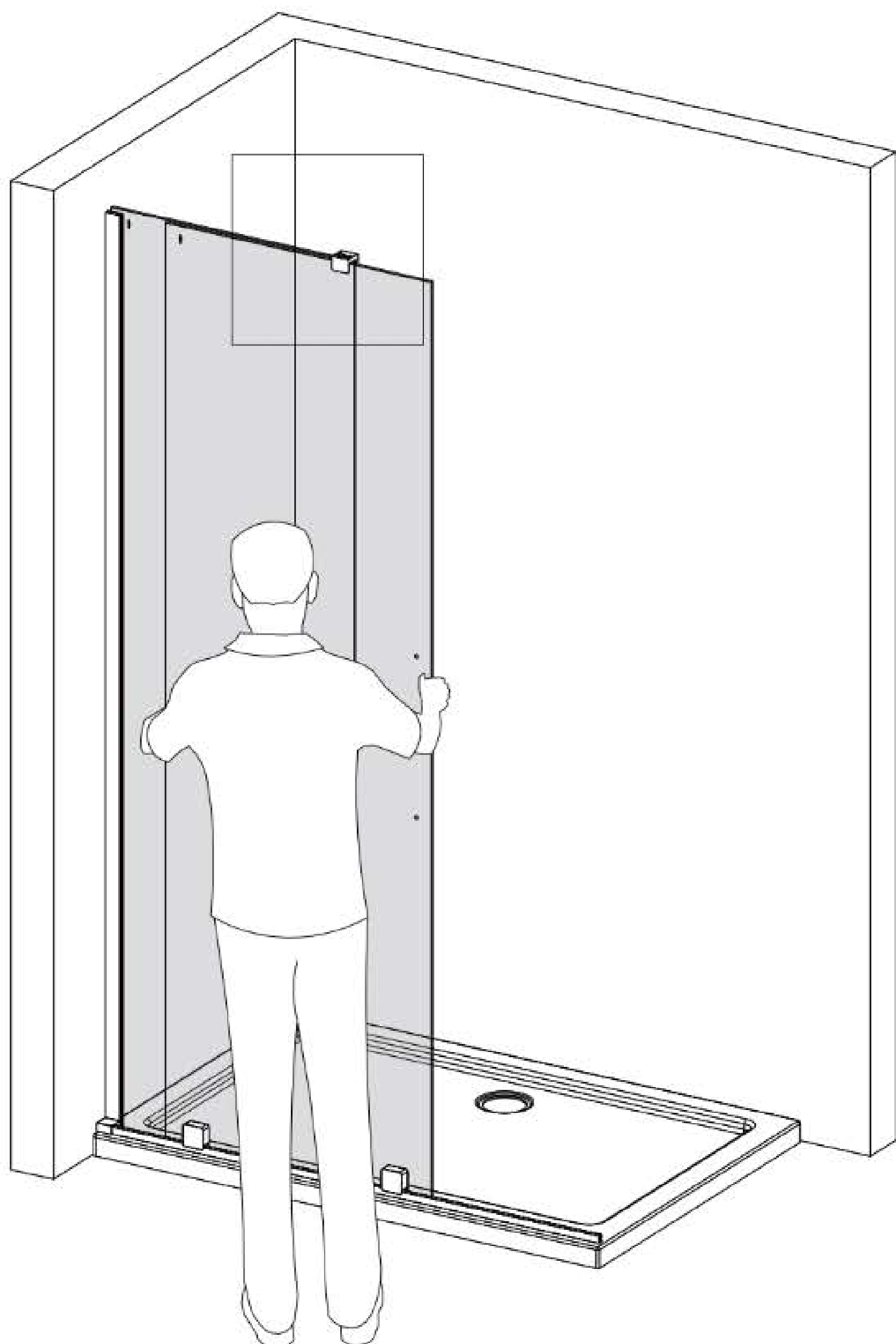
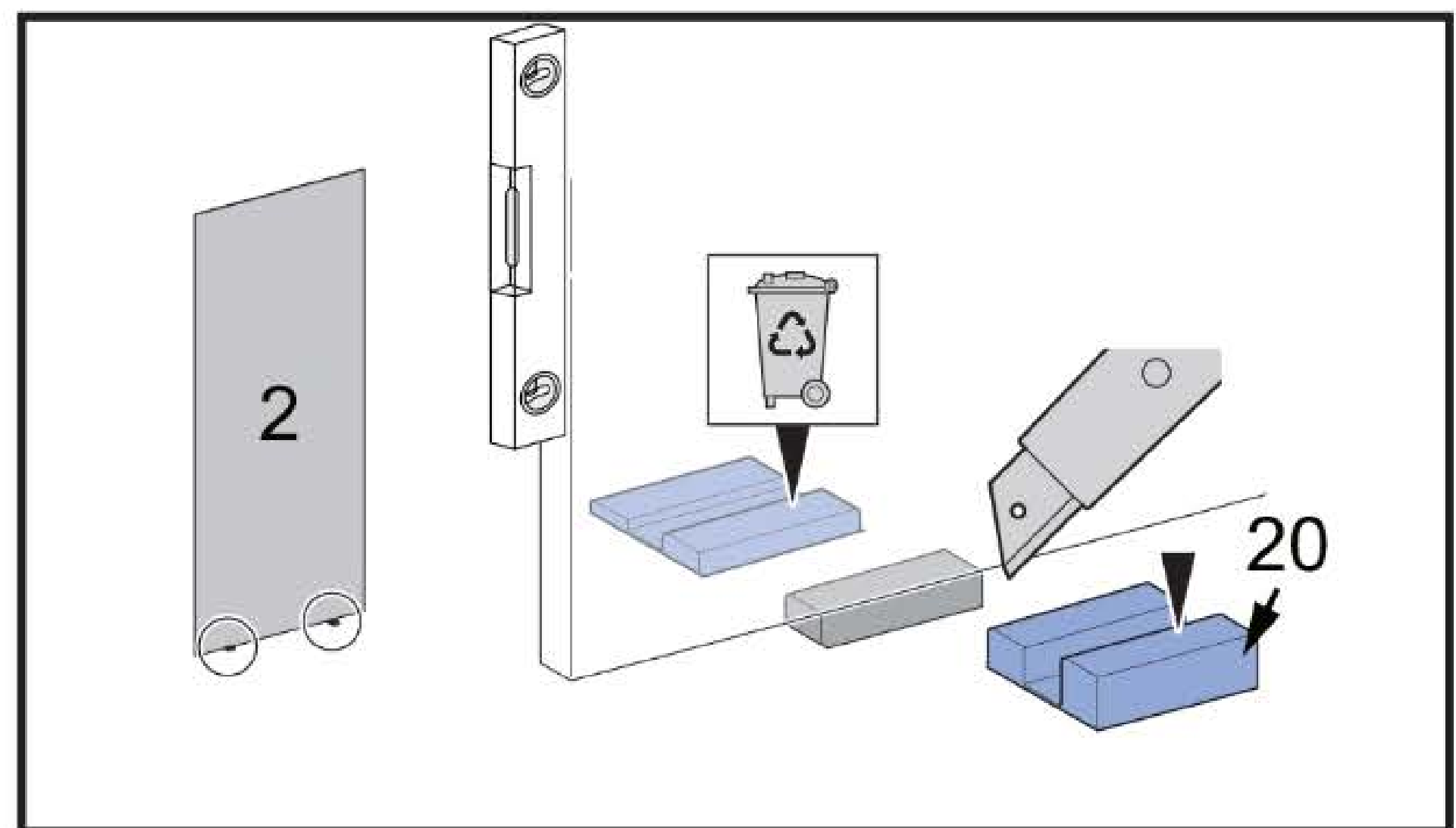
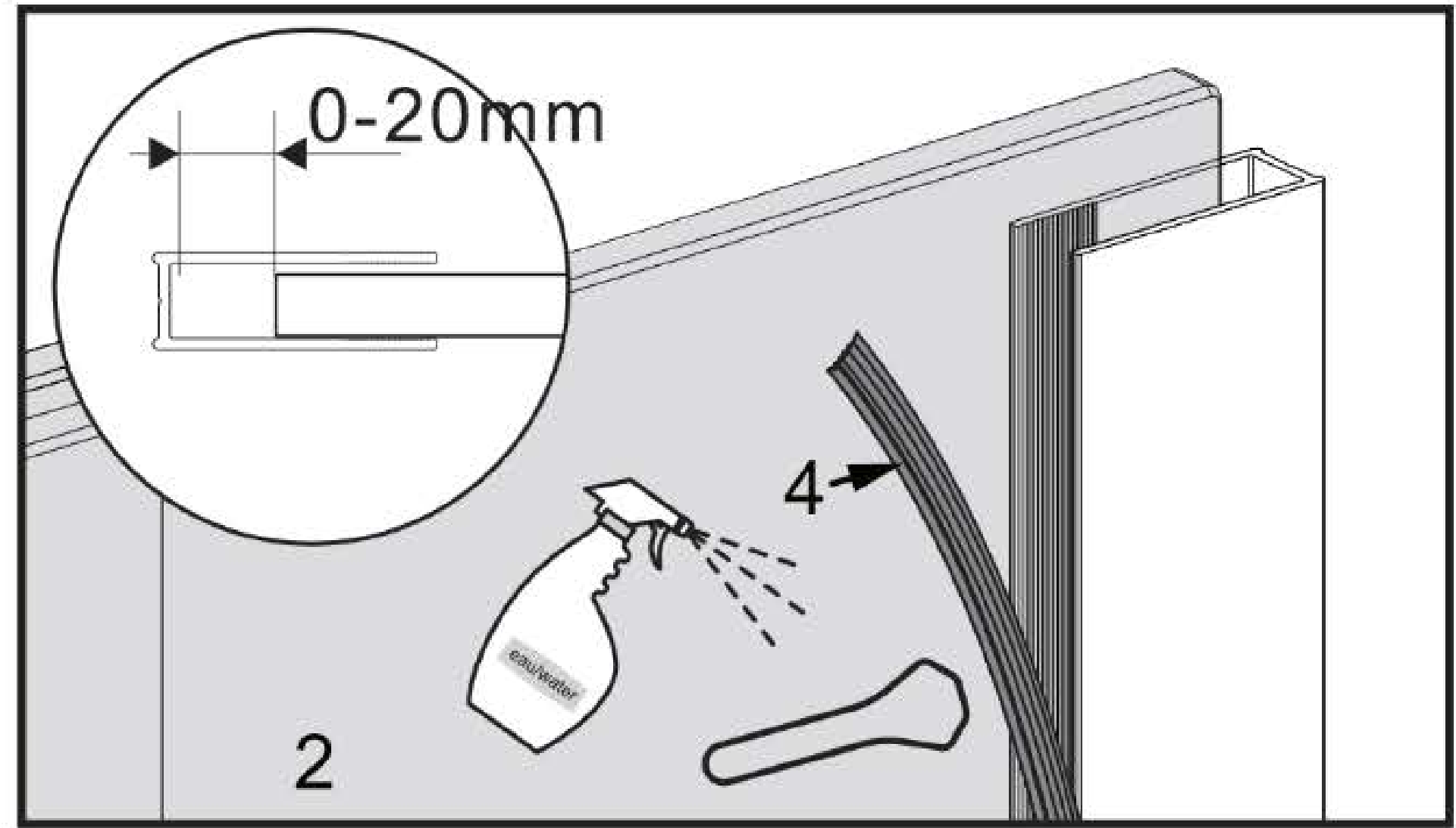
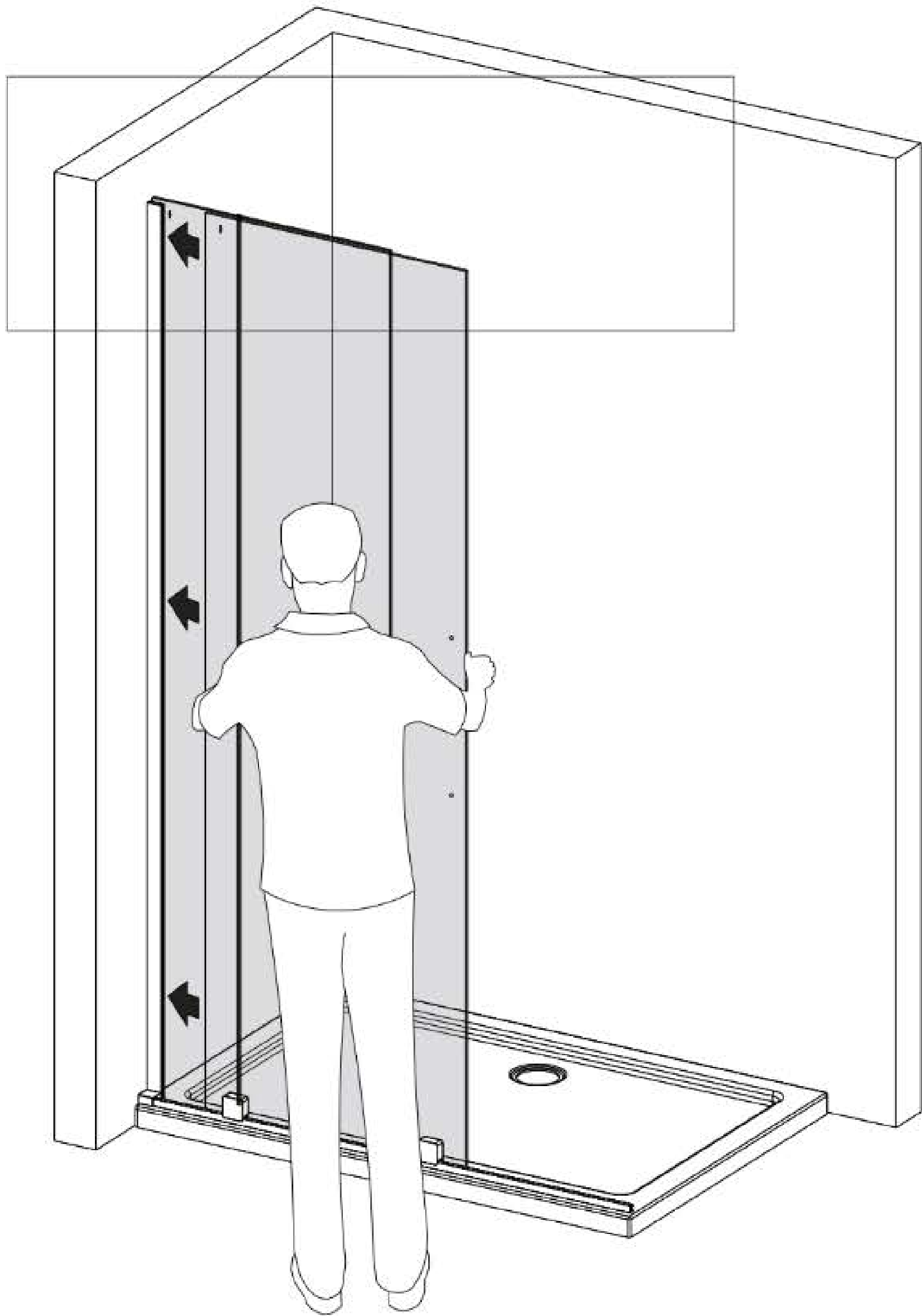
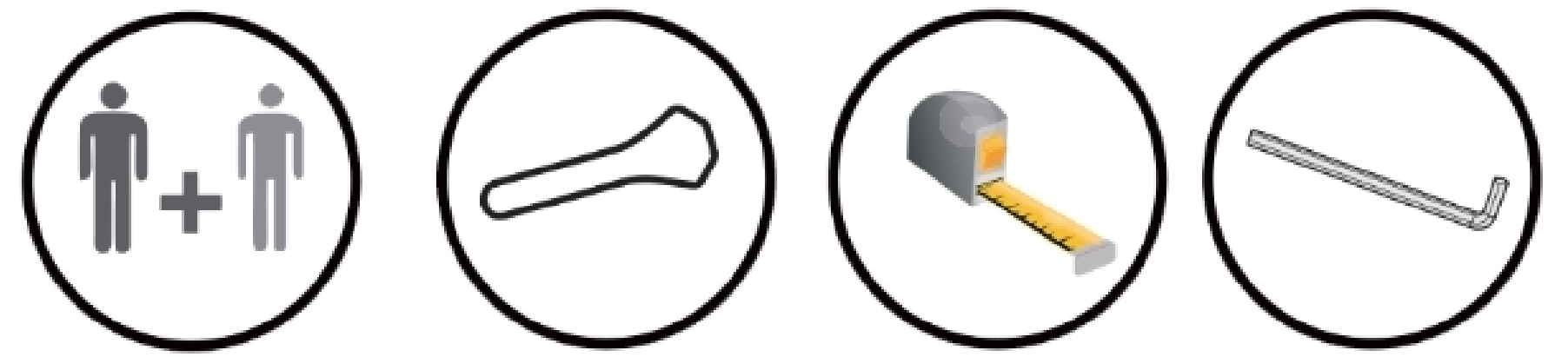
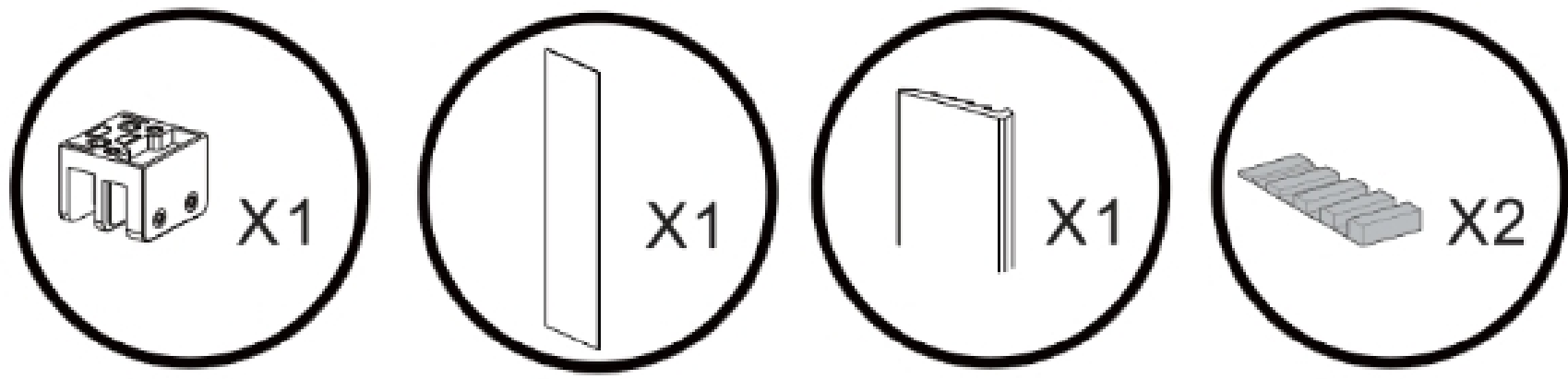

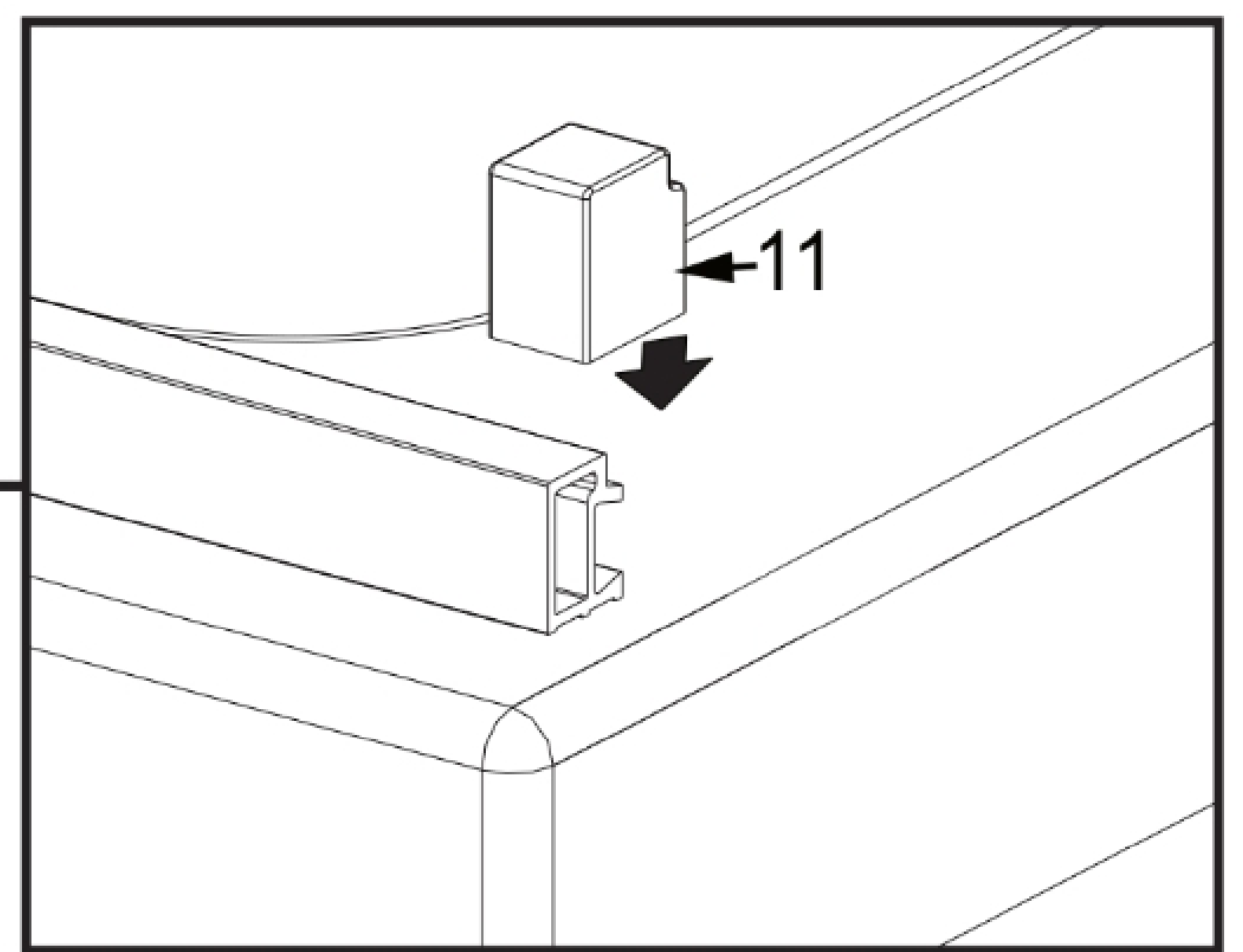
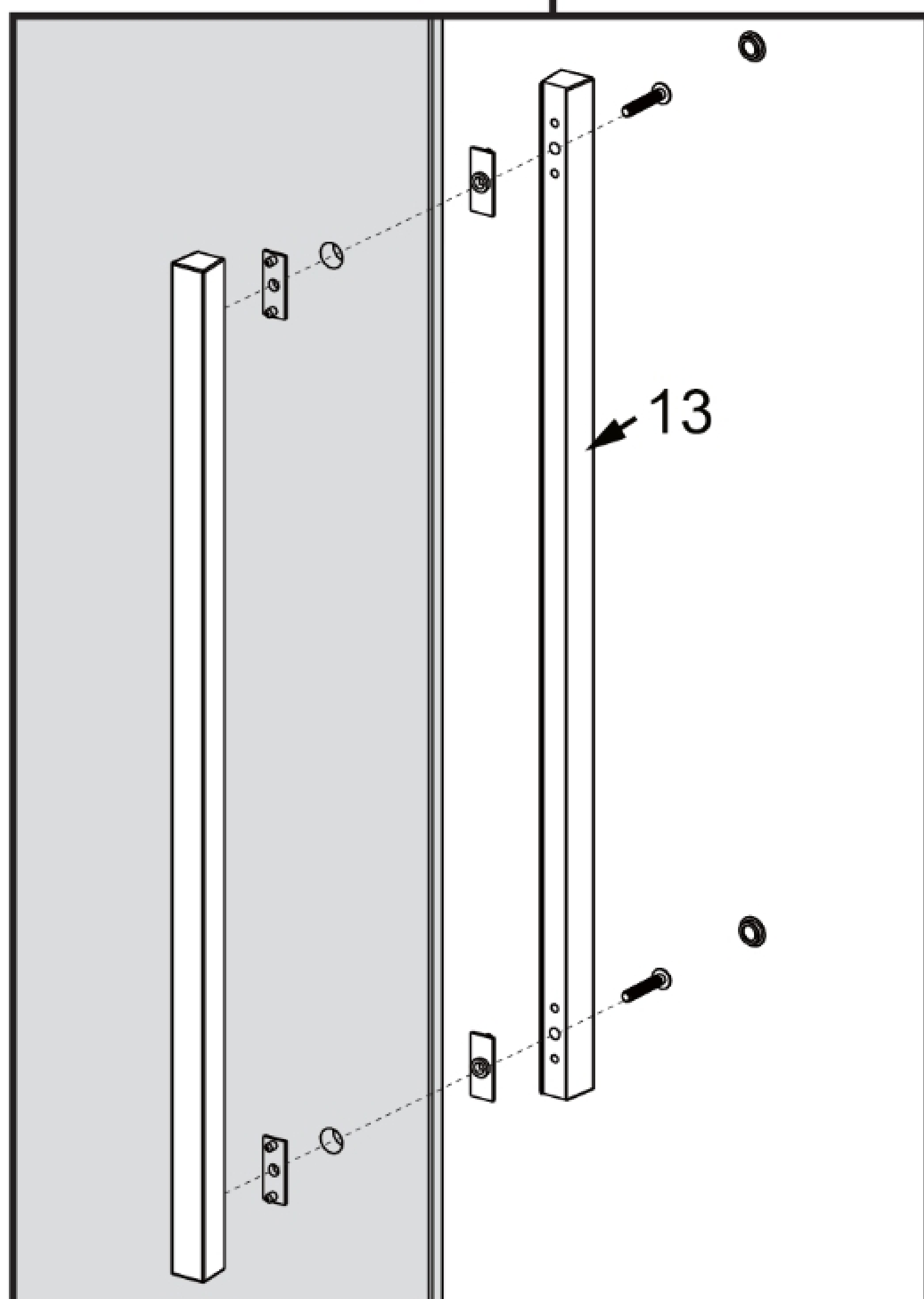
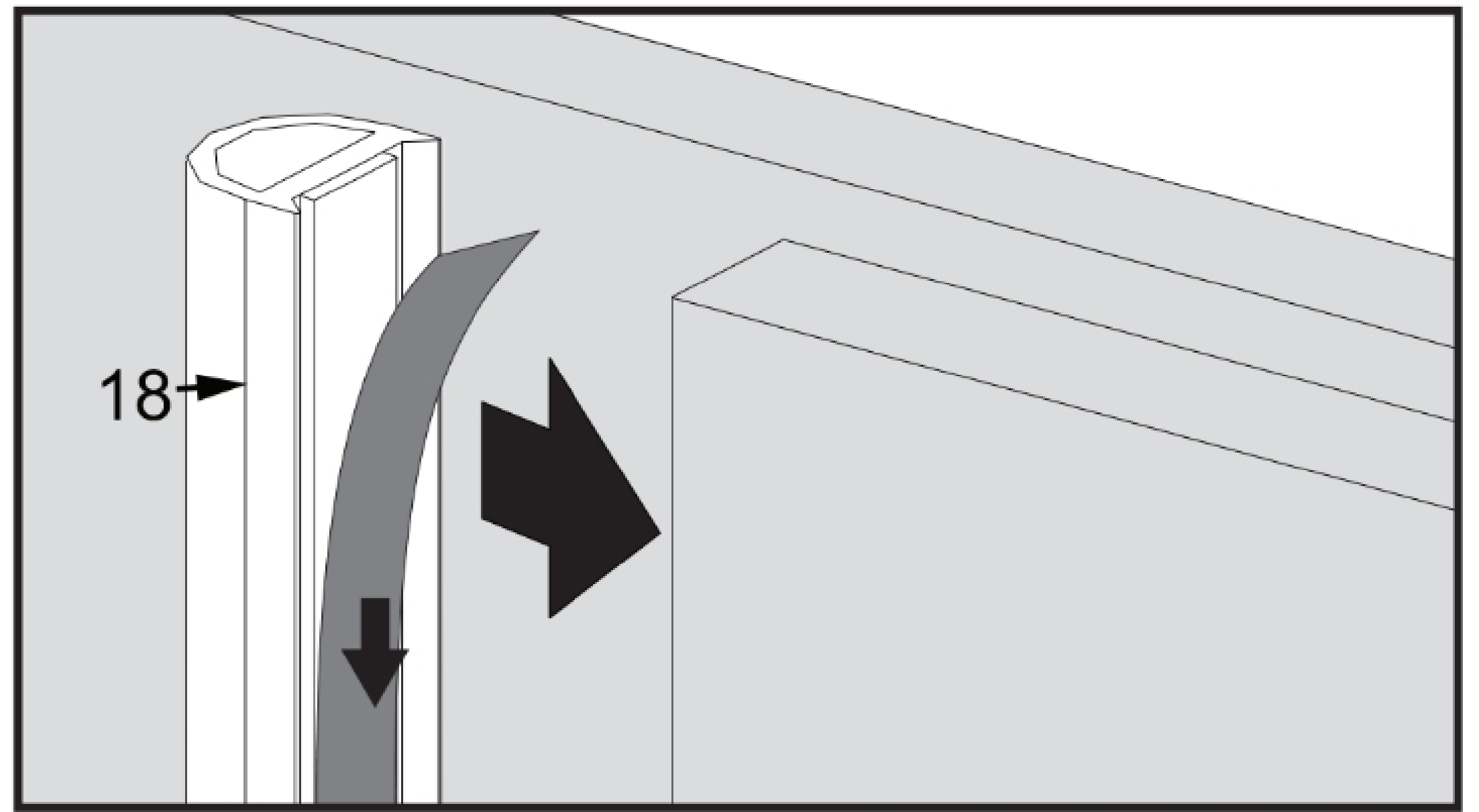
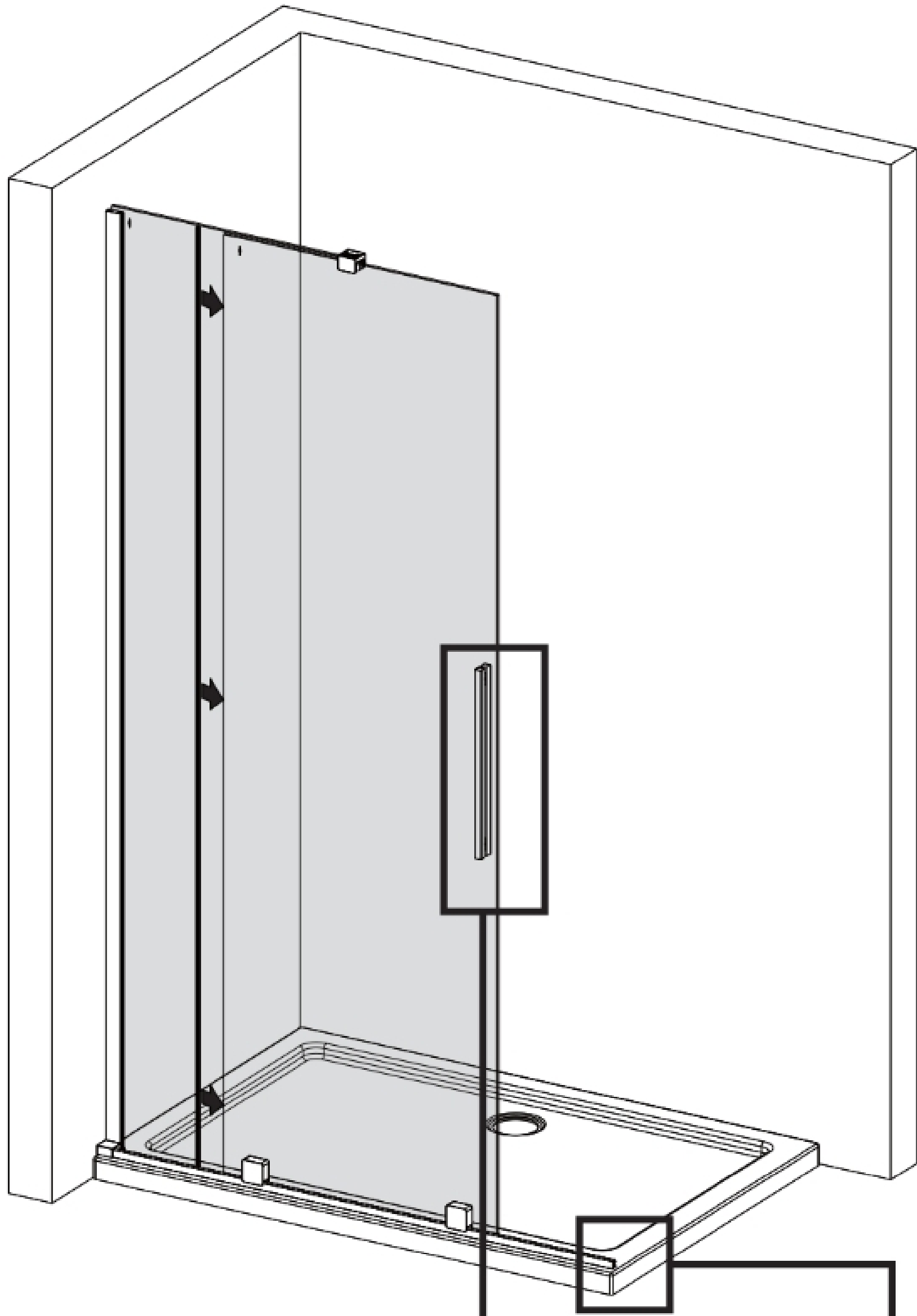
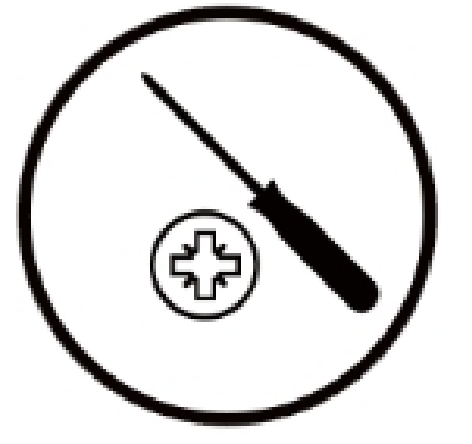
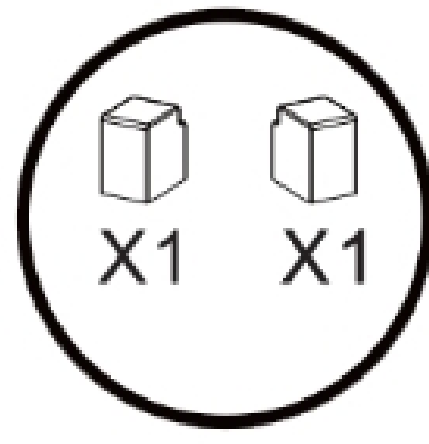
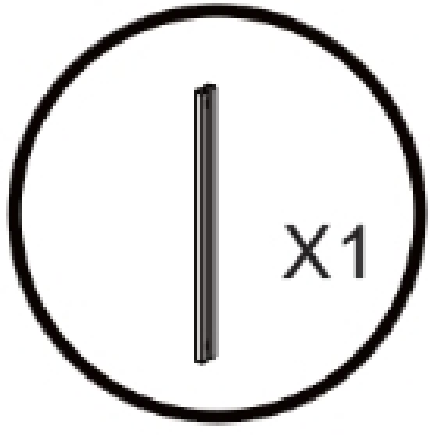
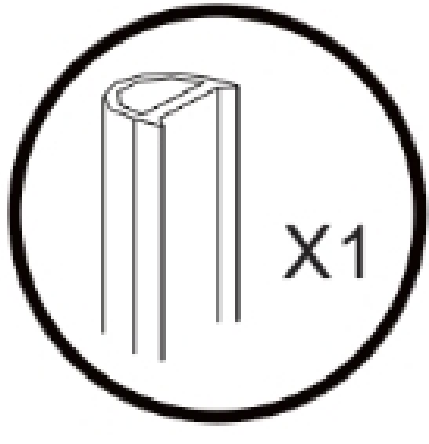

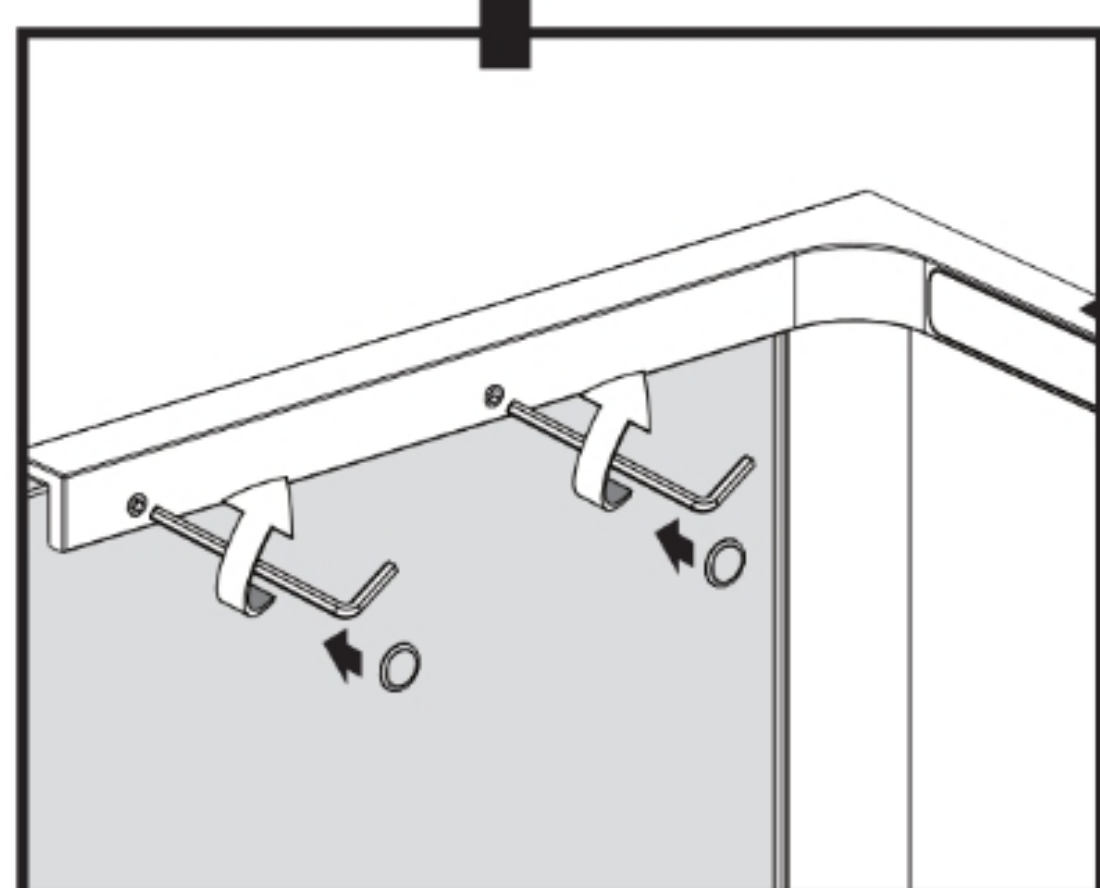
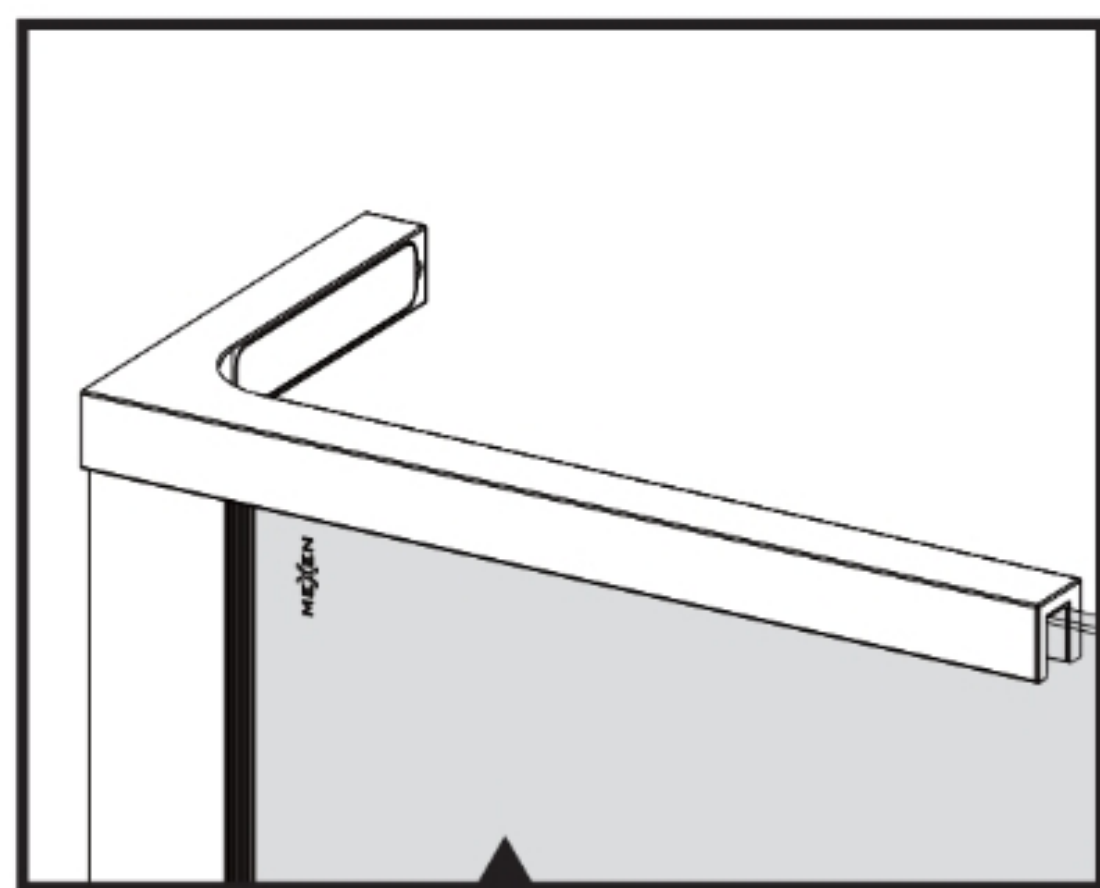
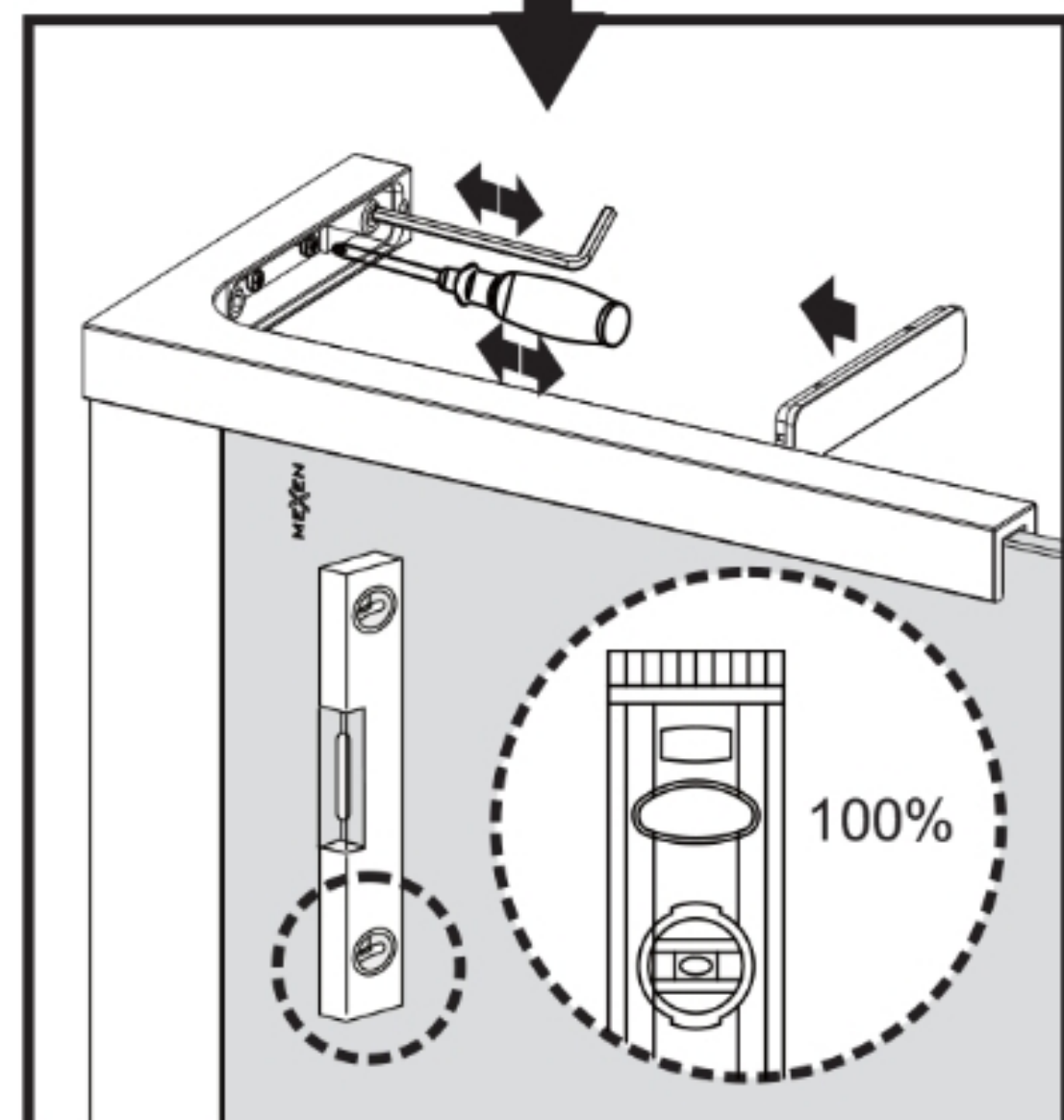
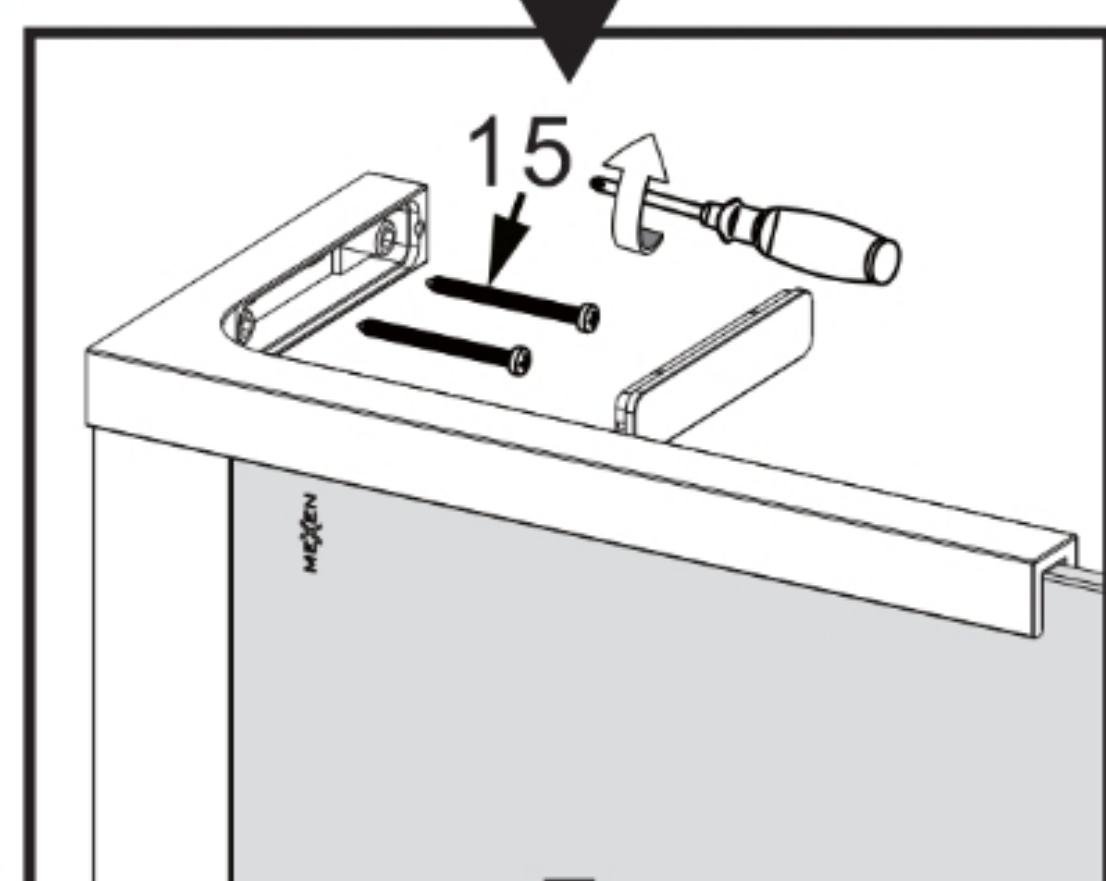
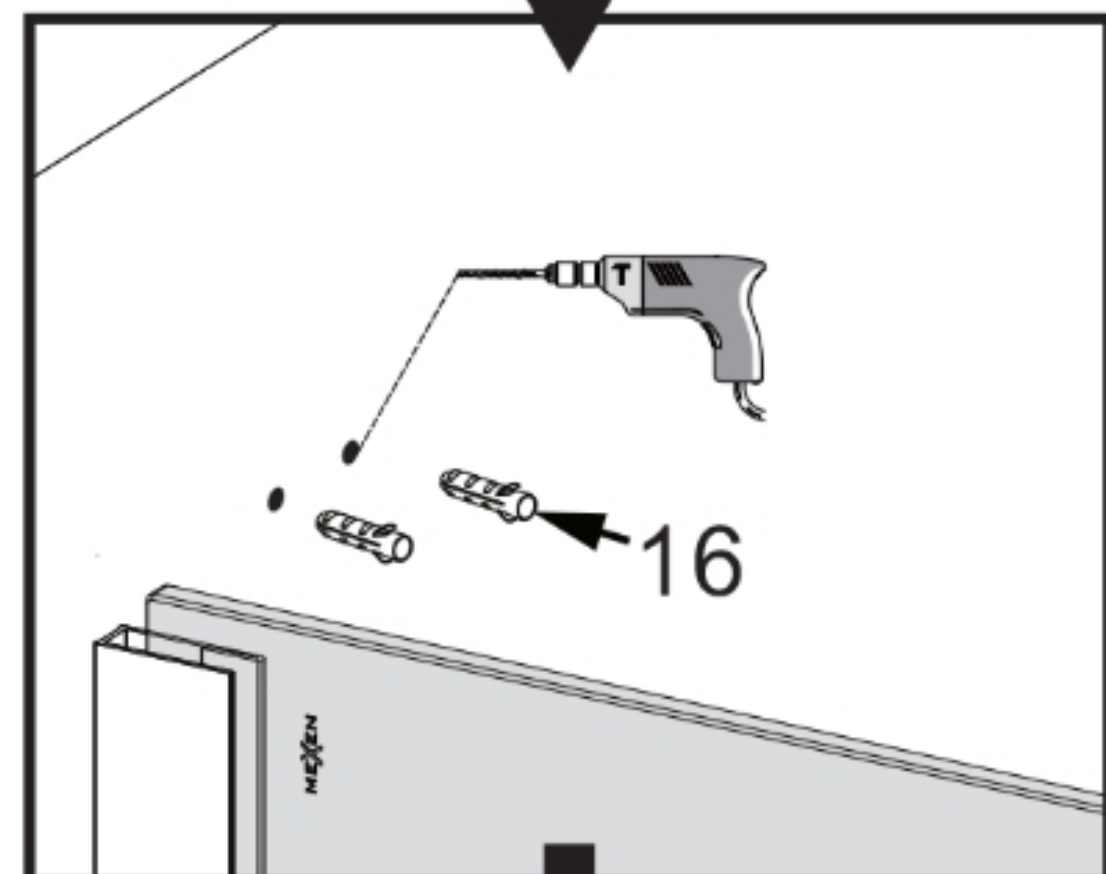
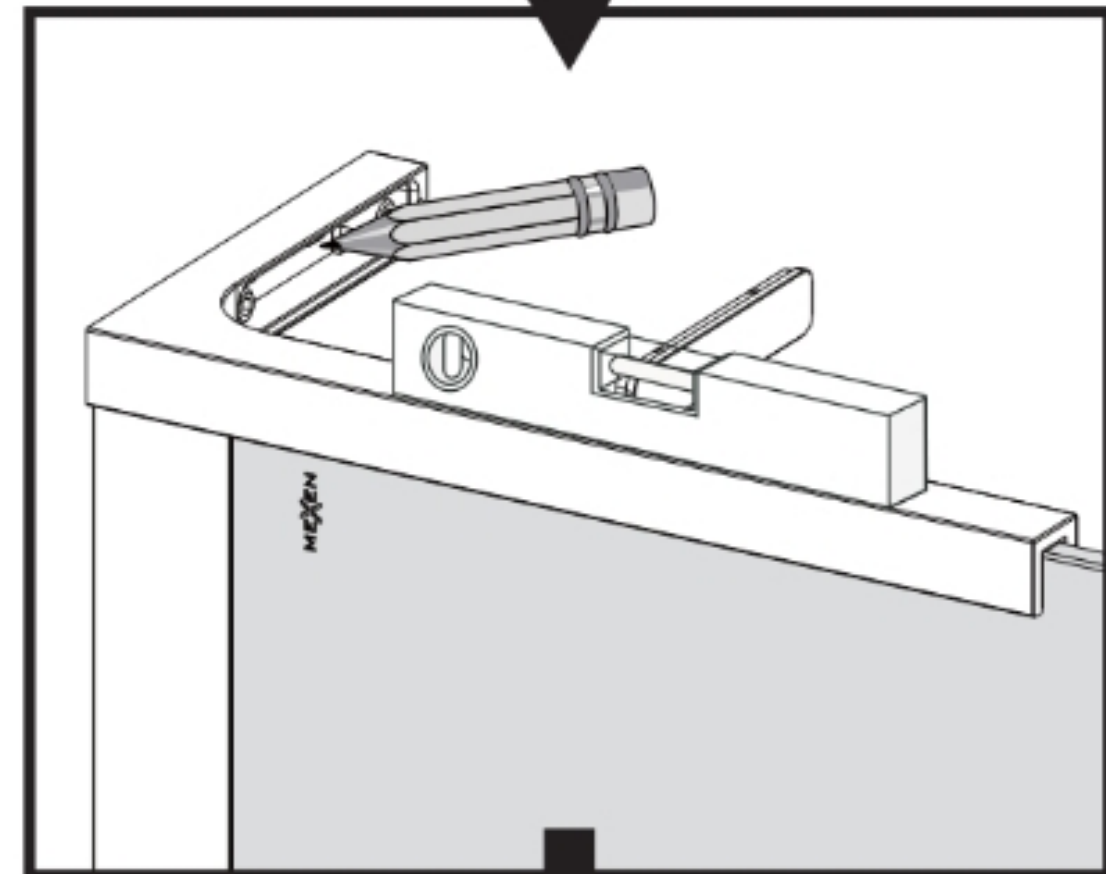
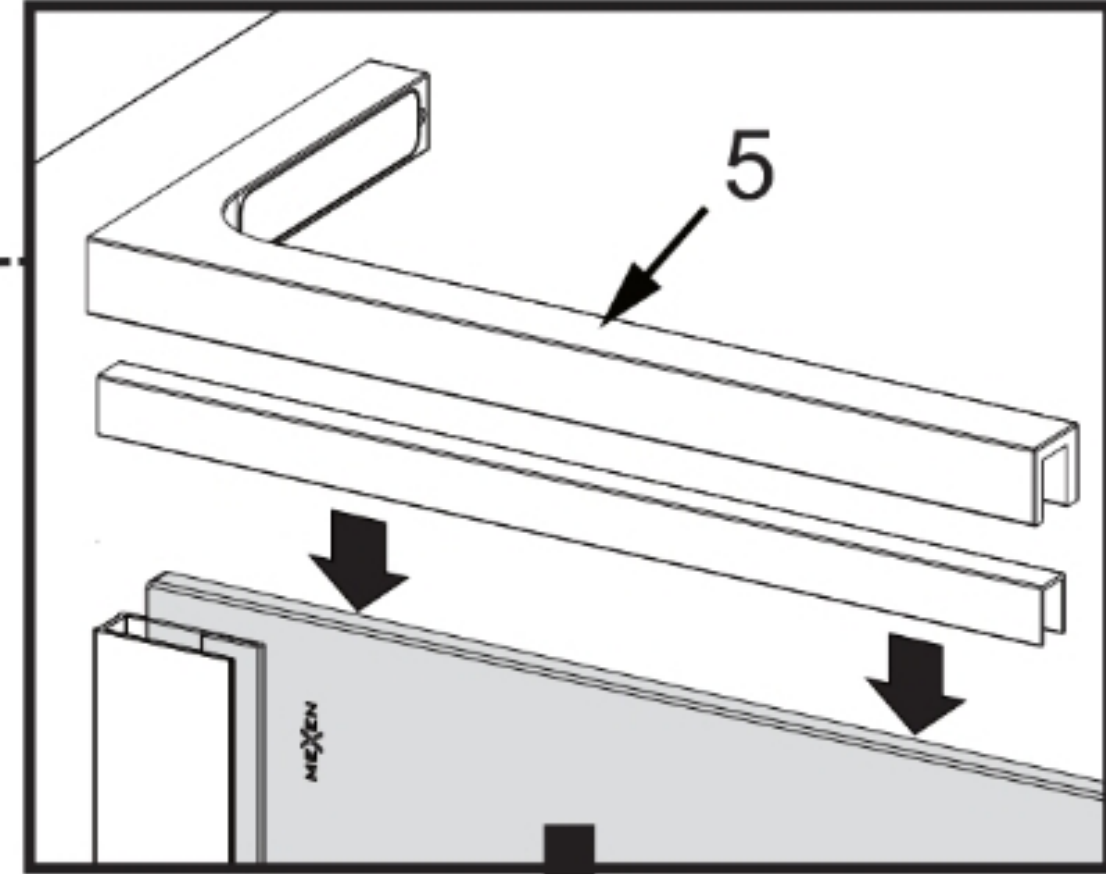
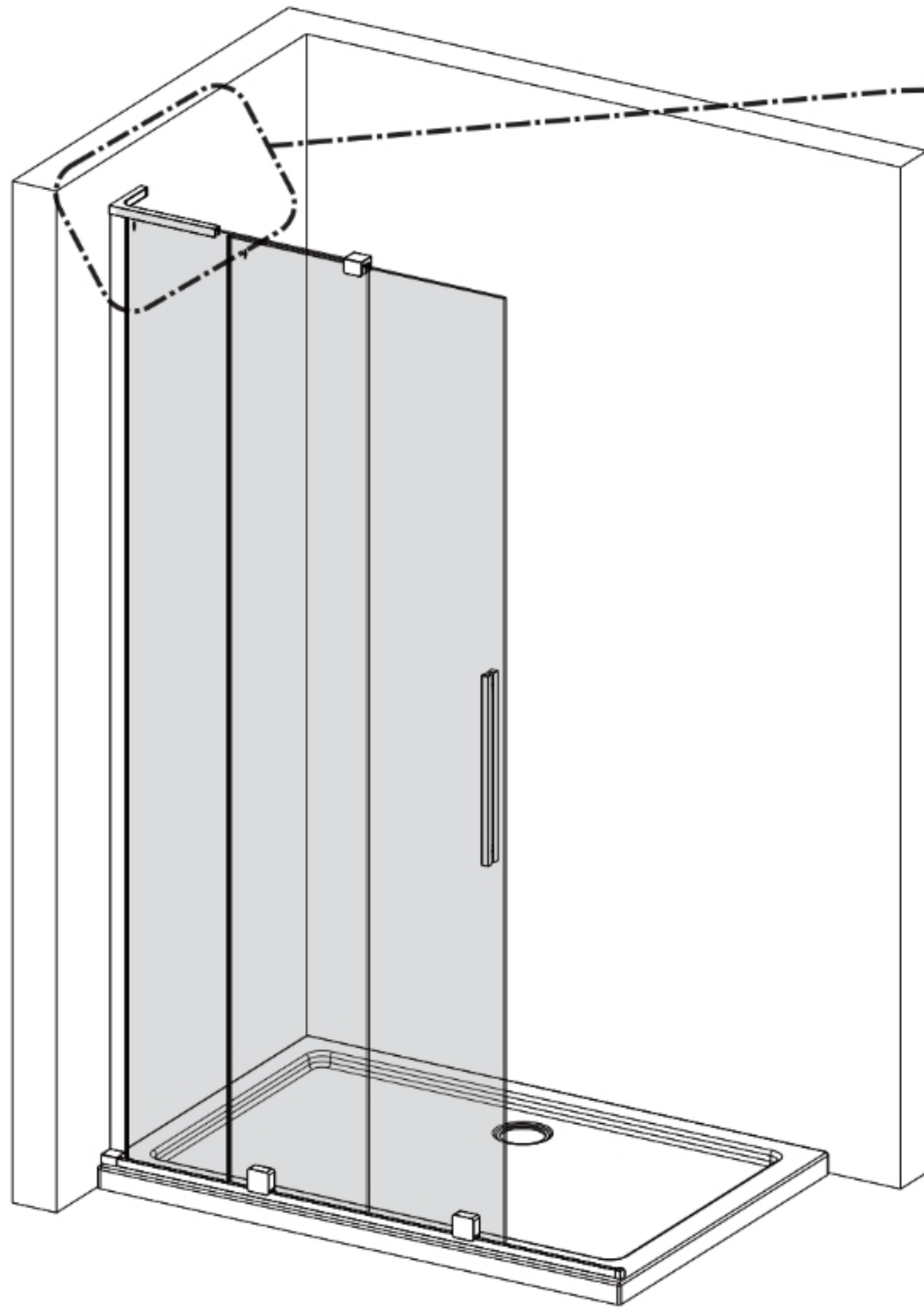
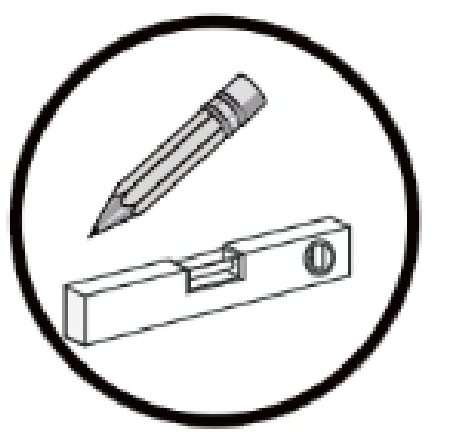
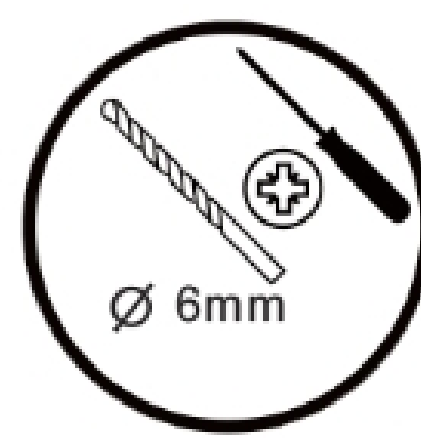
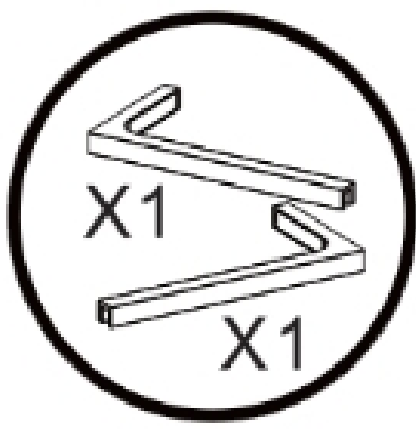
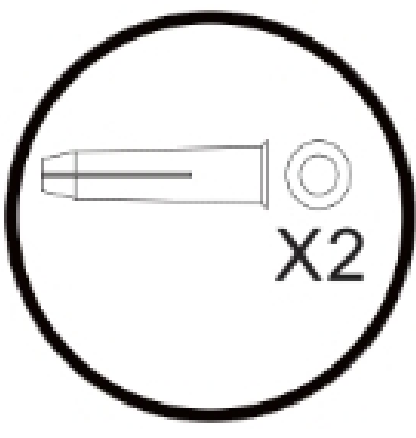
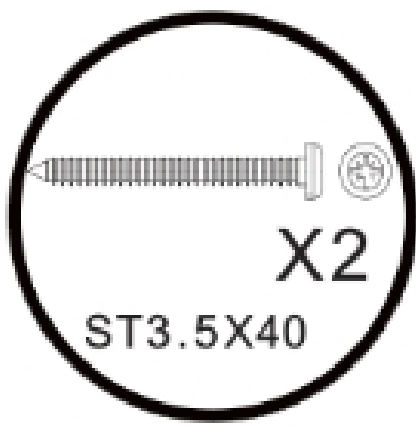

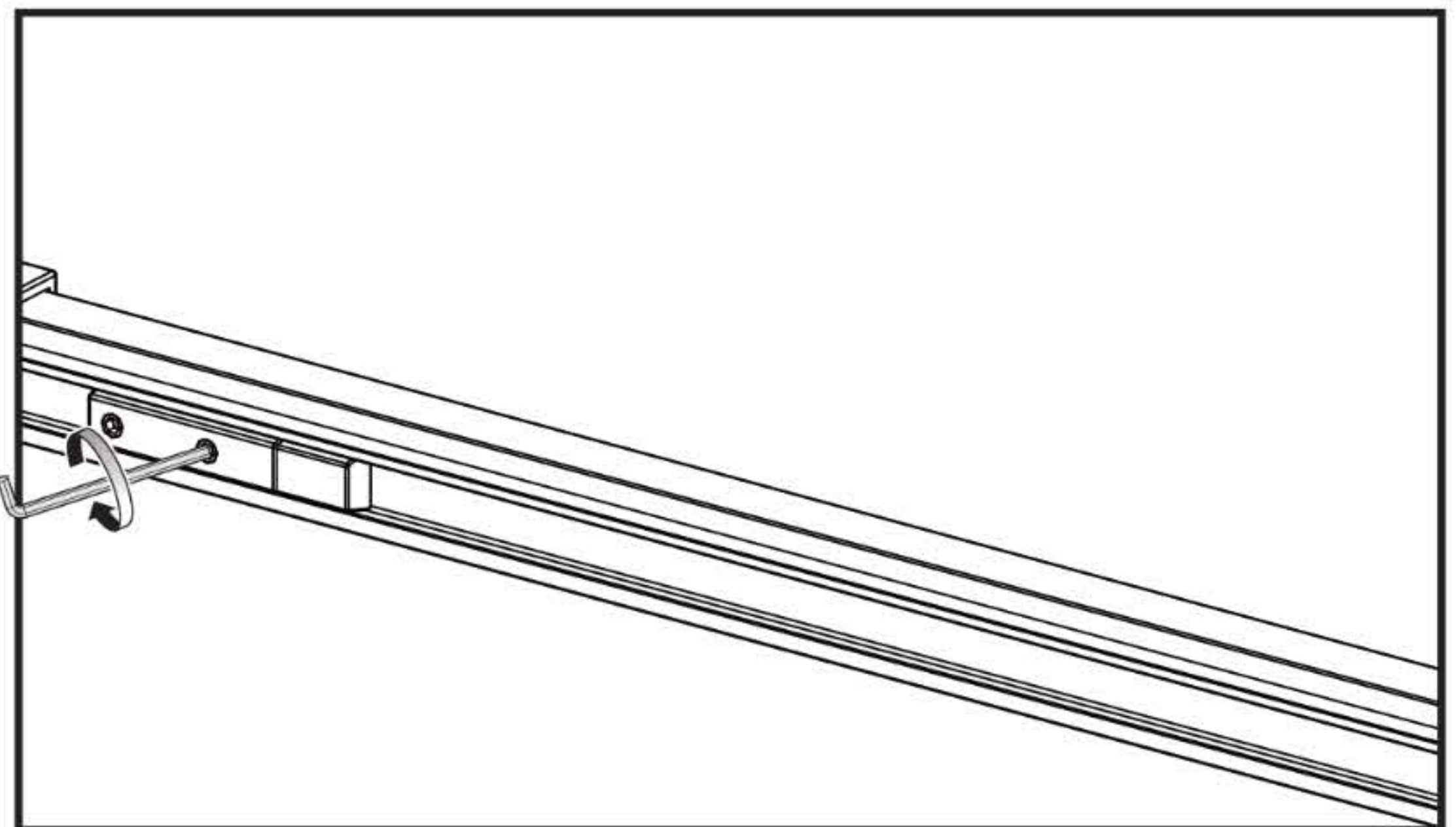
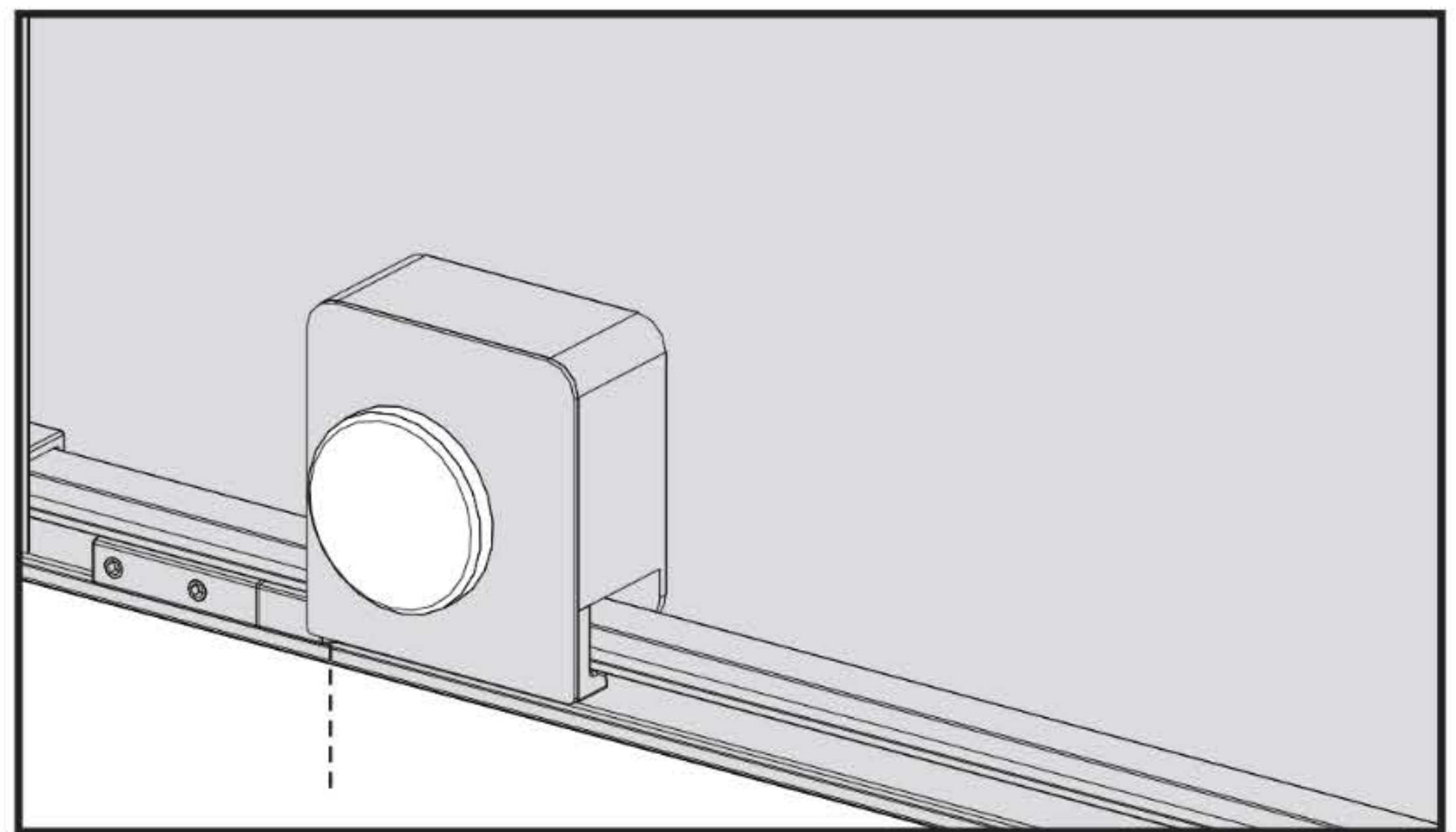
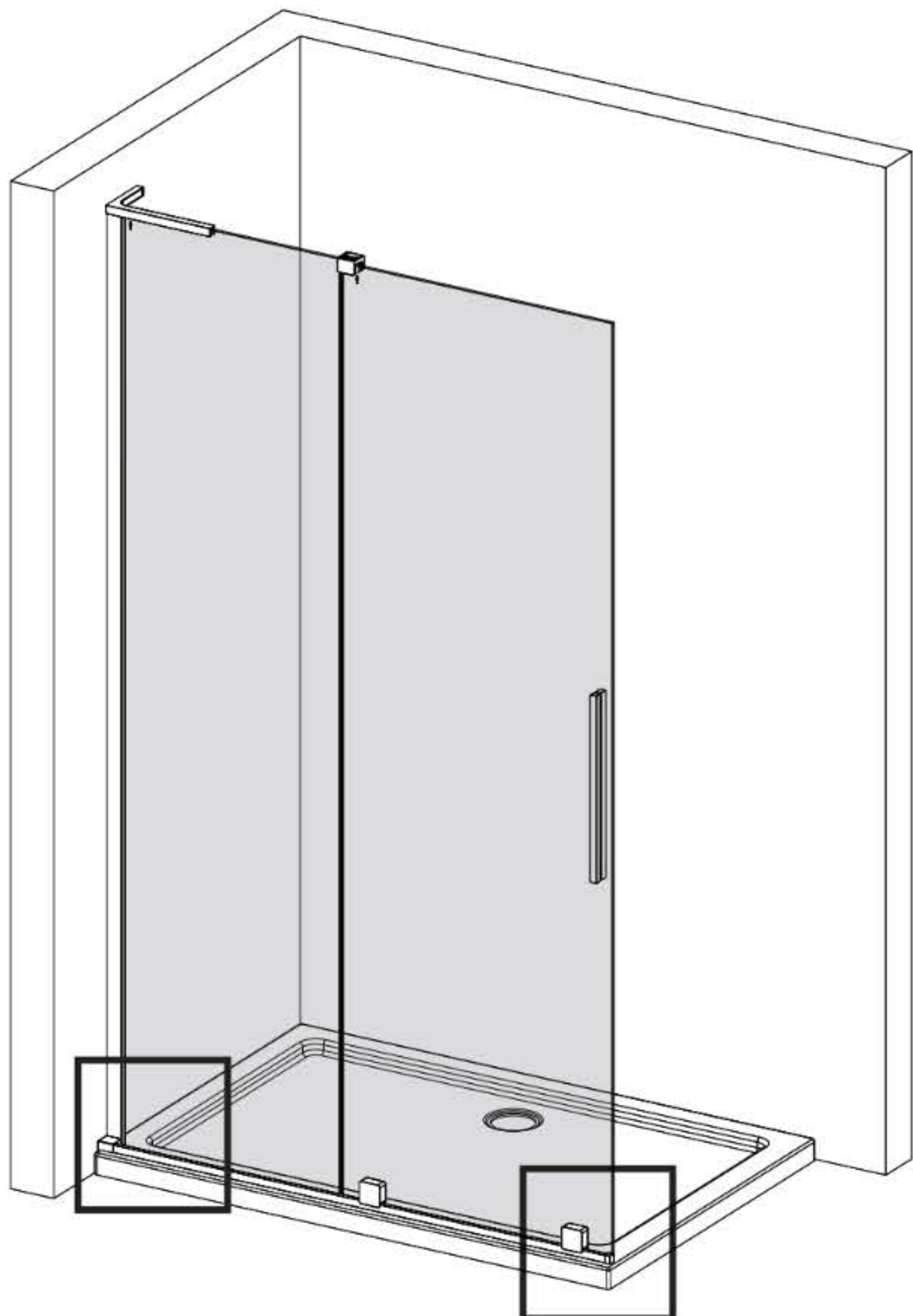
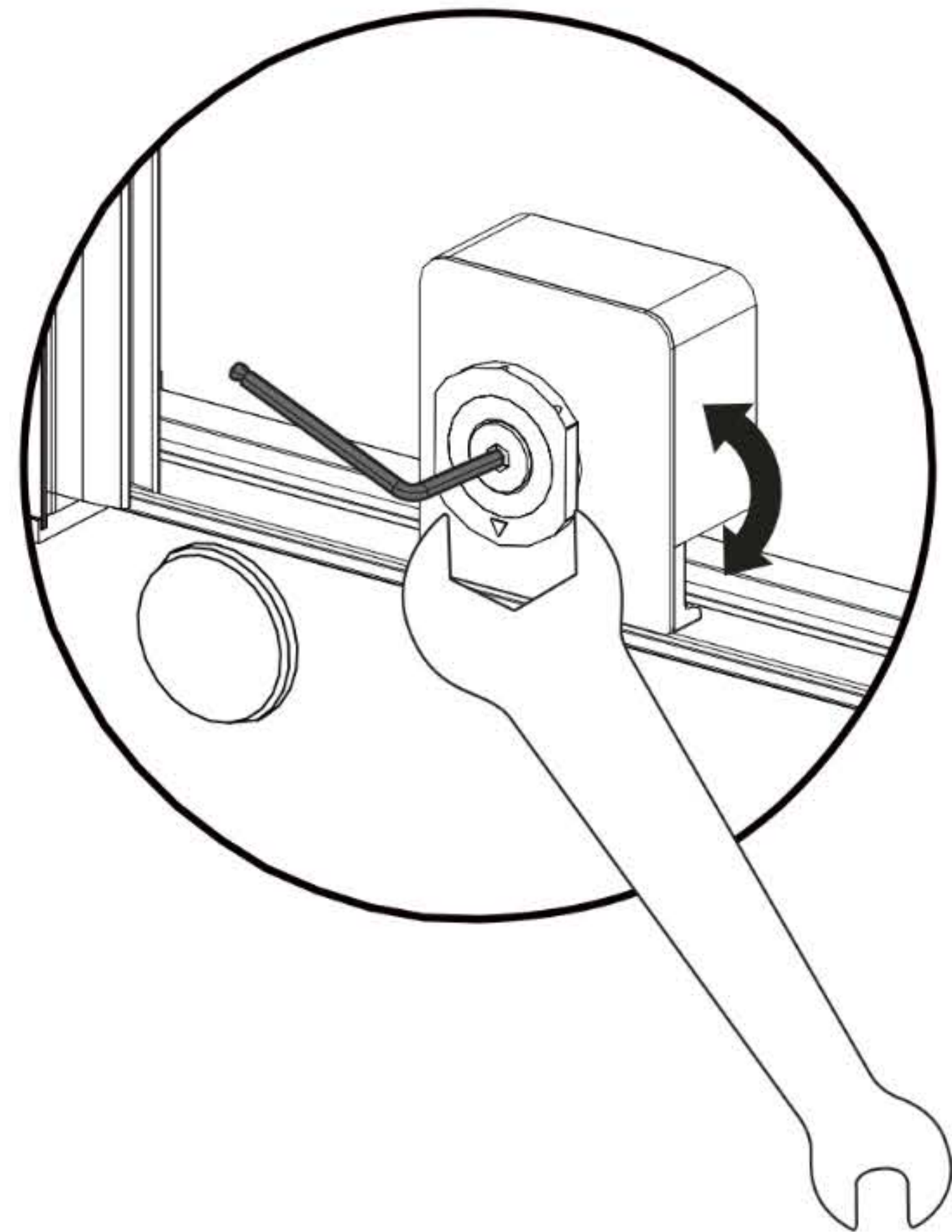
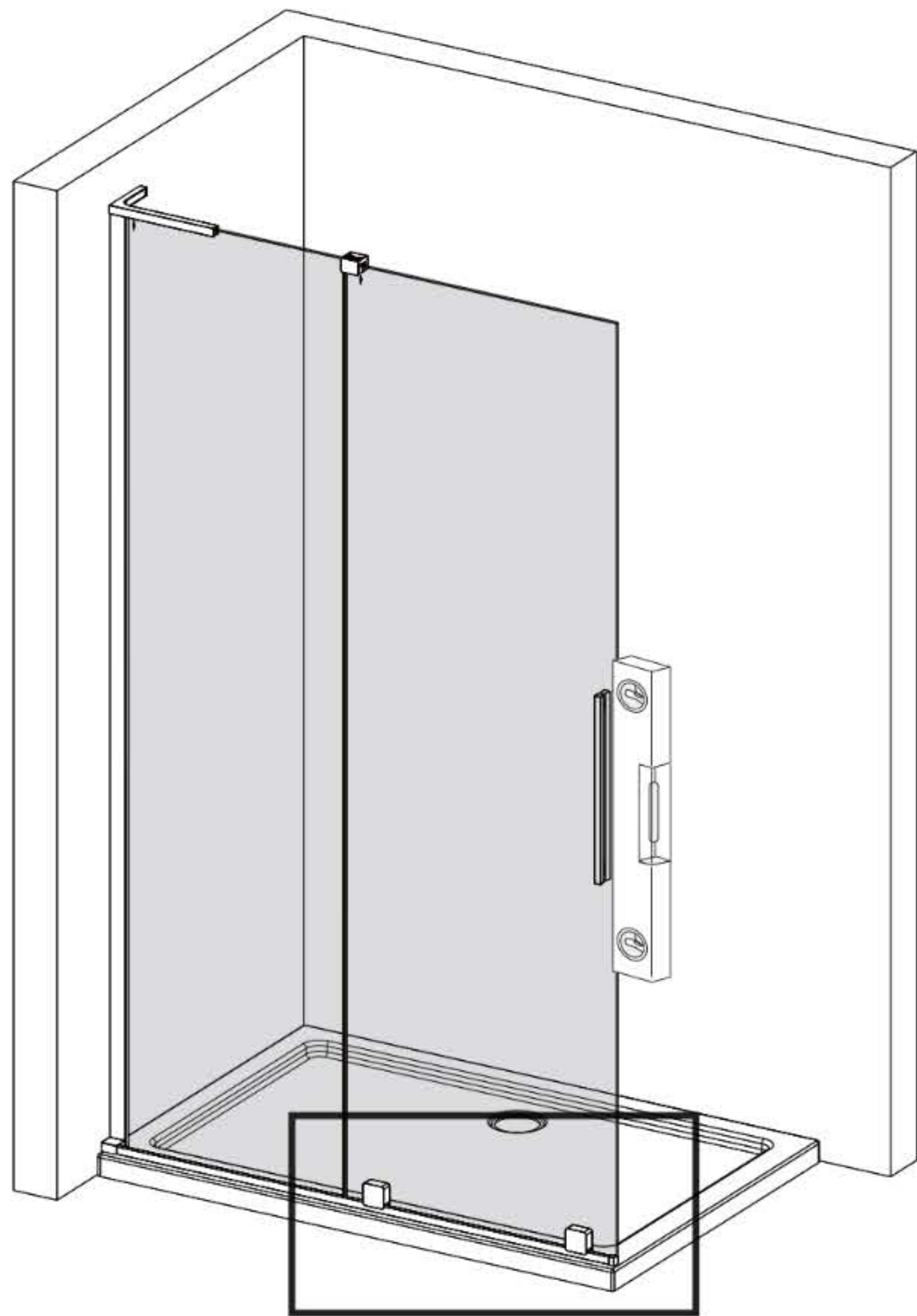

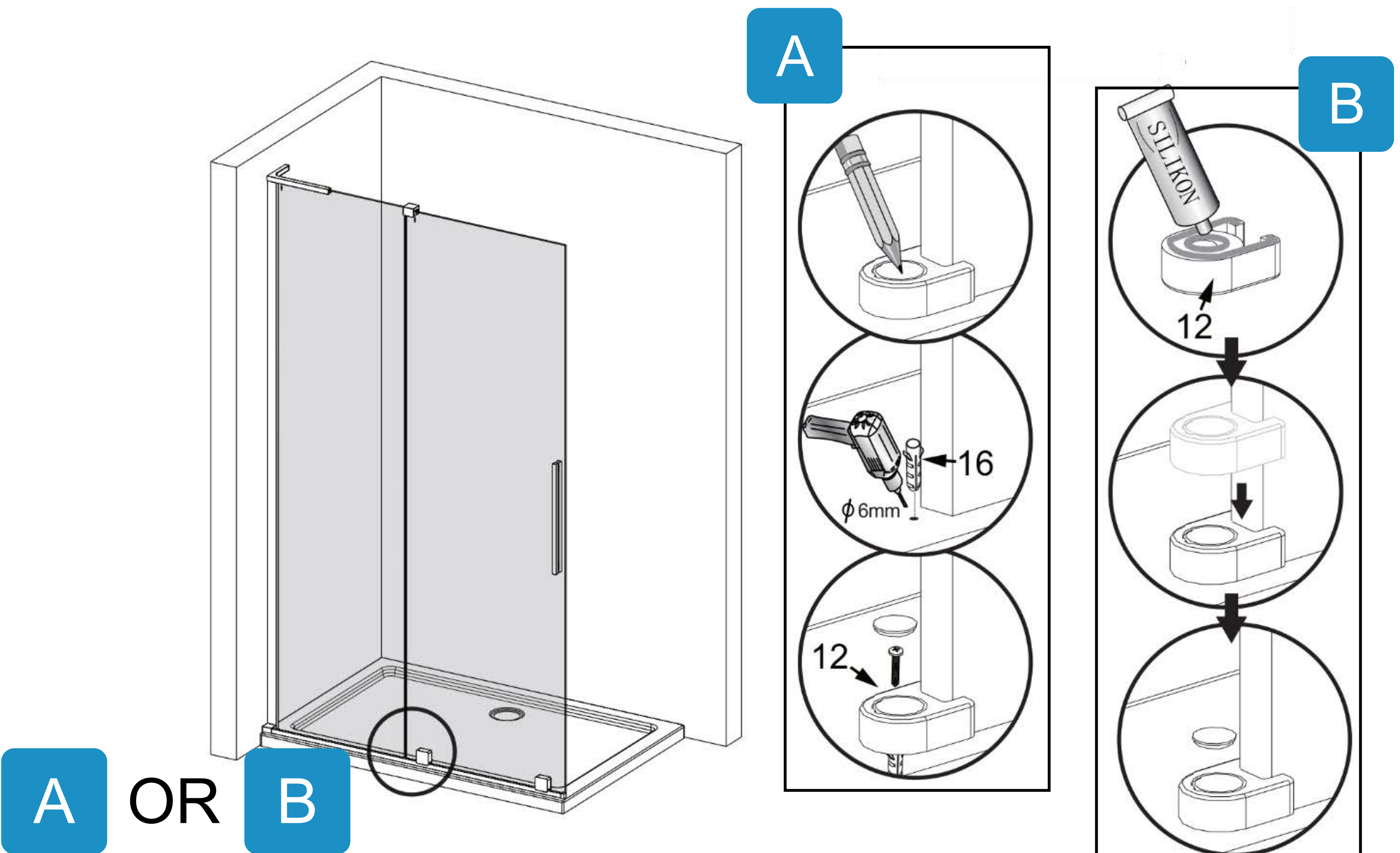
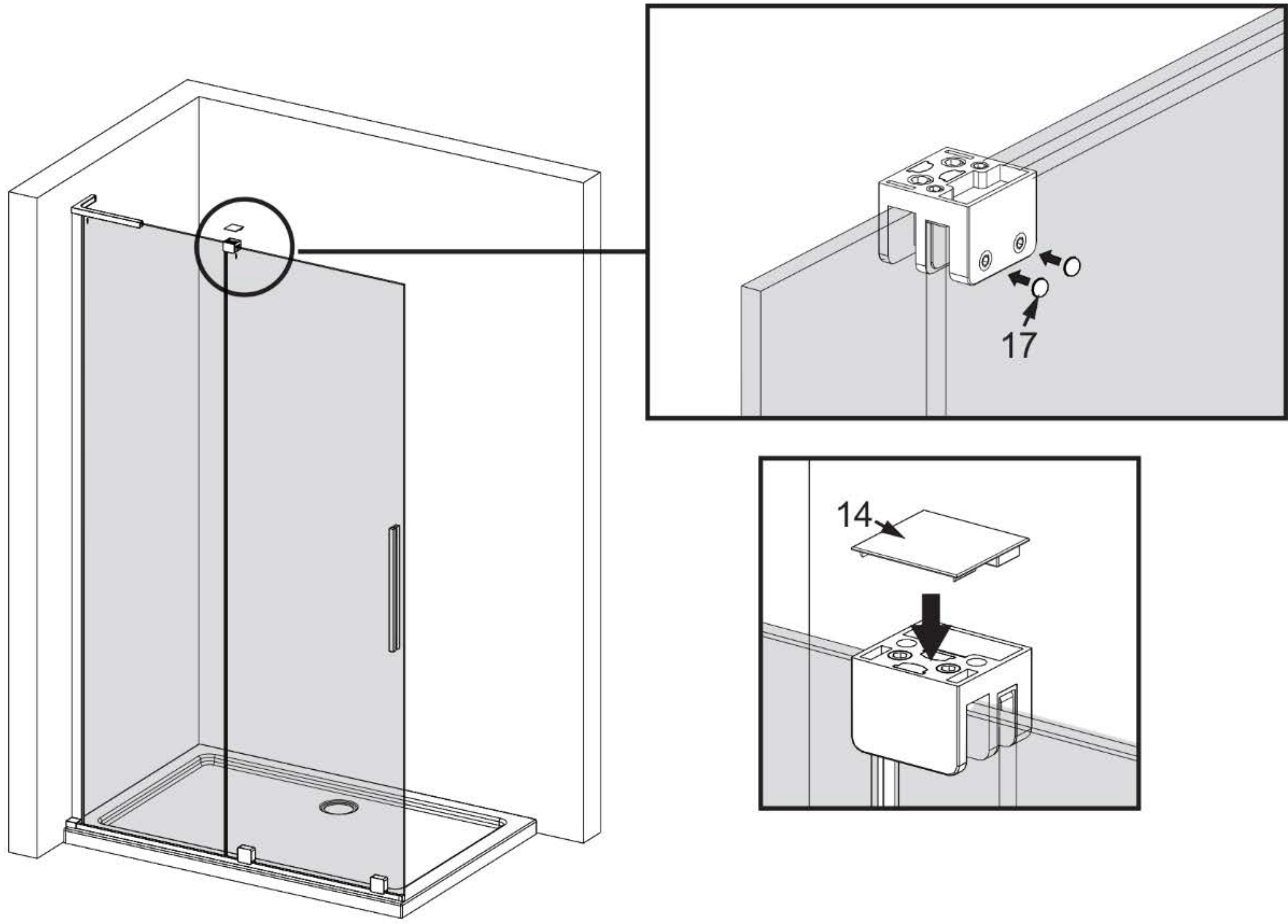
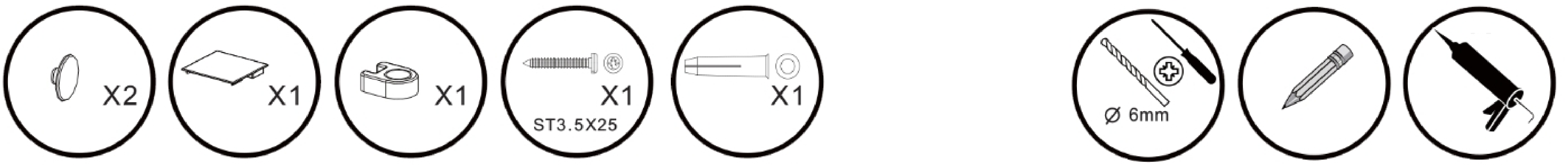

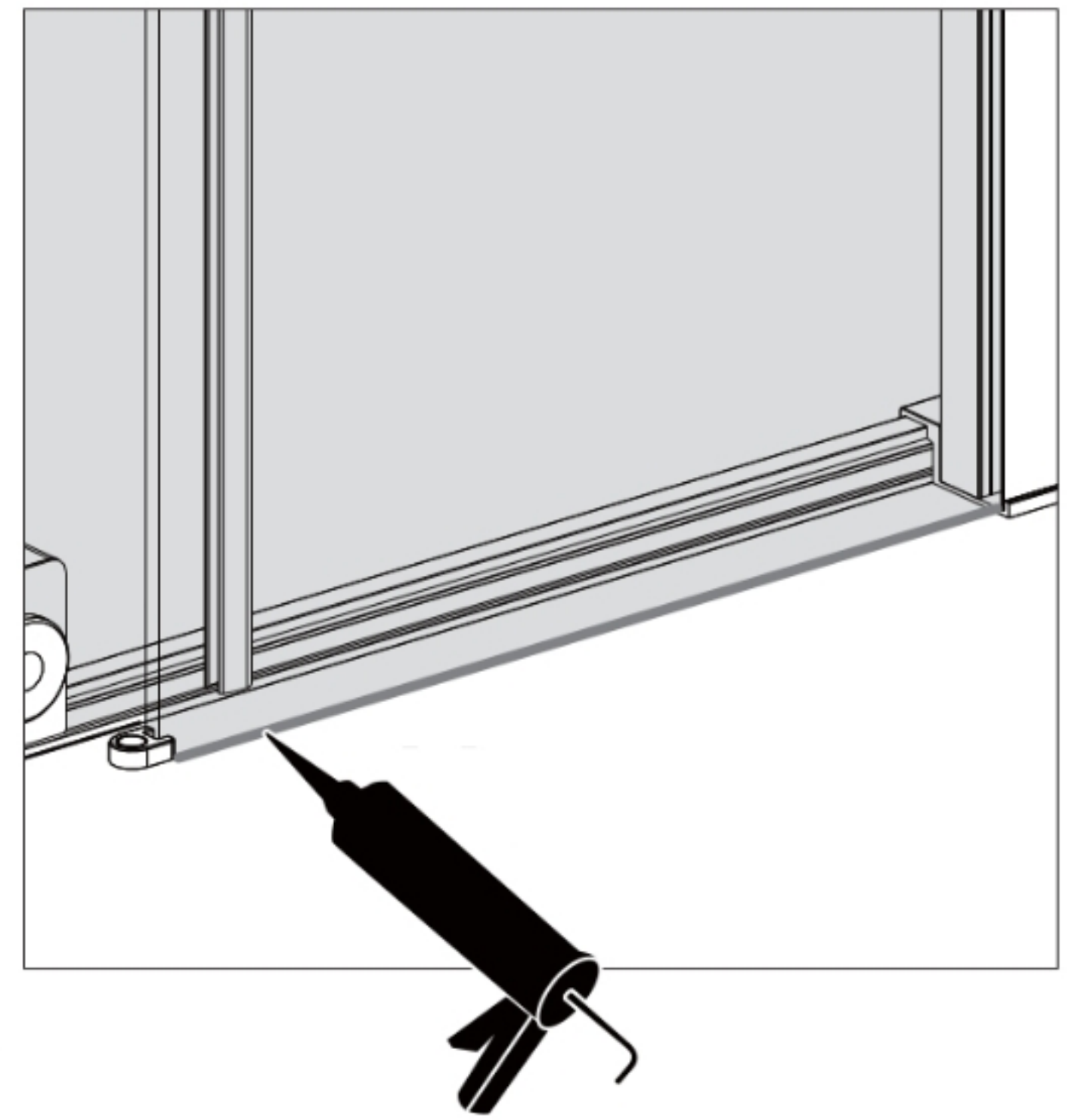
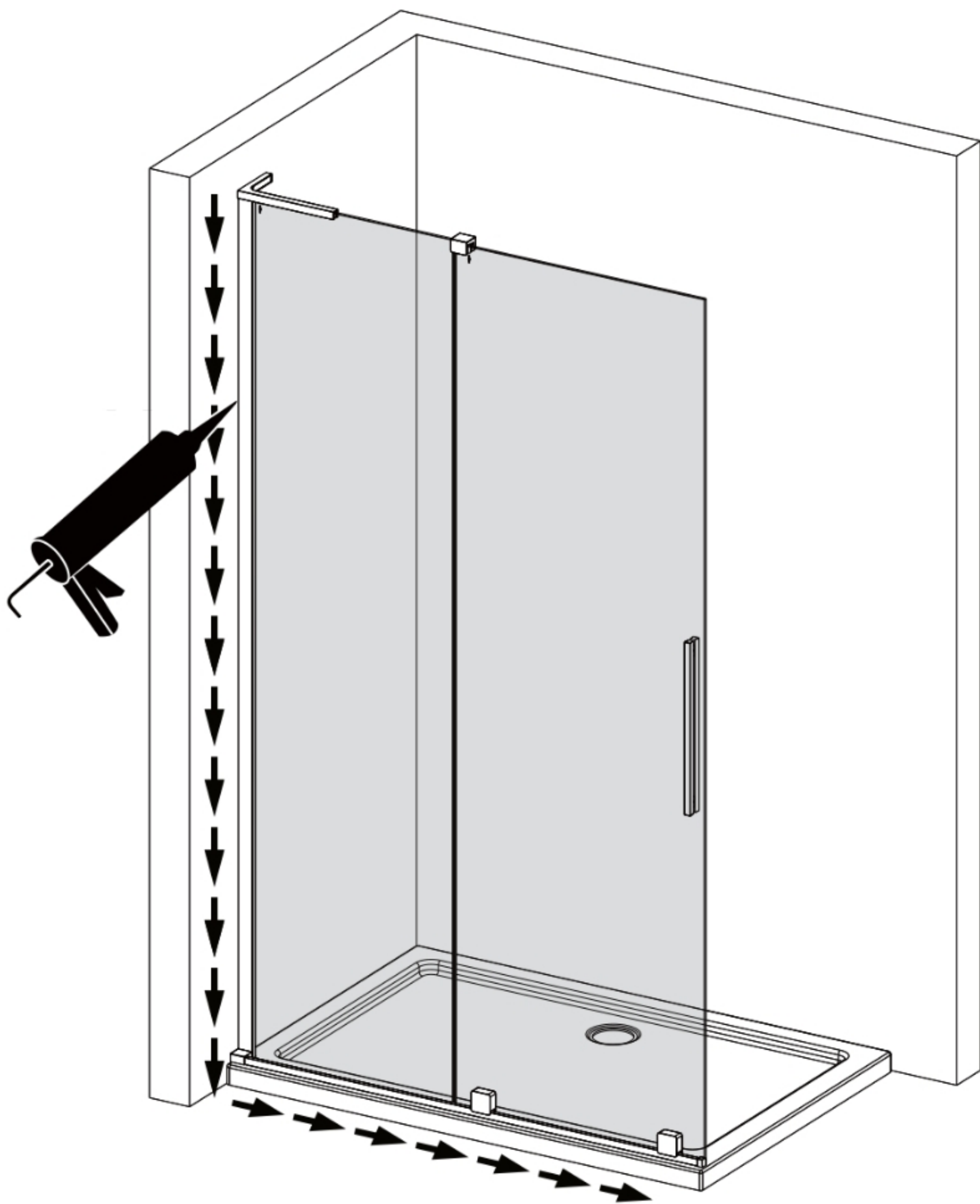

VELAR

MEXEN

Recess doors

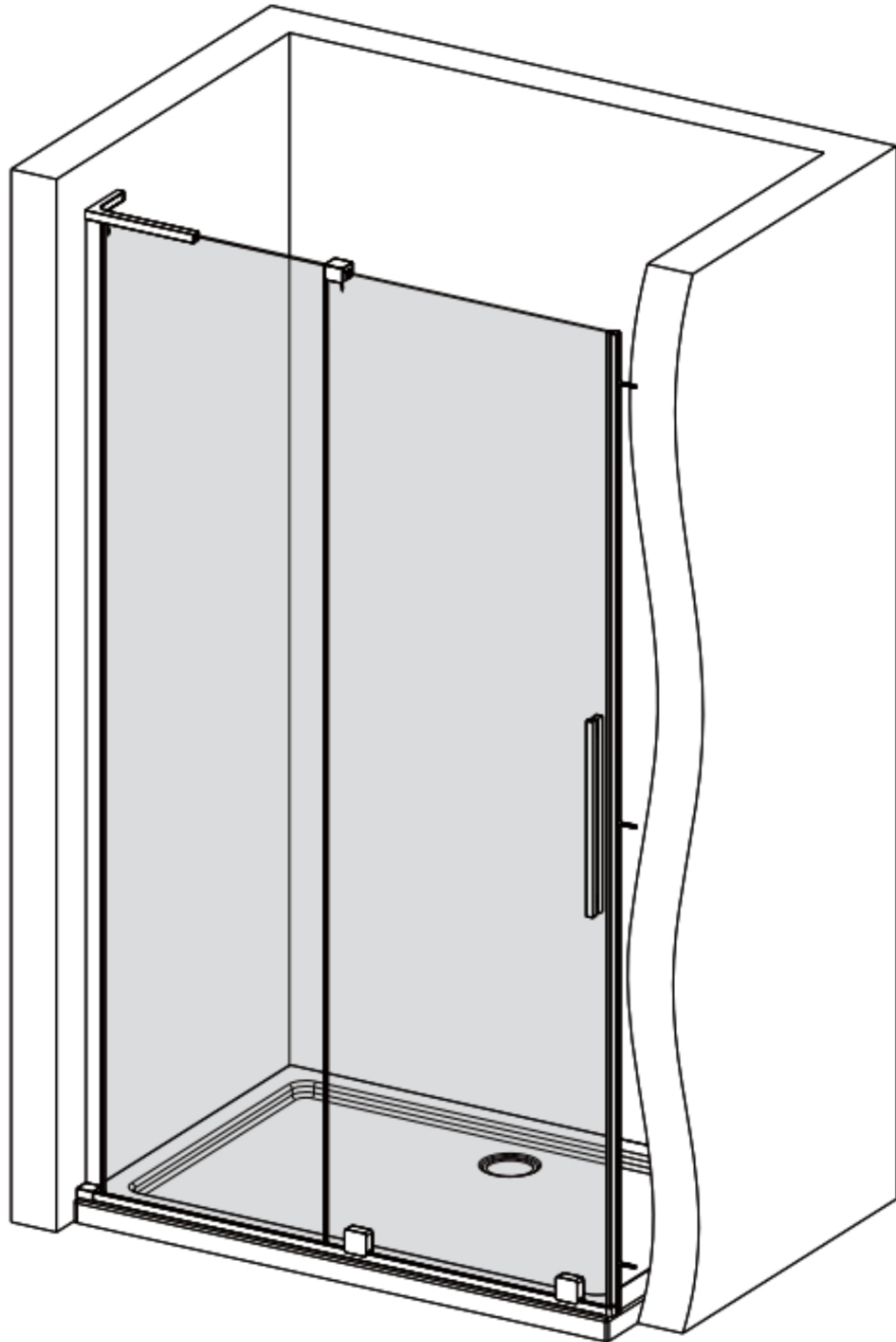

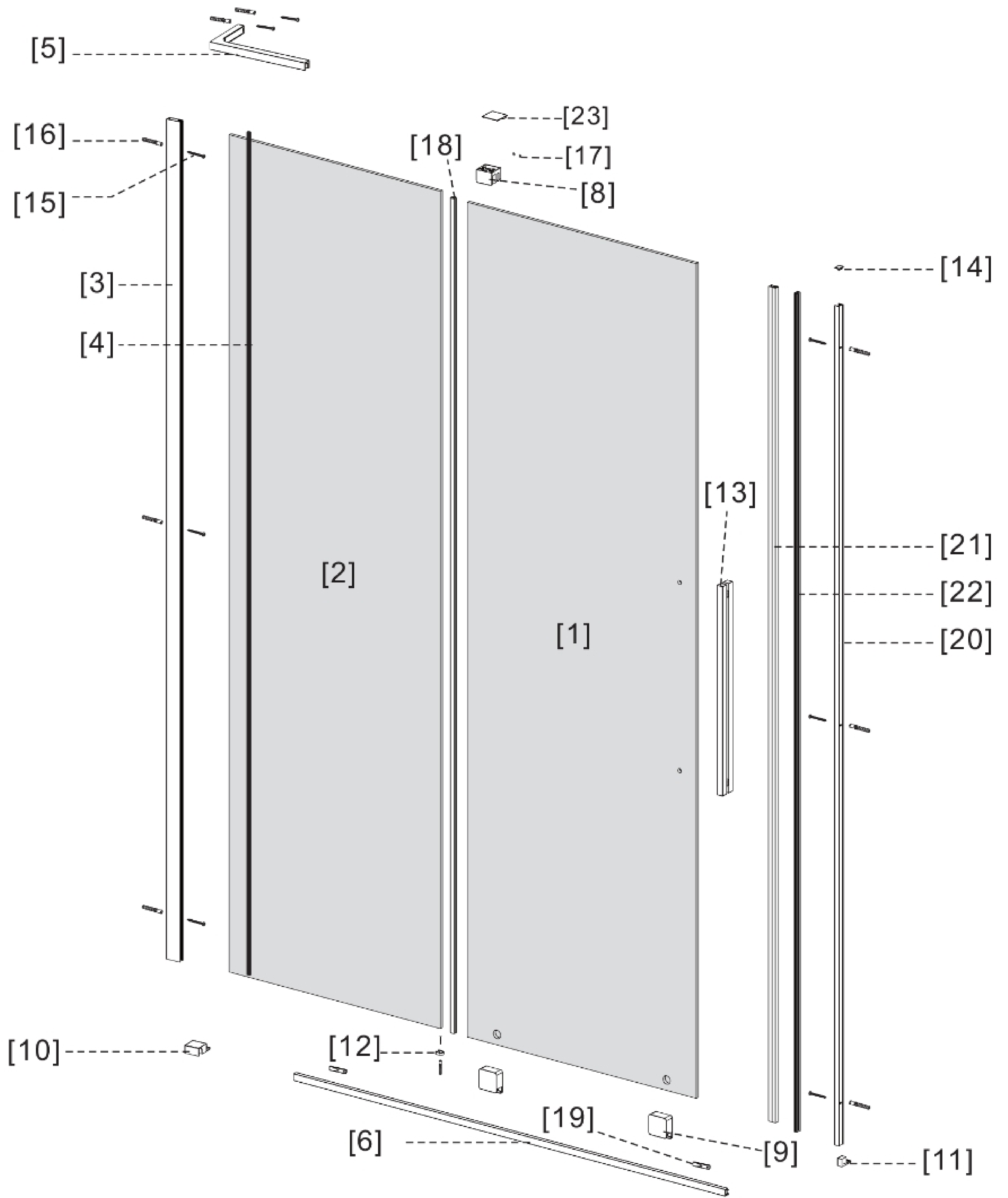

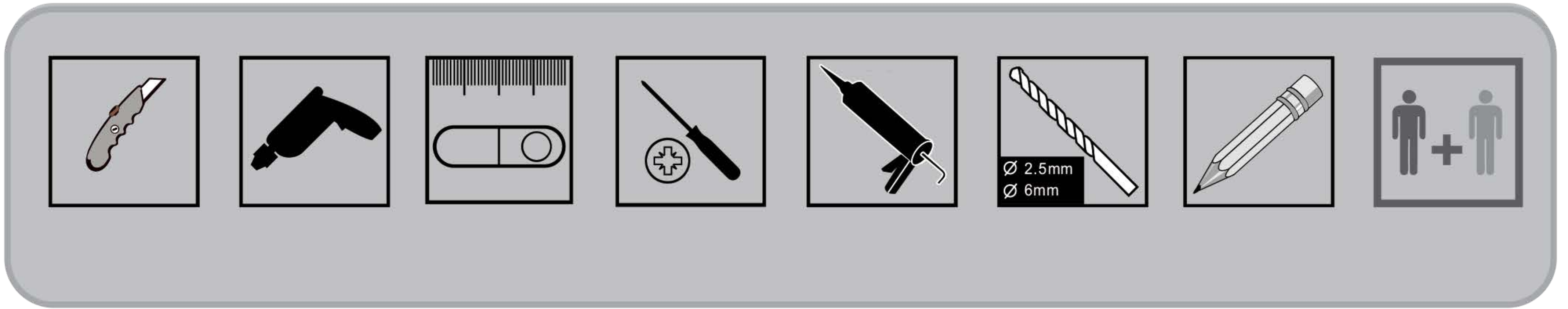

[1]

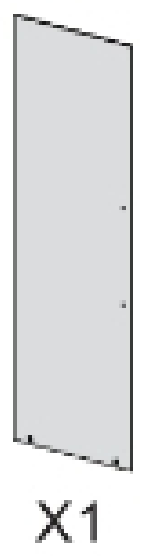

X1

[2]

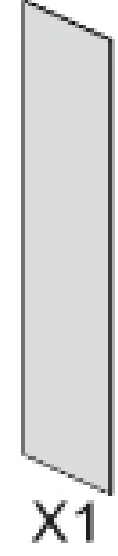

X1

[3]

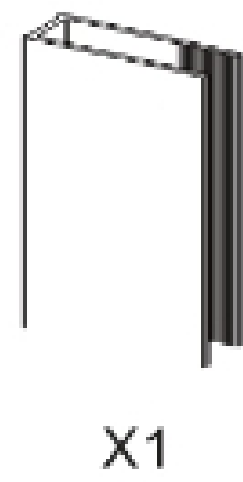

X1

[4]

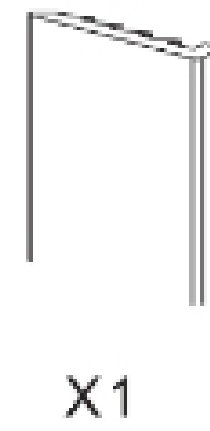

X1

[5]

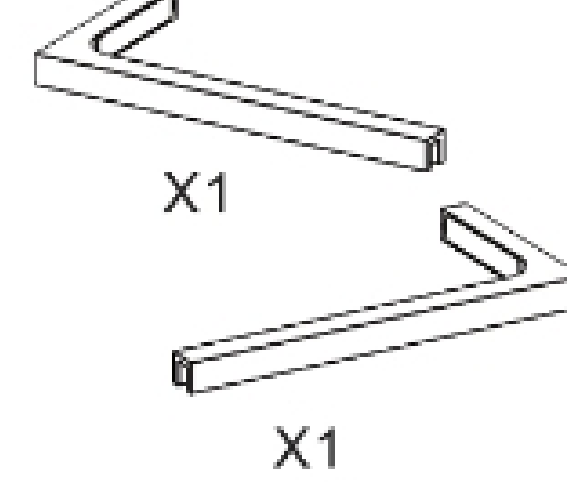

X1

X1

[6]

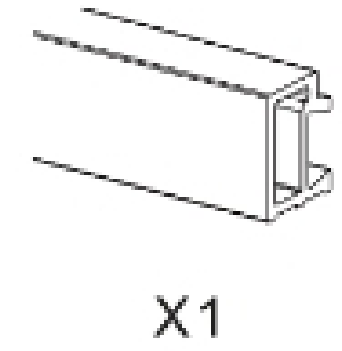

X1

[7]

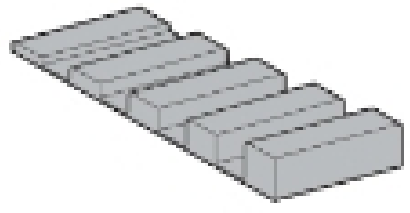

X2

[8]

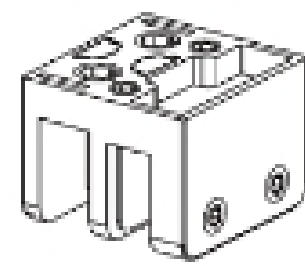

X1

[9]

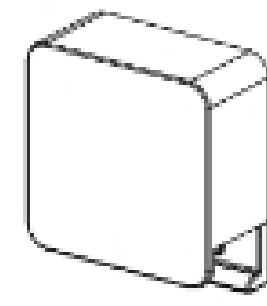

X2

[10]

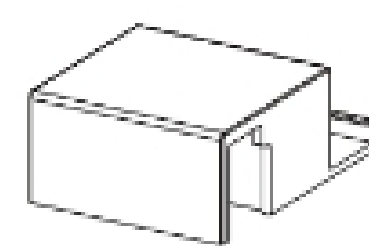

X1

[11]



X1

X1

[12]

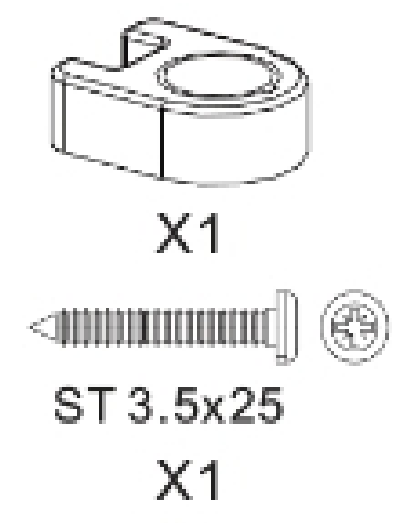

X1

ST 3.5x25
X1

[13]

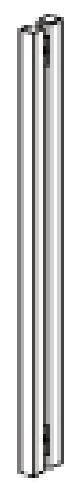

X1

[14]

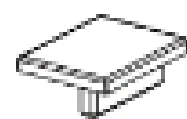

X1

[15]

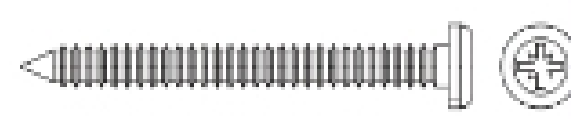

ST3.5X40

X8

[16]



X9

[17]



X2

[18]

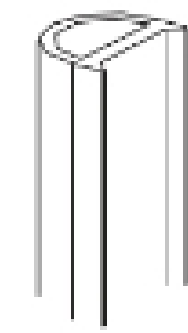

X1

[19]

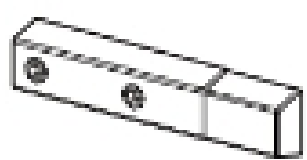

X2

[20]

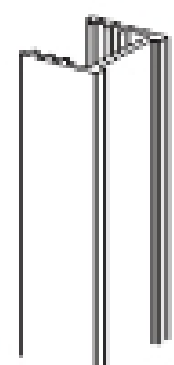

X1

[21]

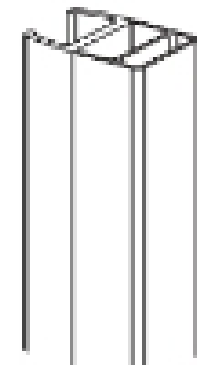

X1

[22]

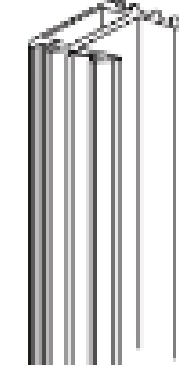

X1

[23]



X1

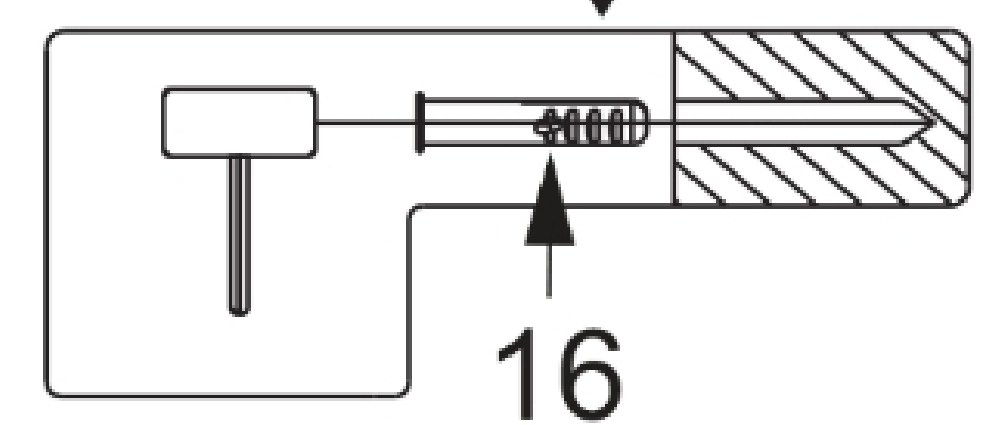
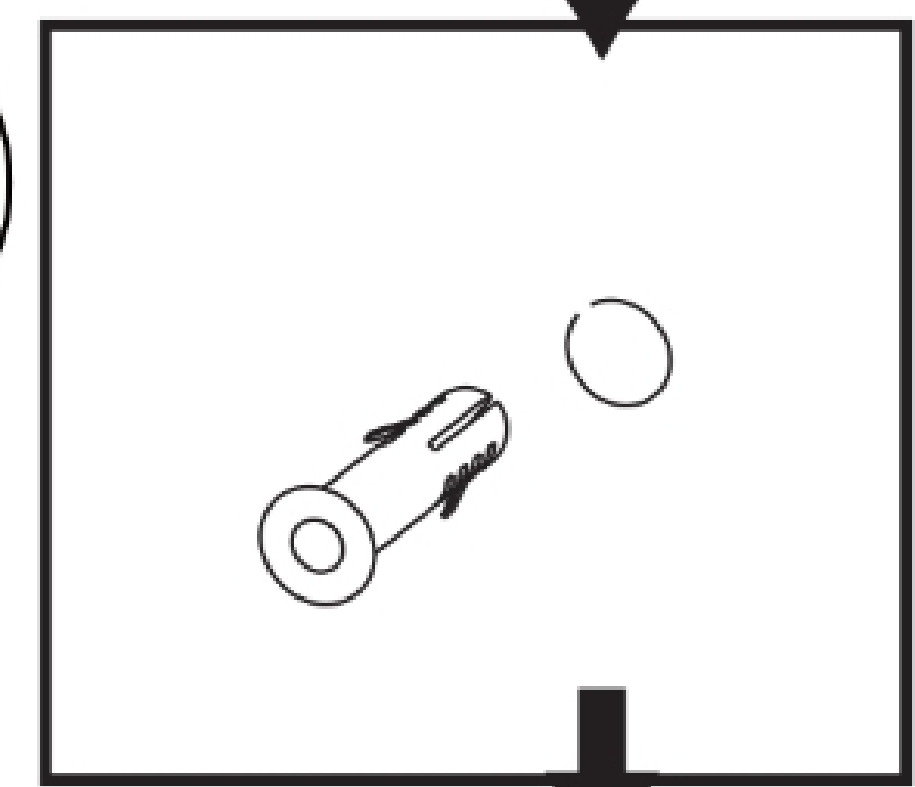
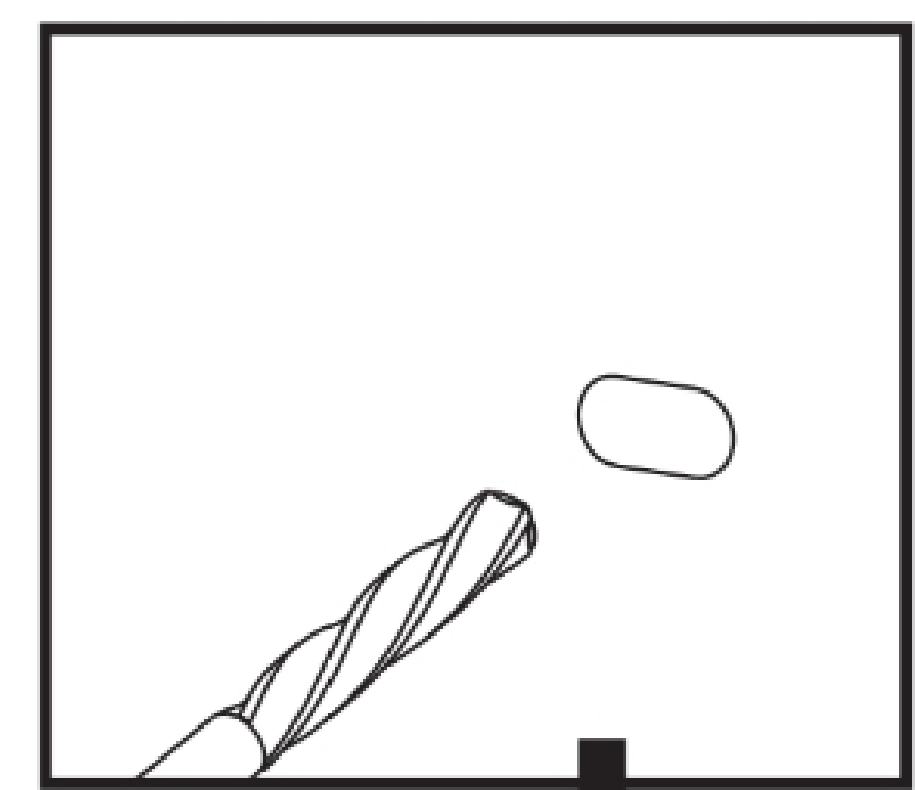
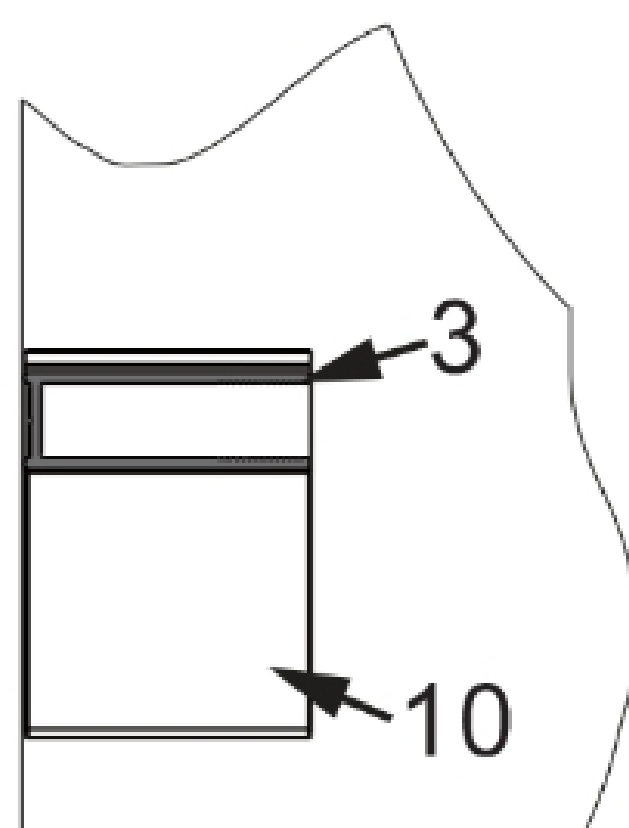
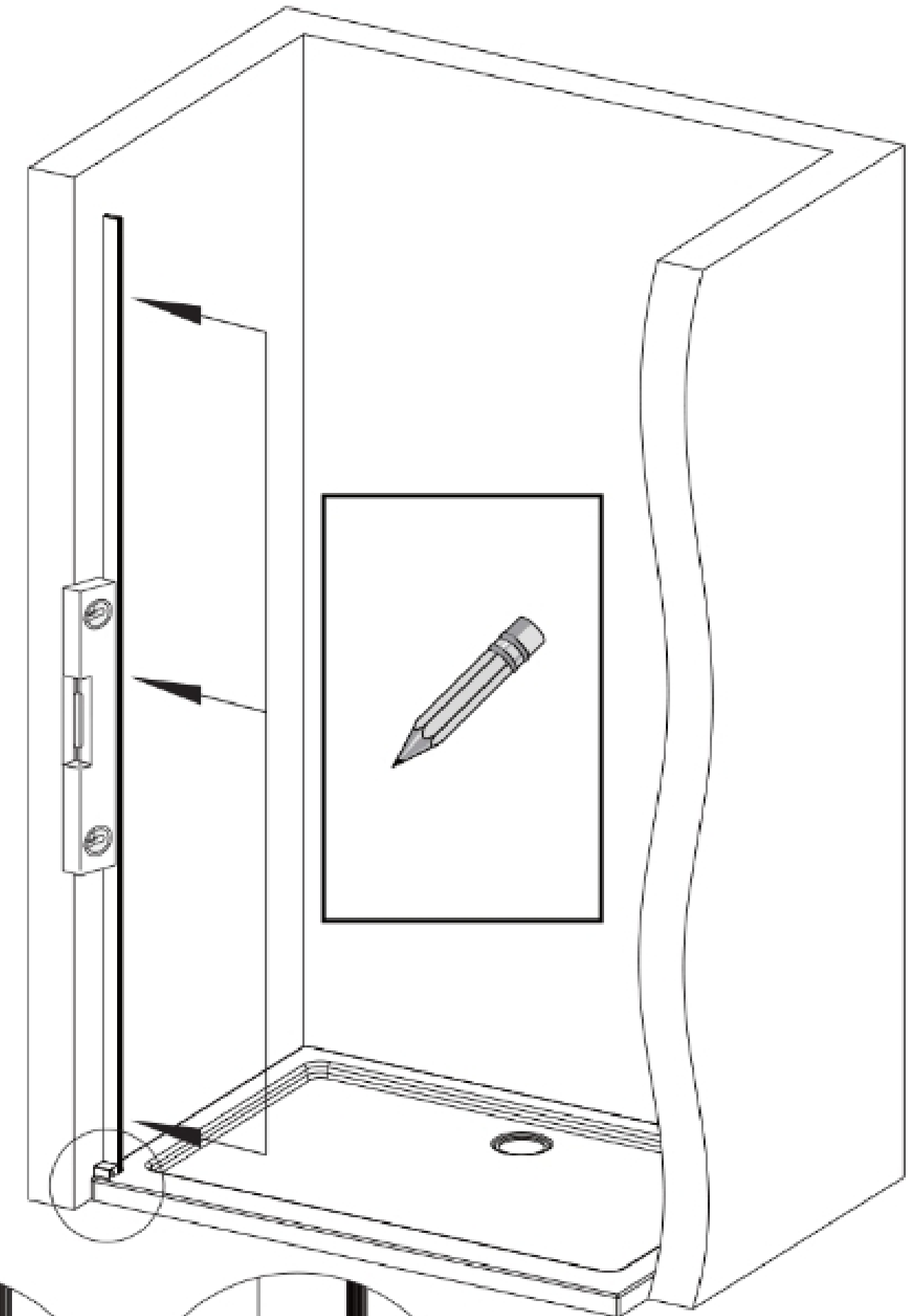
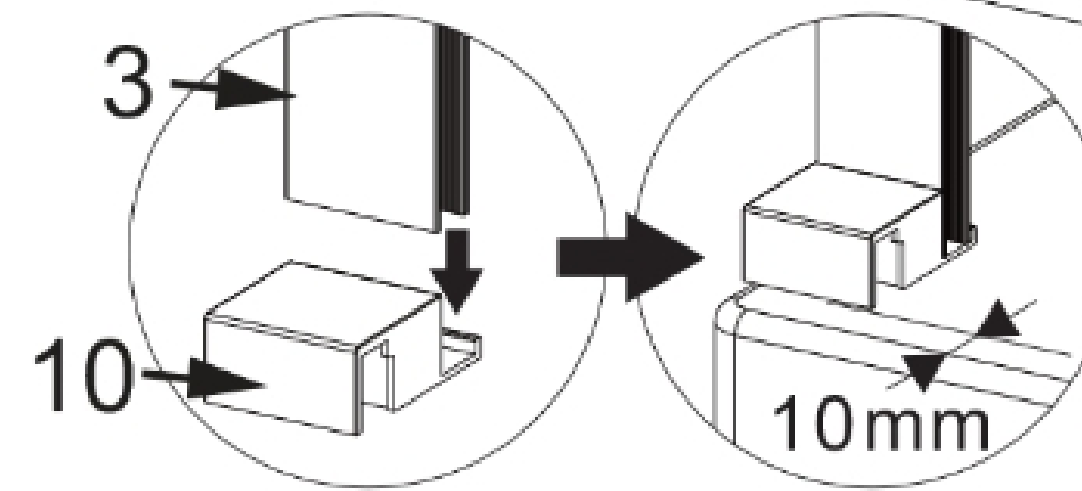
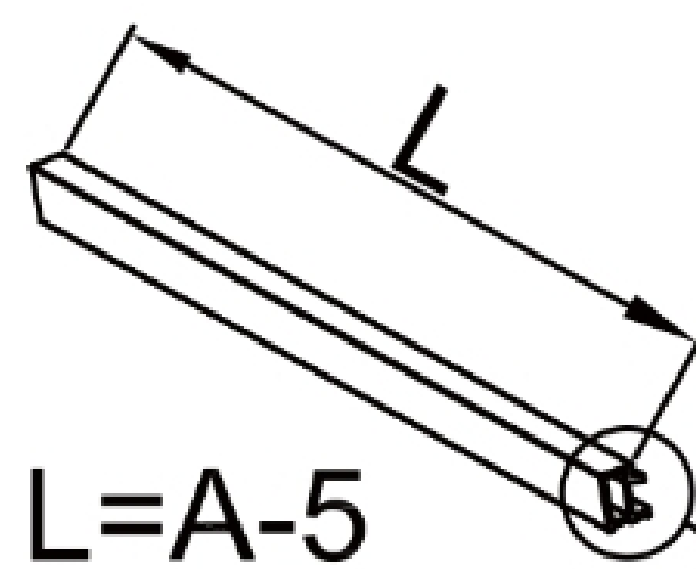
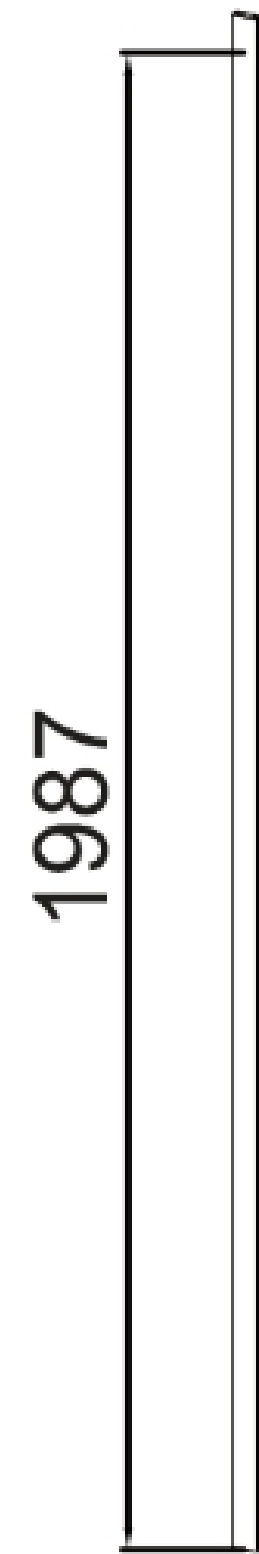
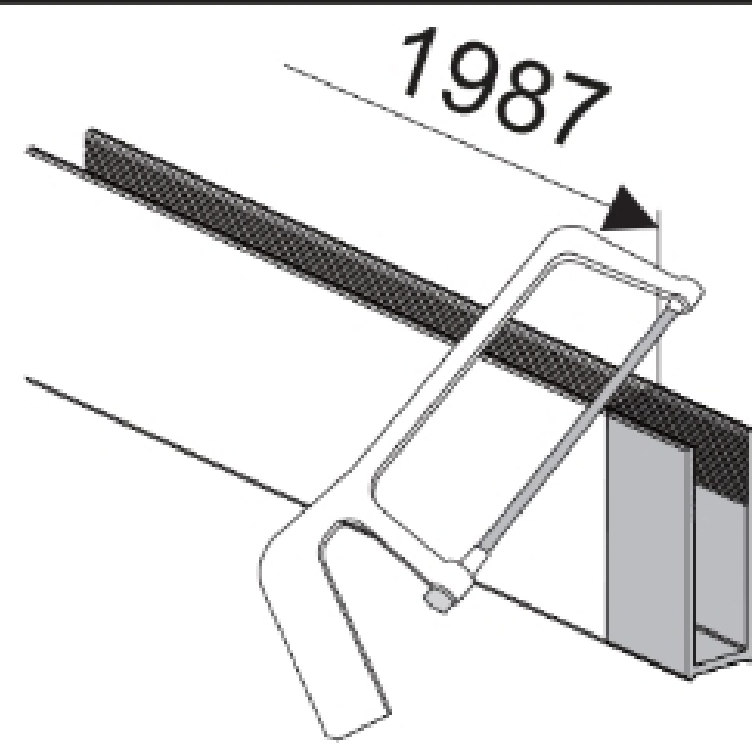
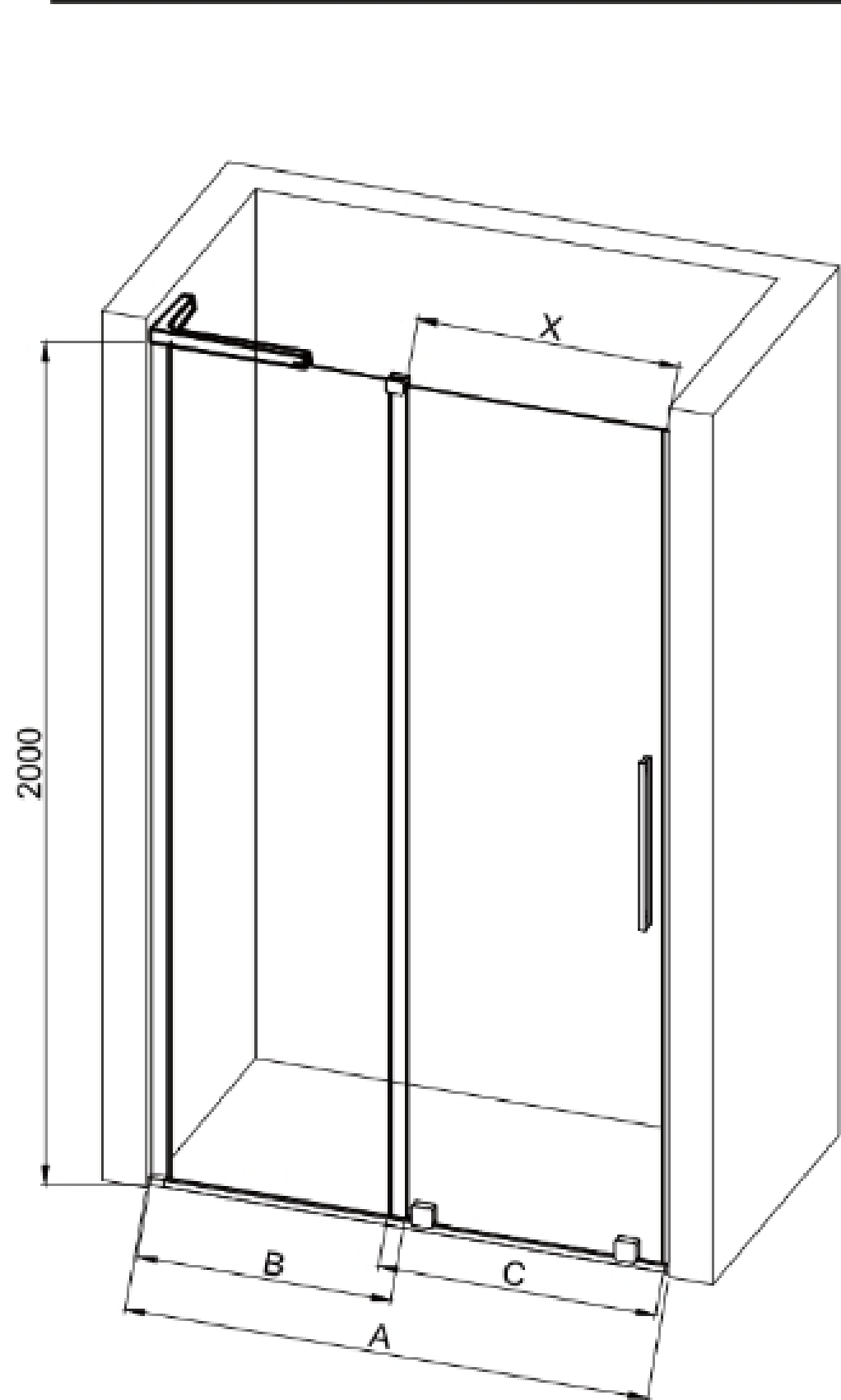
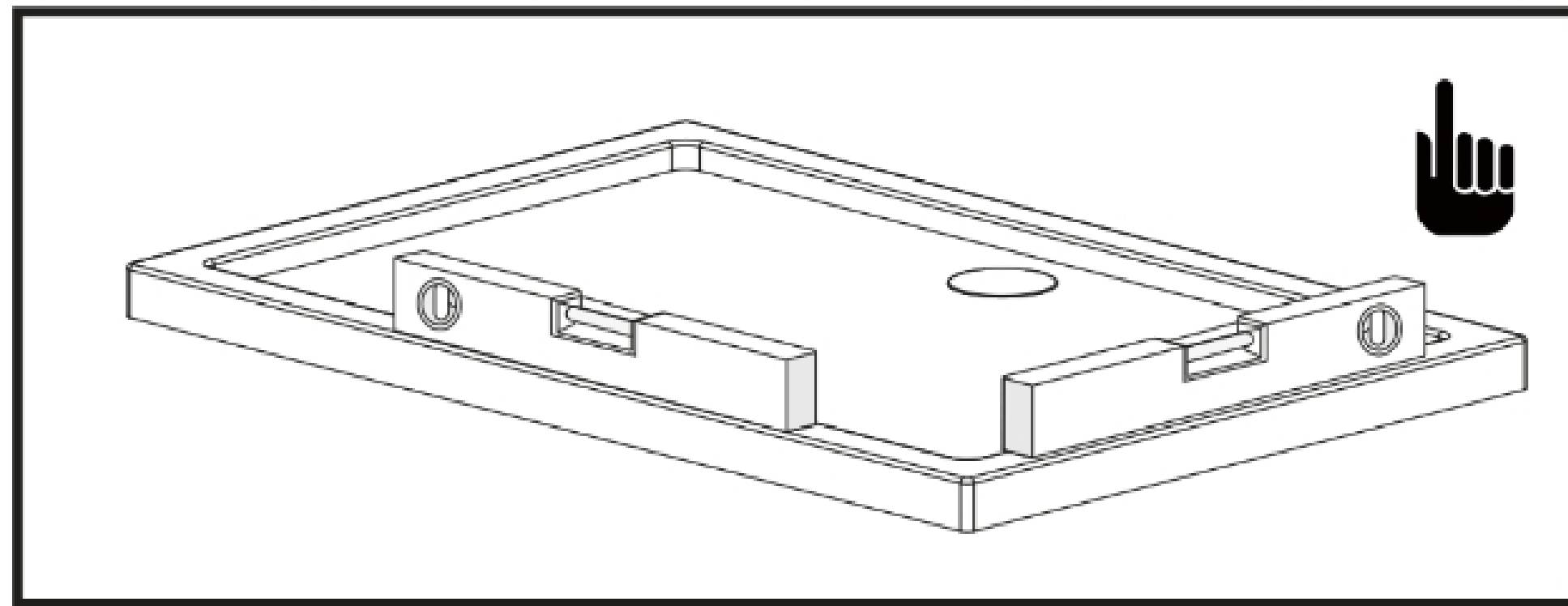
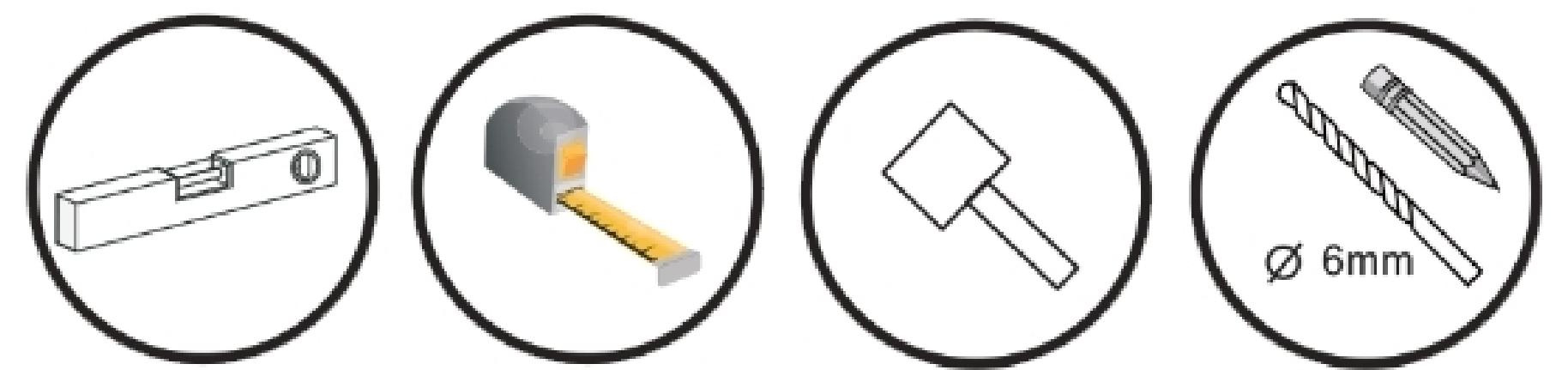
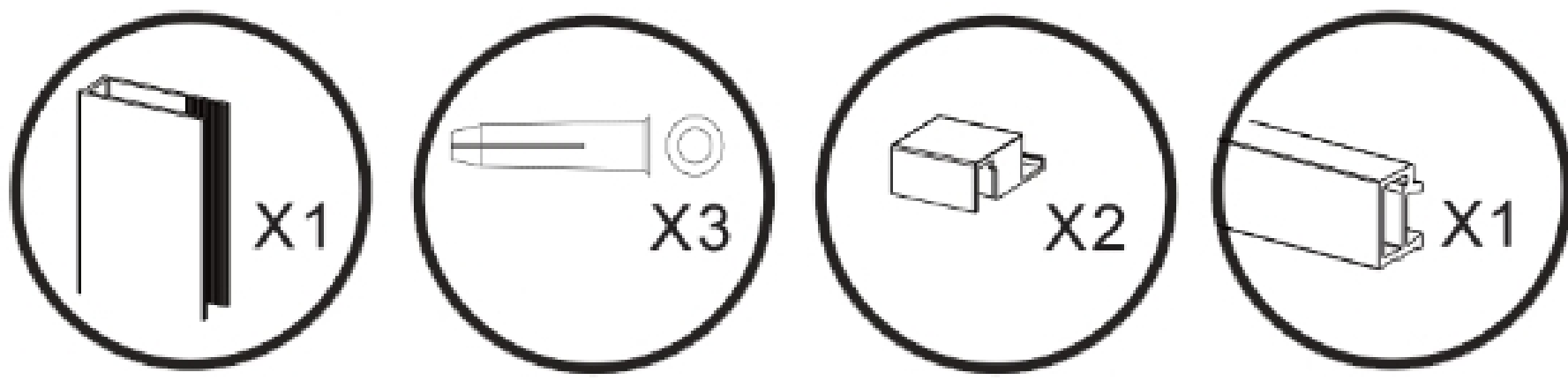

	A(mm)	B(mm)	C(mm)	X(mm)
700x2000	680-700	321	376	240-260
750x2000	730-750	346	401	265-285
800x2000	780-800	371	426	290-320
850x2000	830-850	396	451	315-335
900x2000	880-900	421	476	340-360
1000x2000	980-1000	471	526	390-410
1100x2000	1080-1100	521	576	440-460
1200x2000	1180-1200	571	626	490-510
1300x2000	1280-1300	621	676	540-560
1400x2000	1380-1400	671	726	590-610
1500x2000	1480-1500	721	776	640-660
1600x2000	1580-1600	771	826	690-710

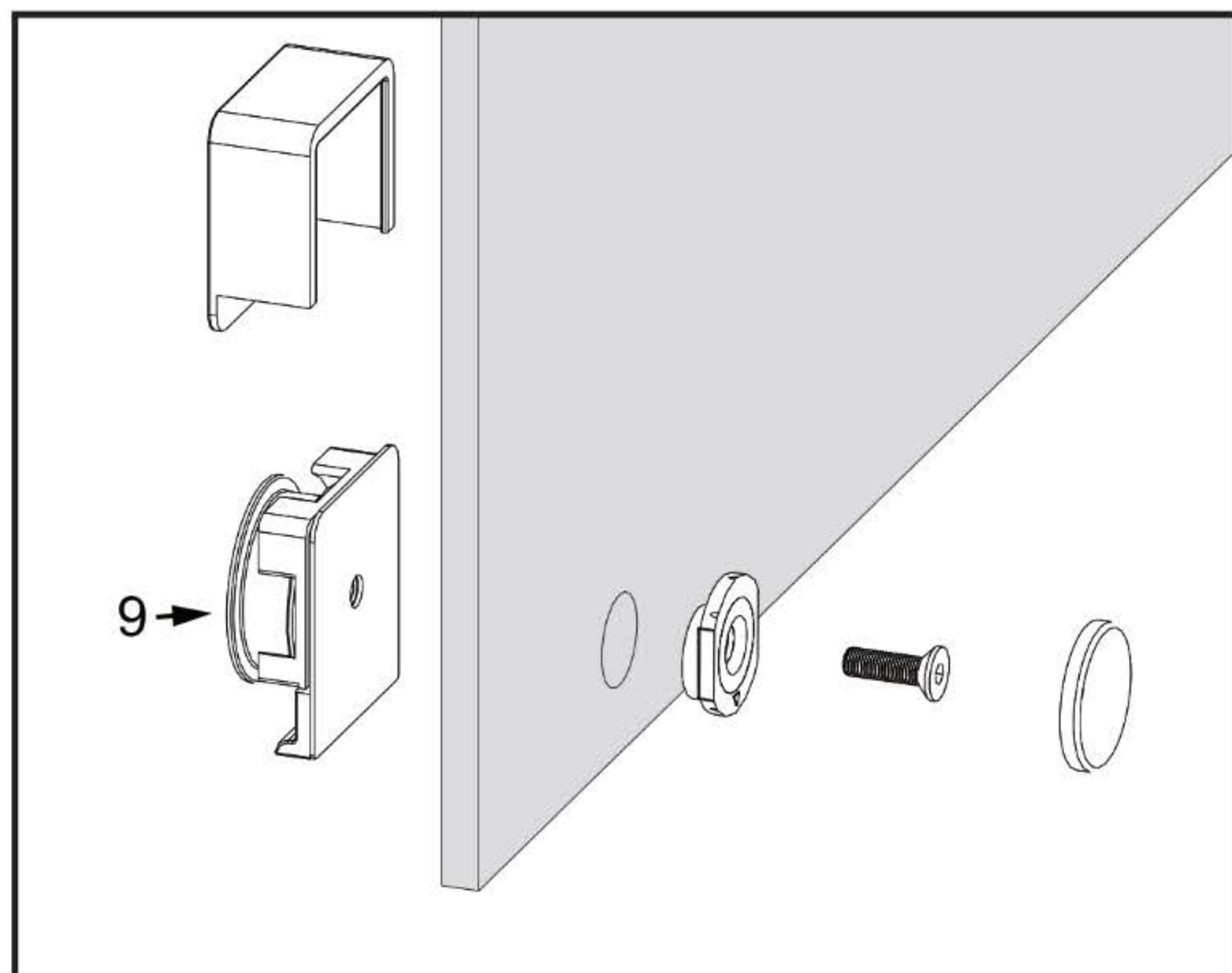
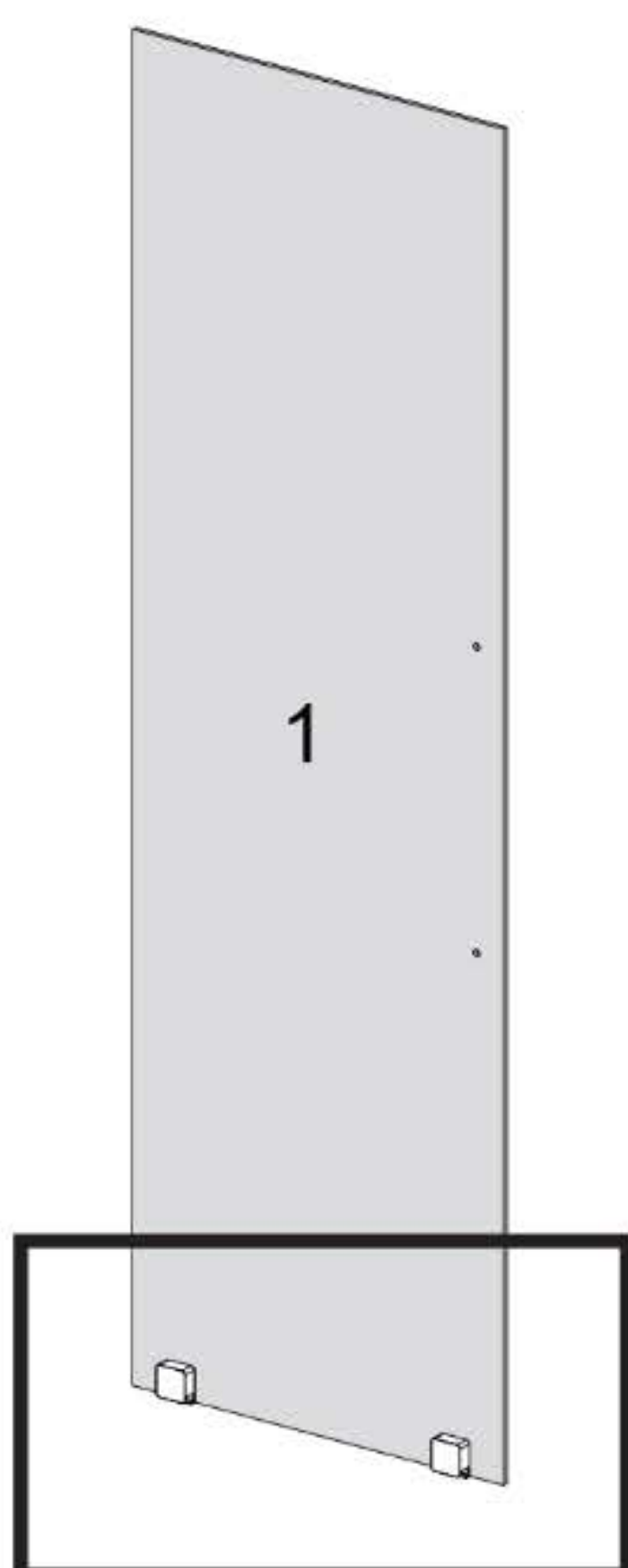
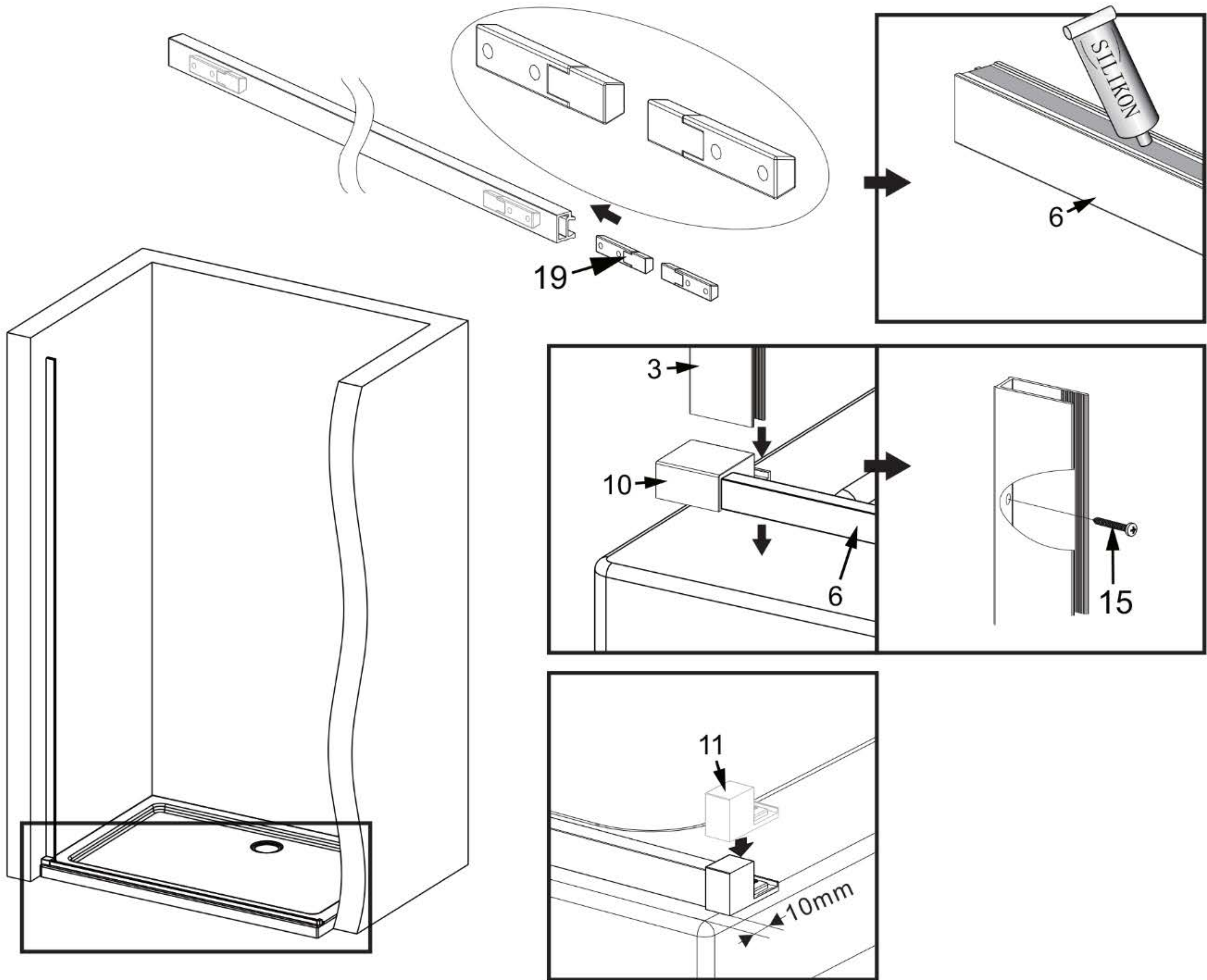
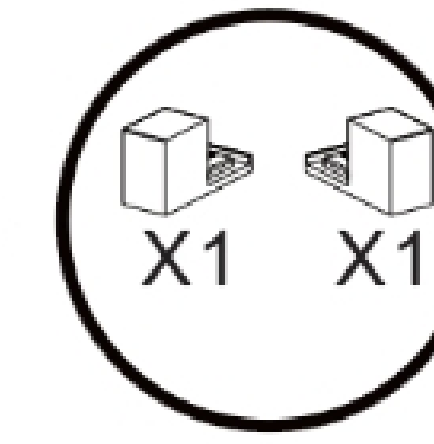
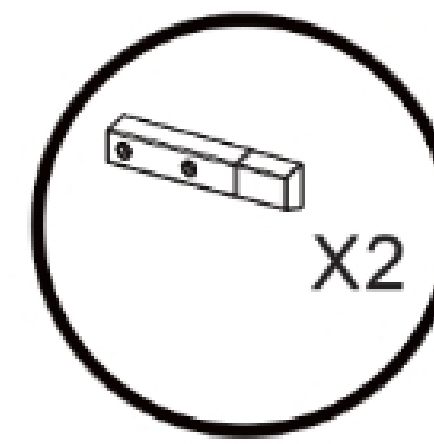
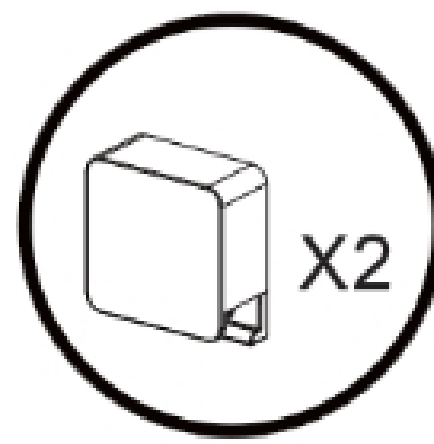
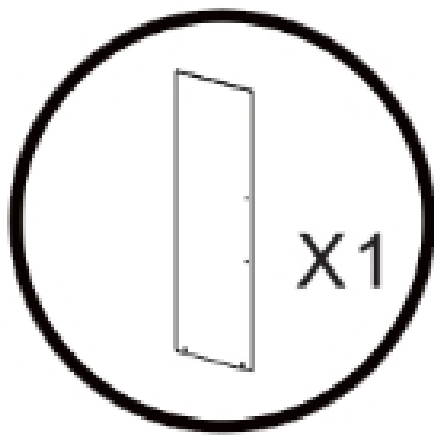
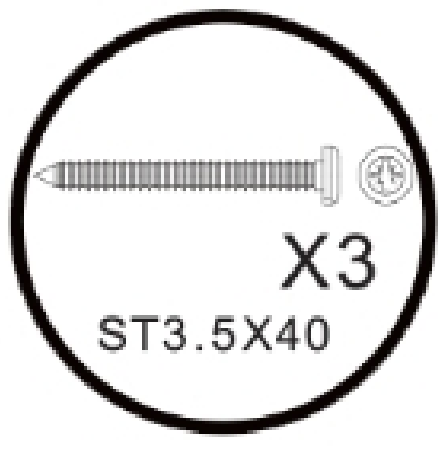

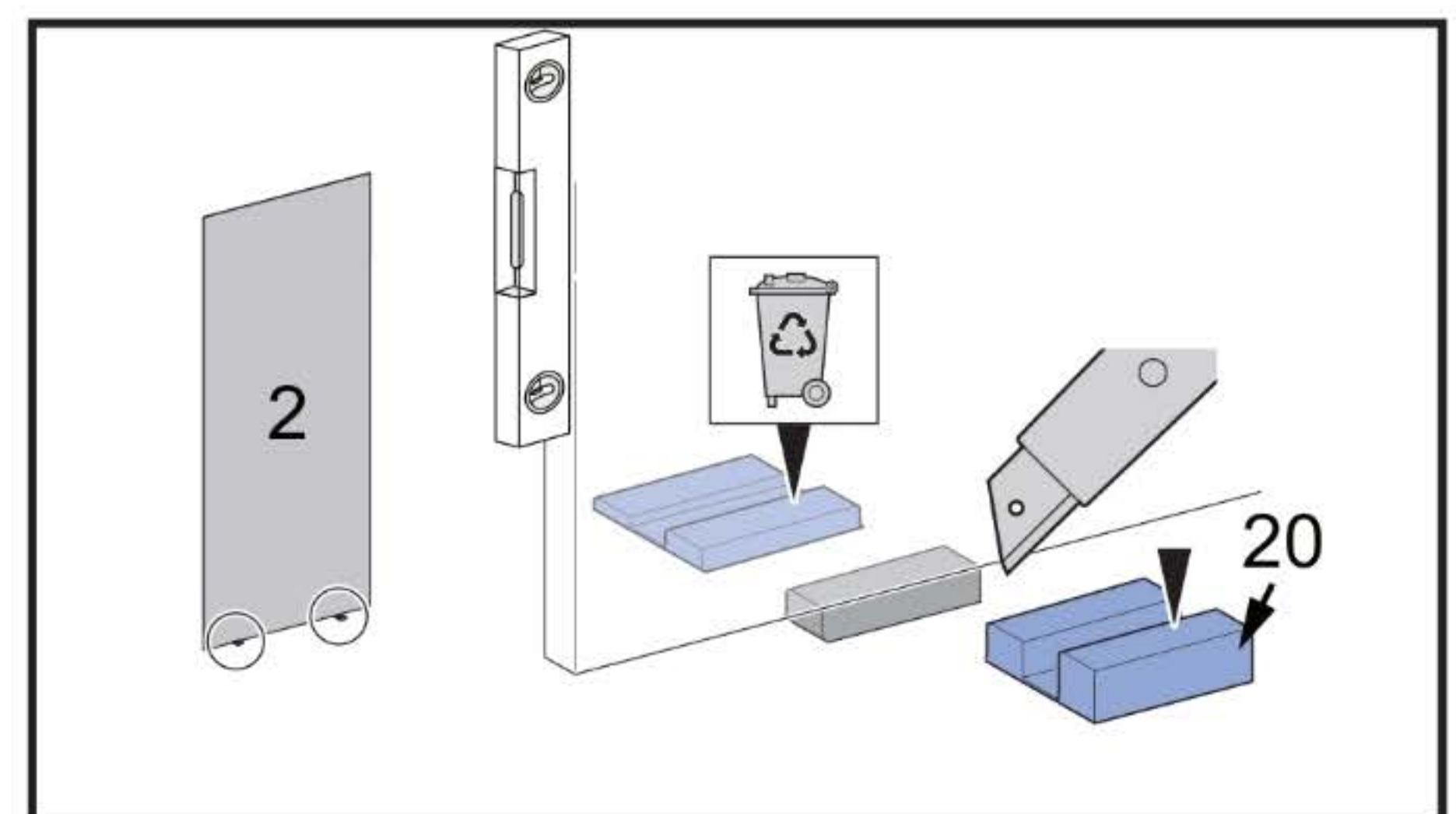
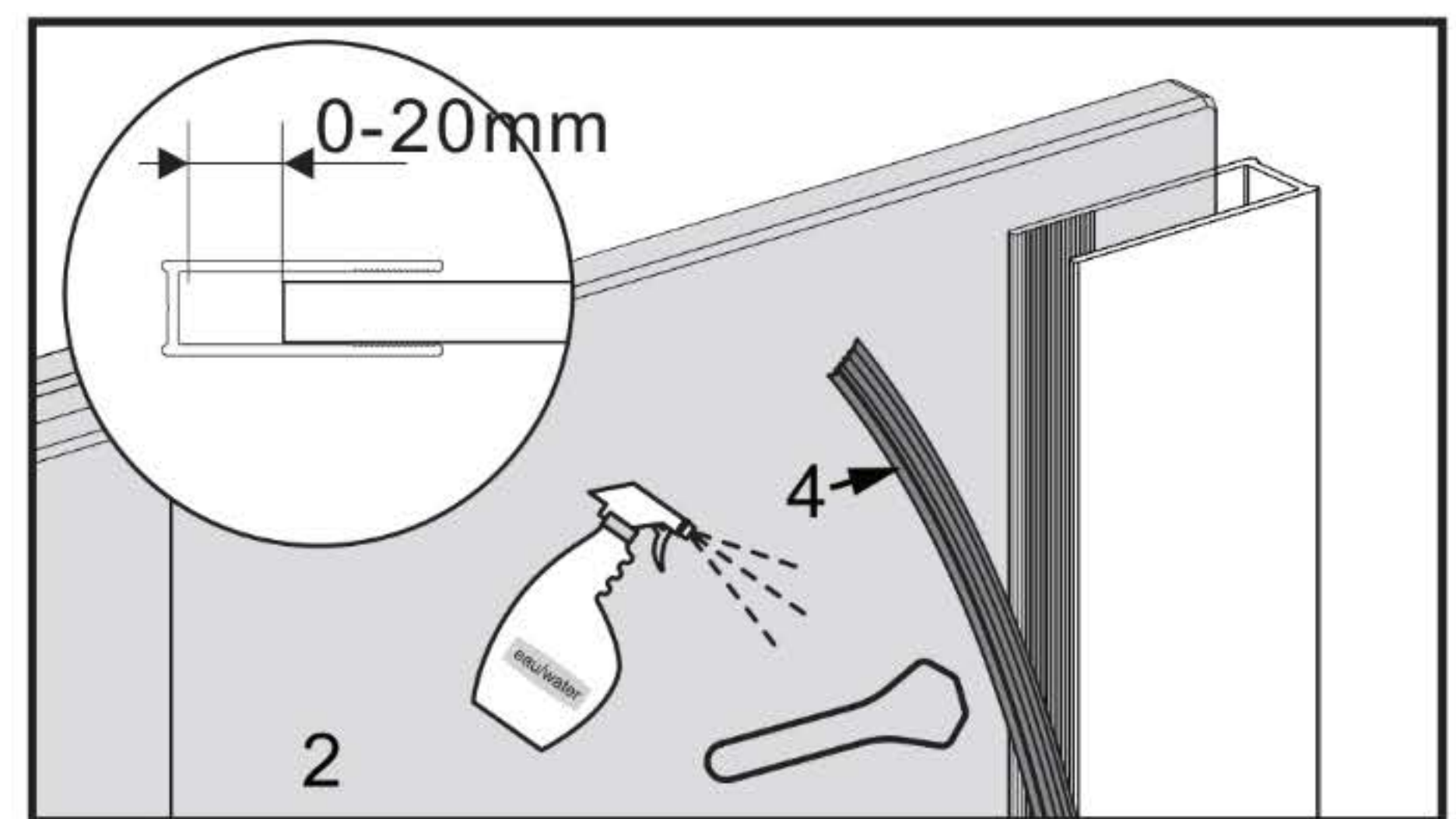
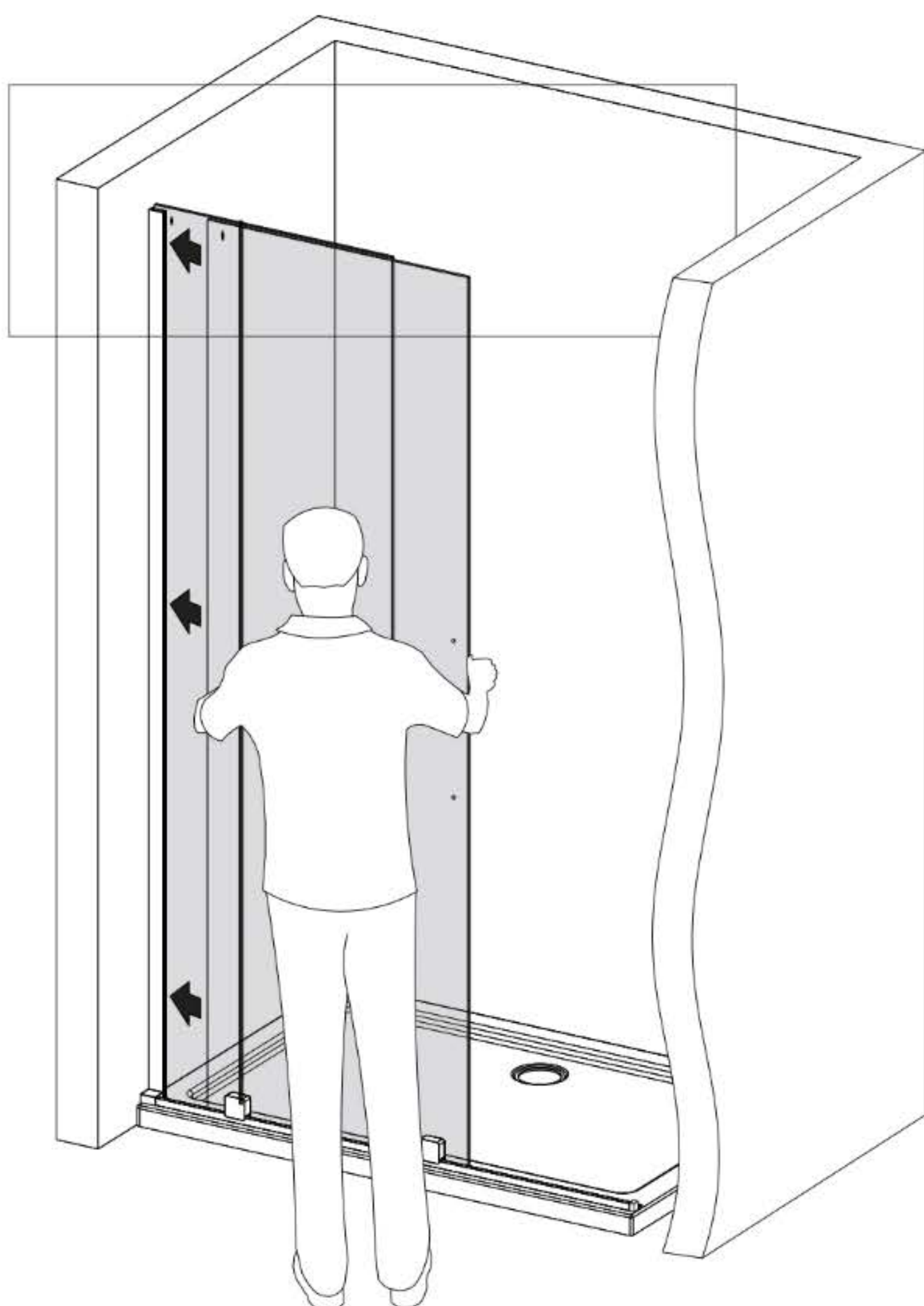
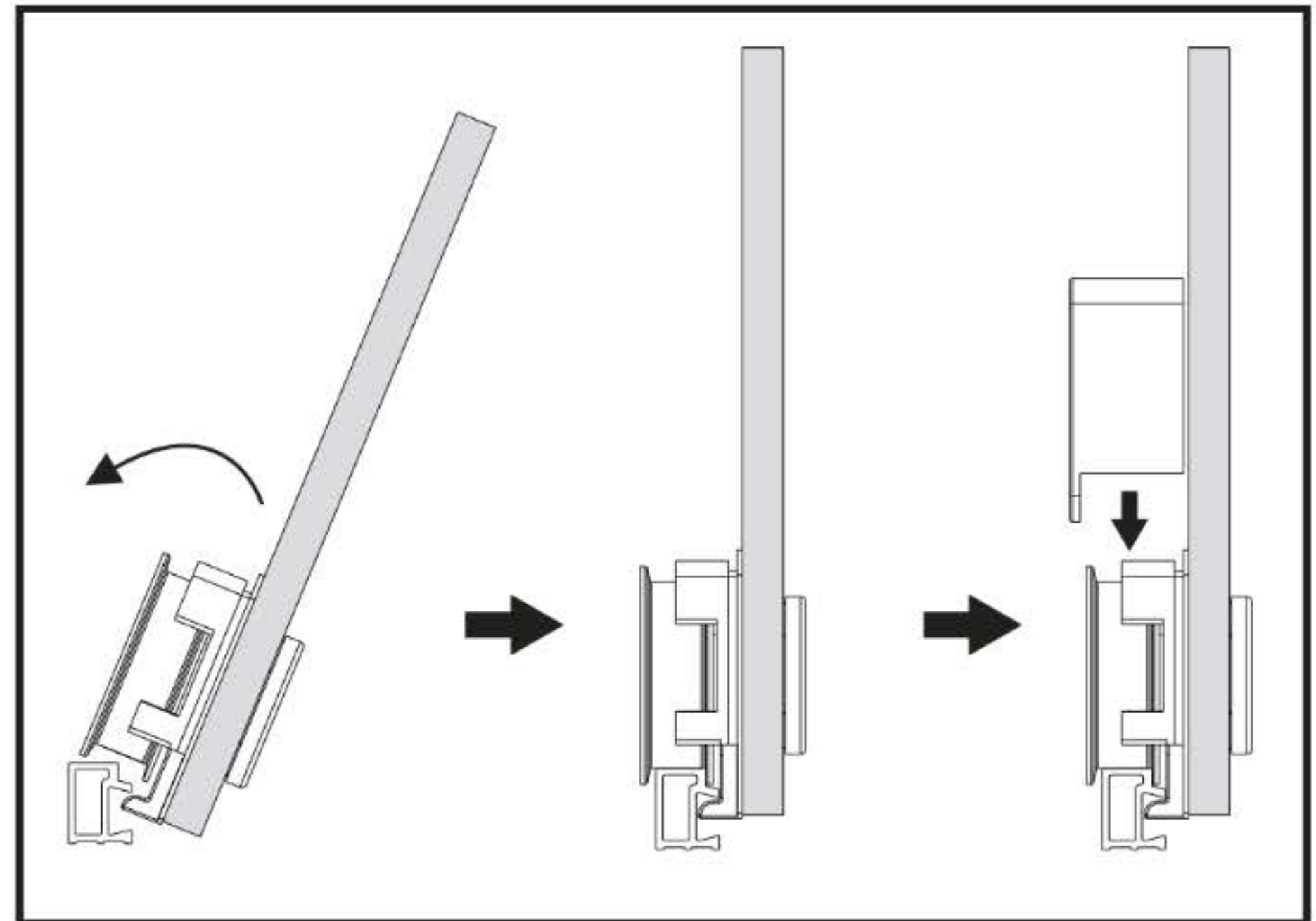
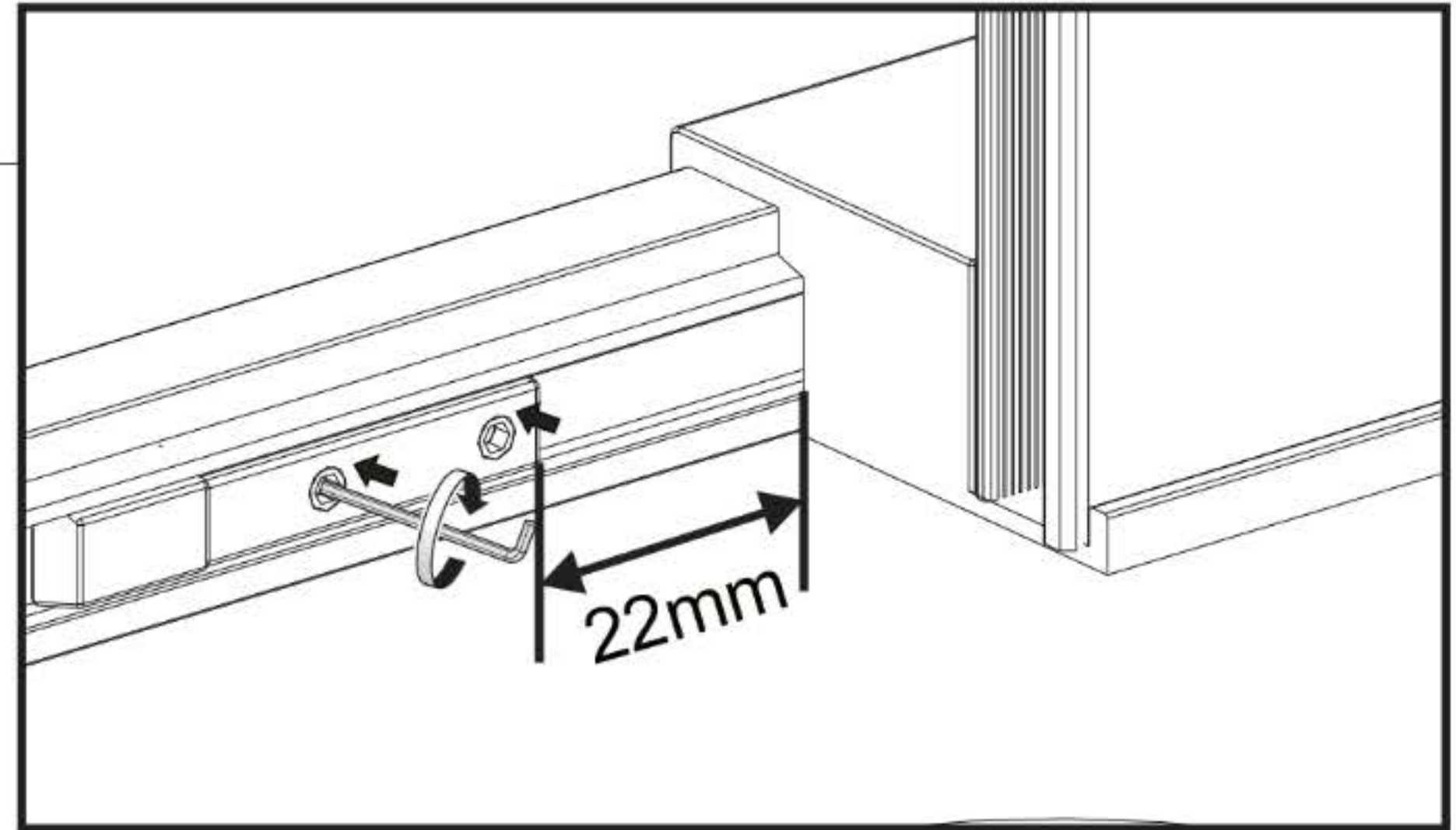
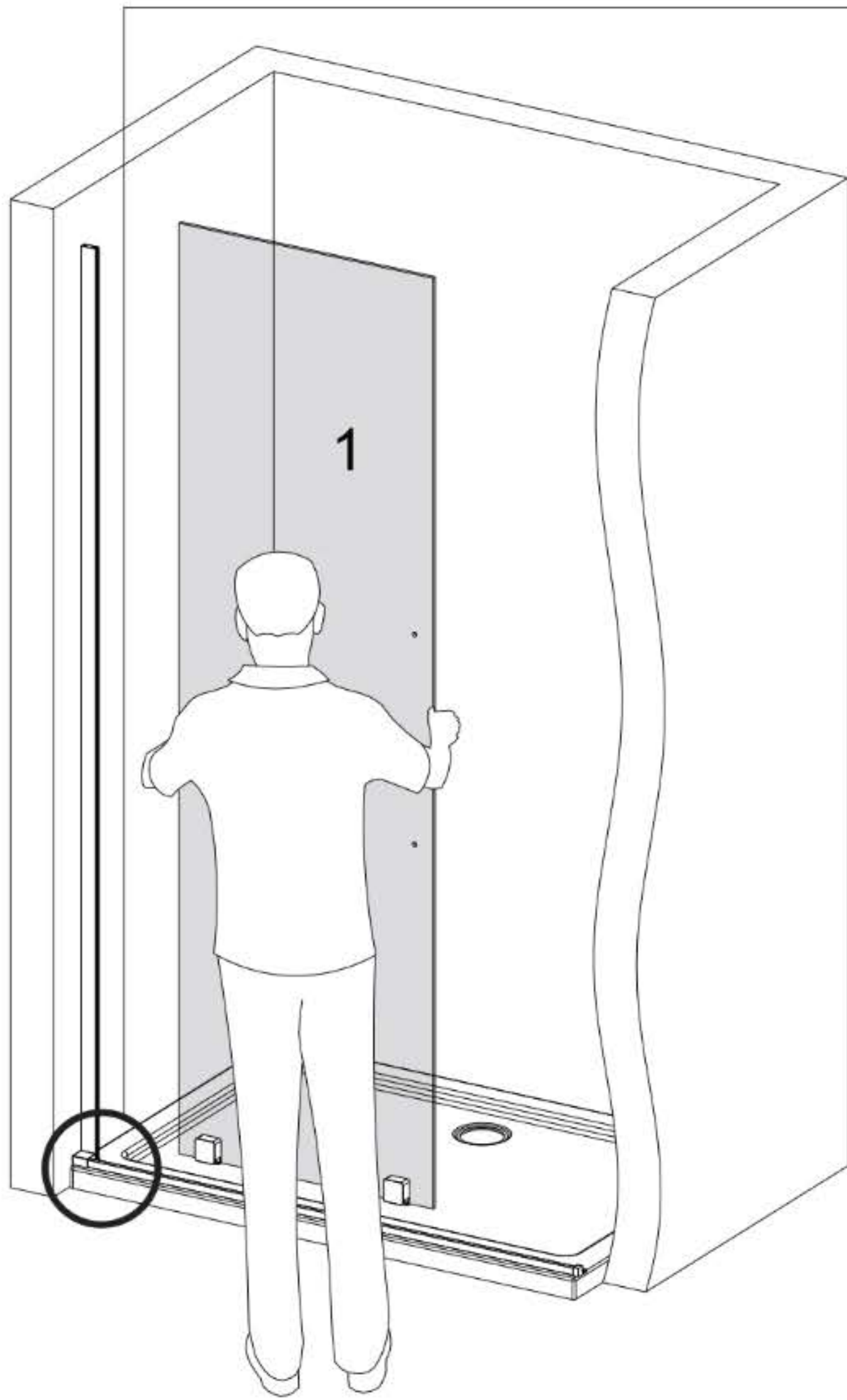
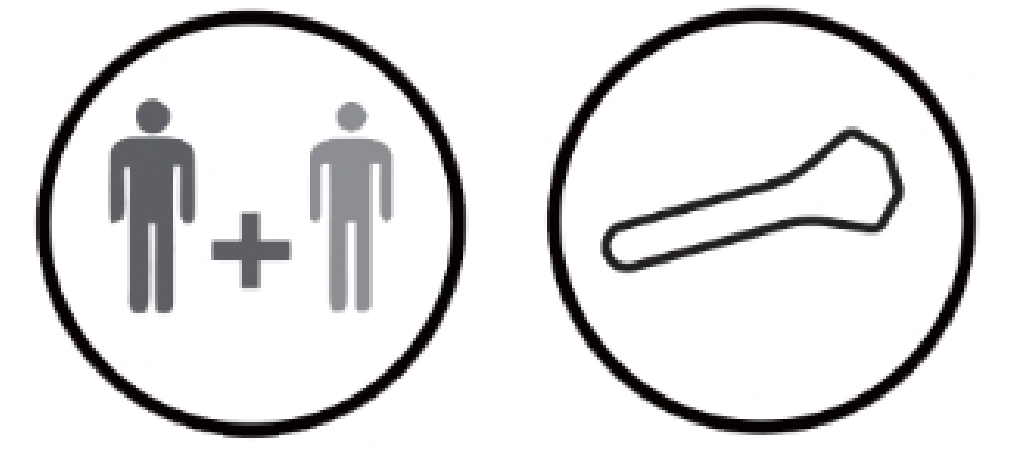
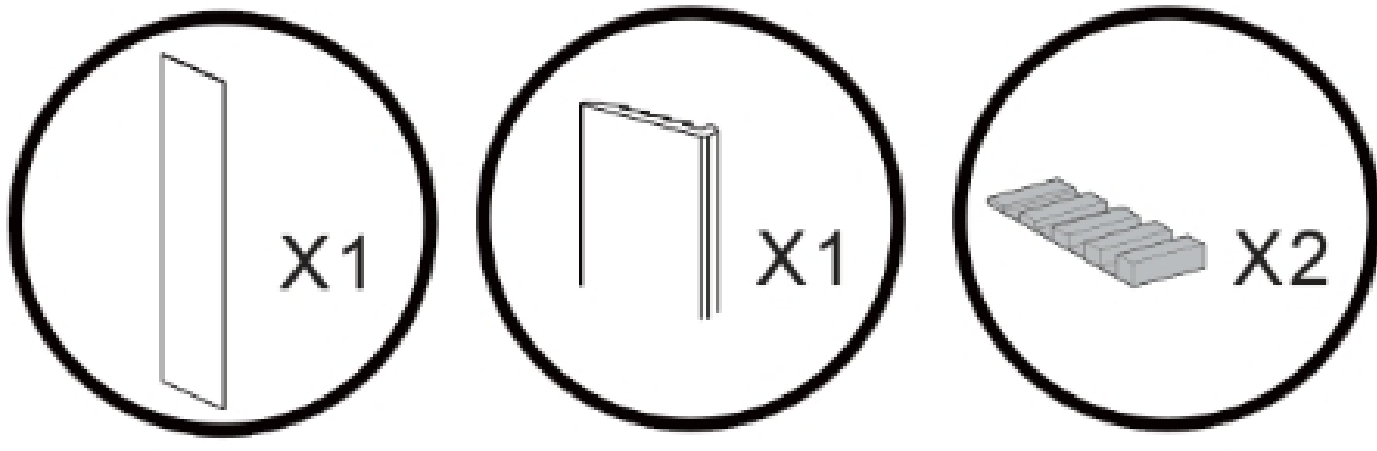

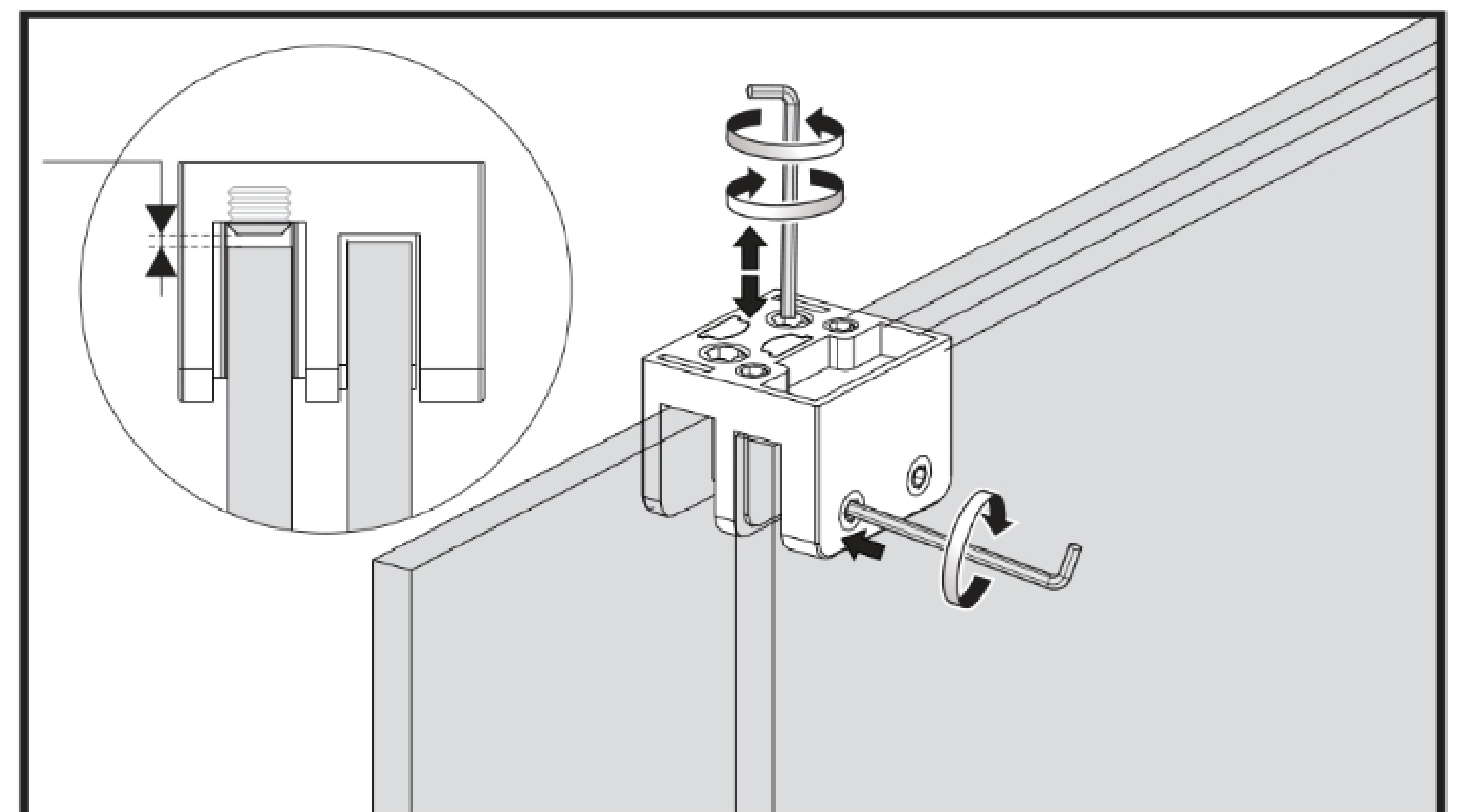
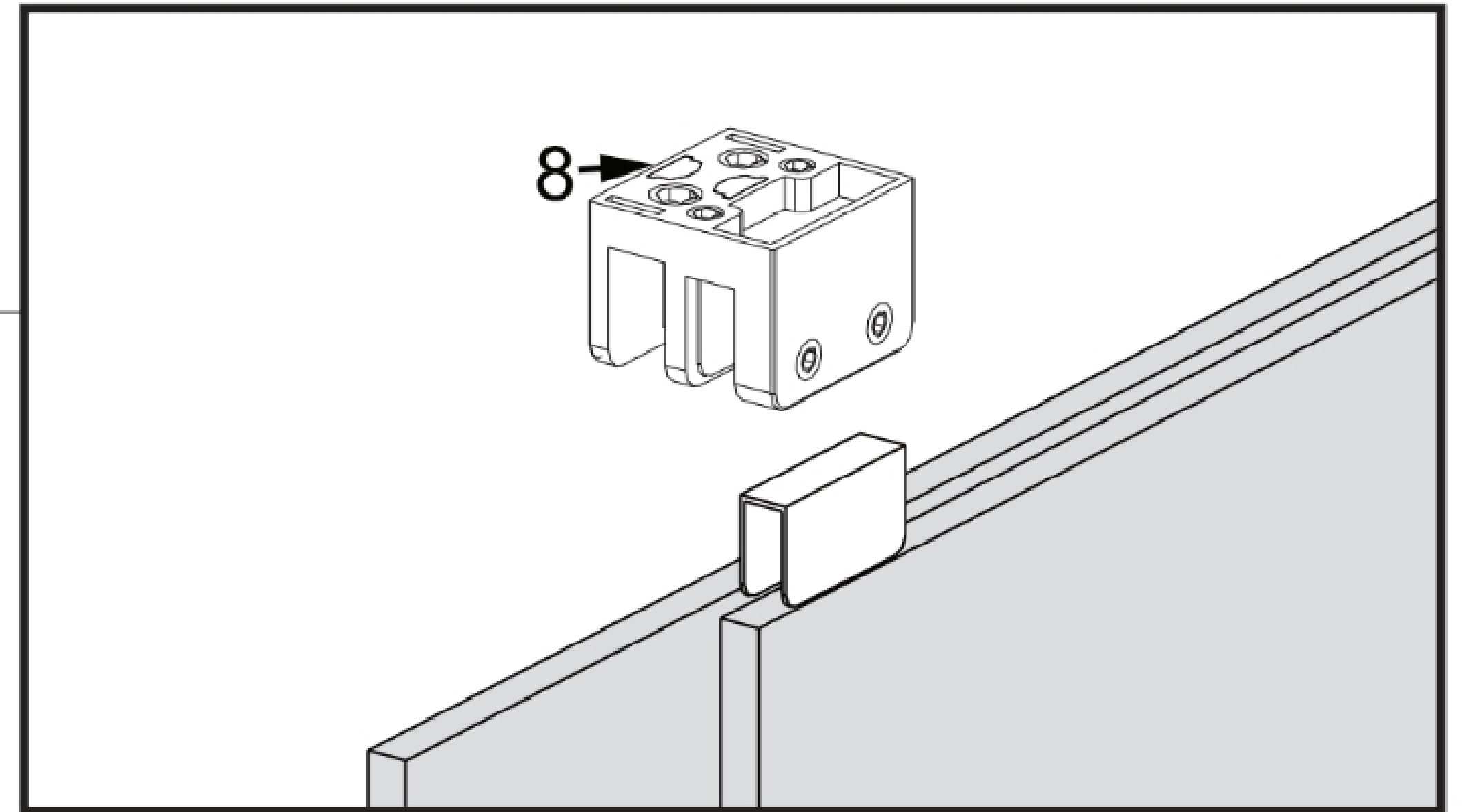
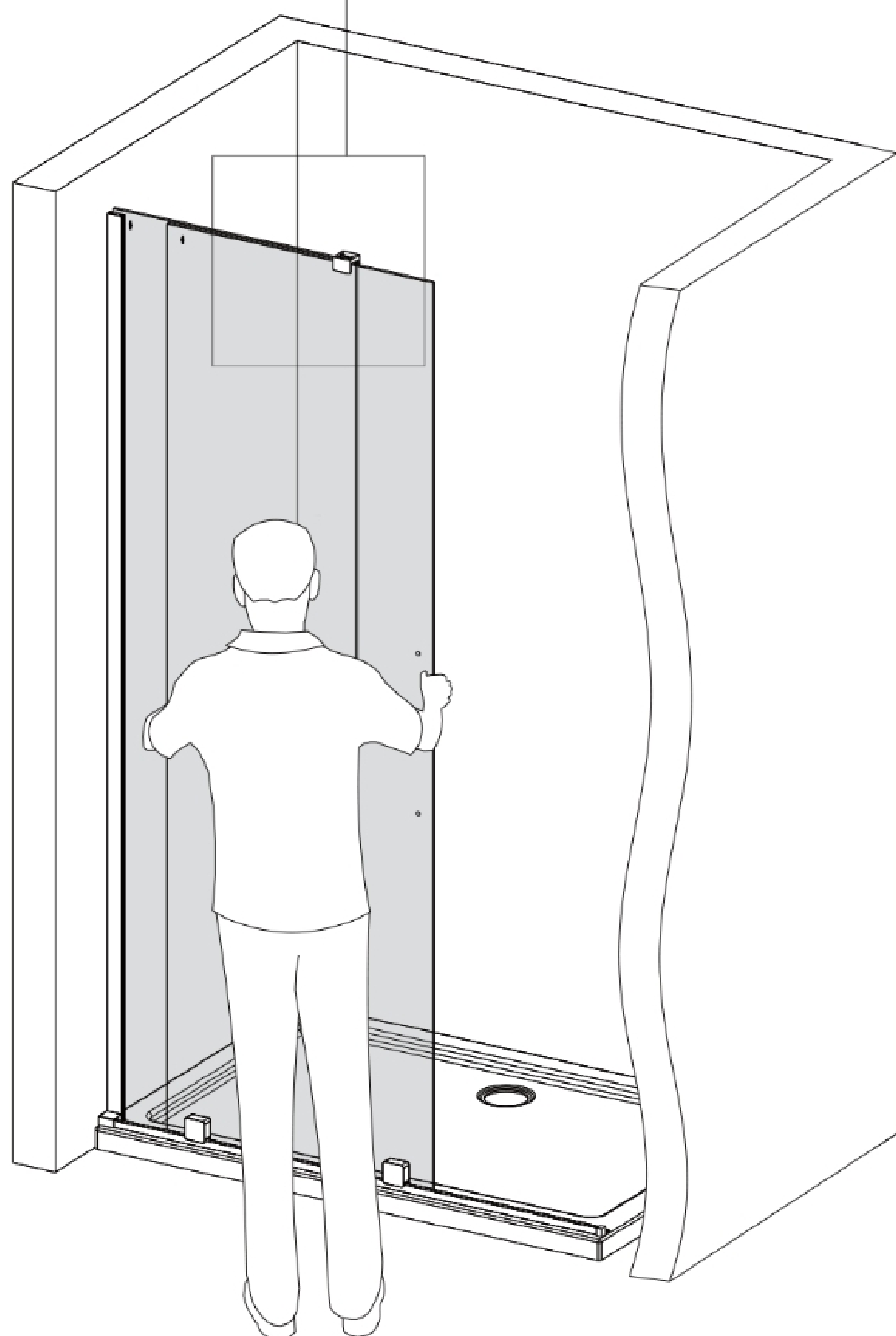
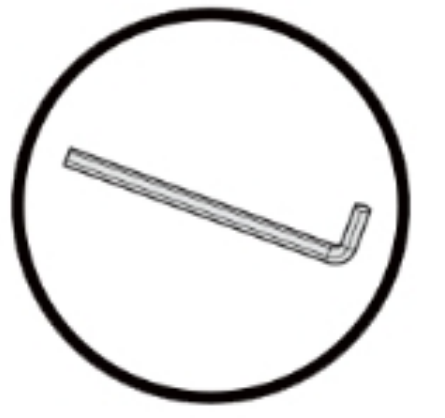
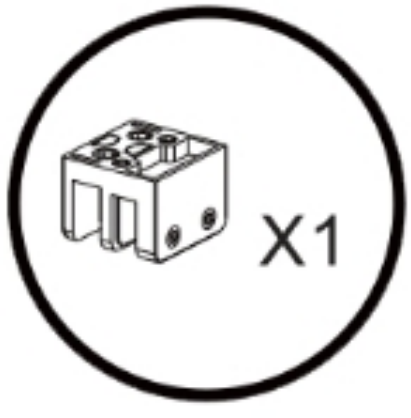

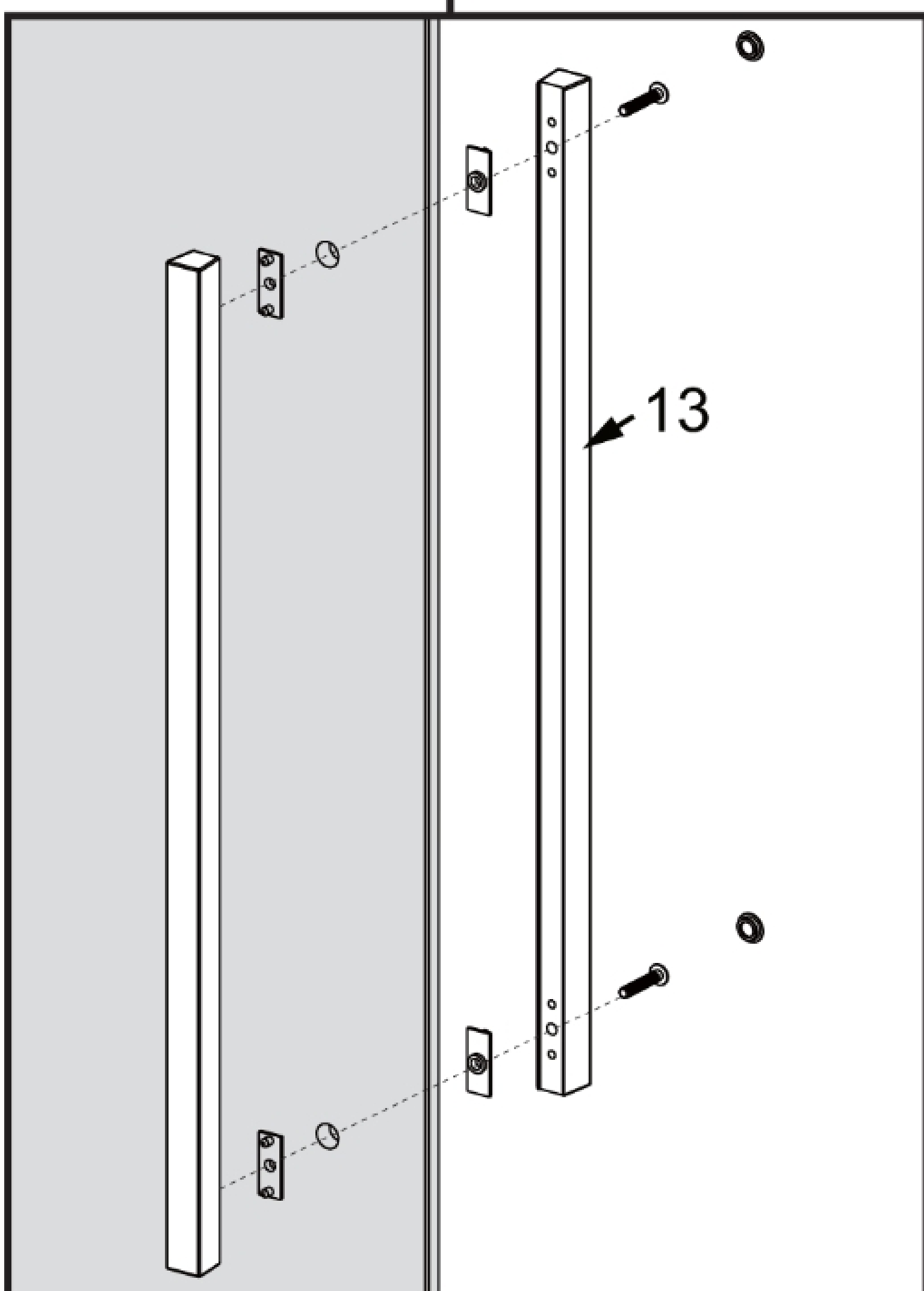
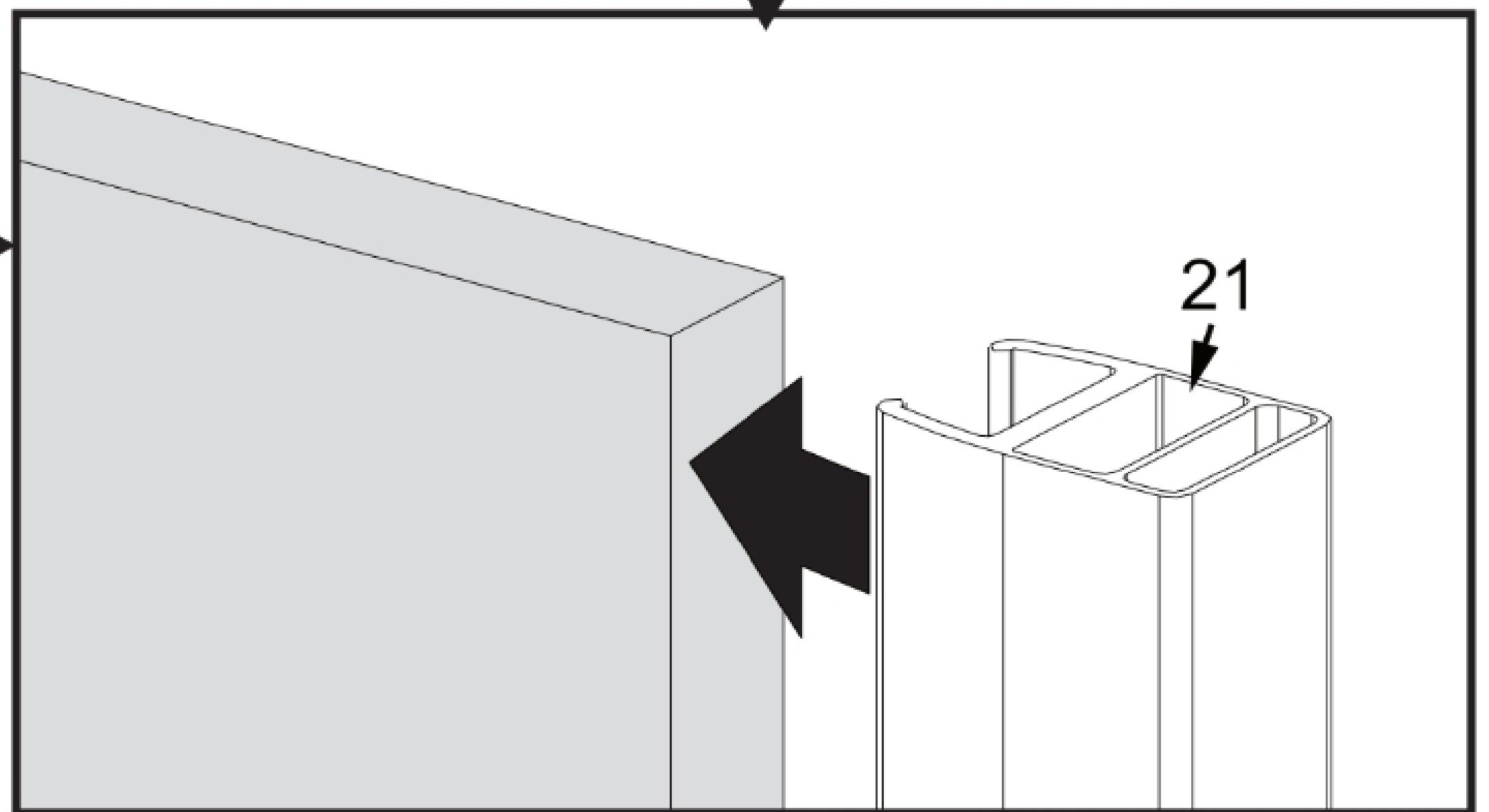
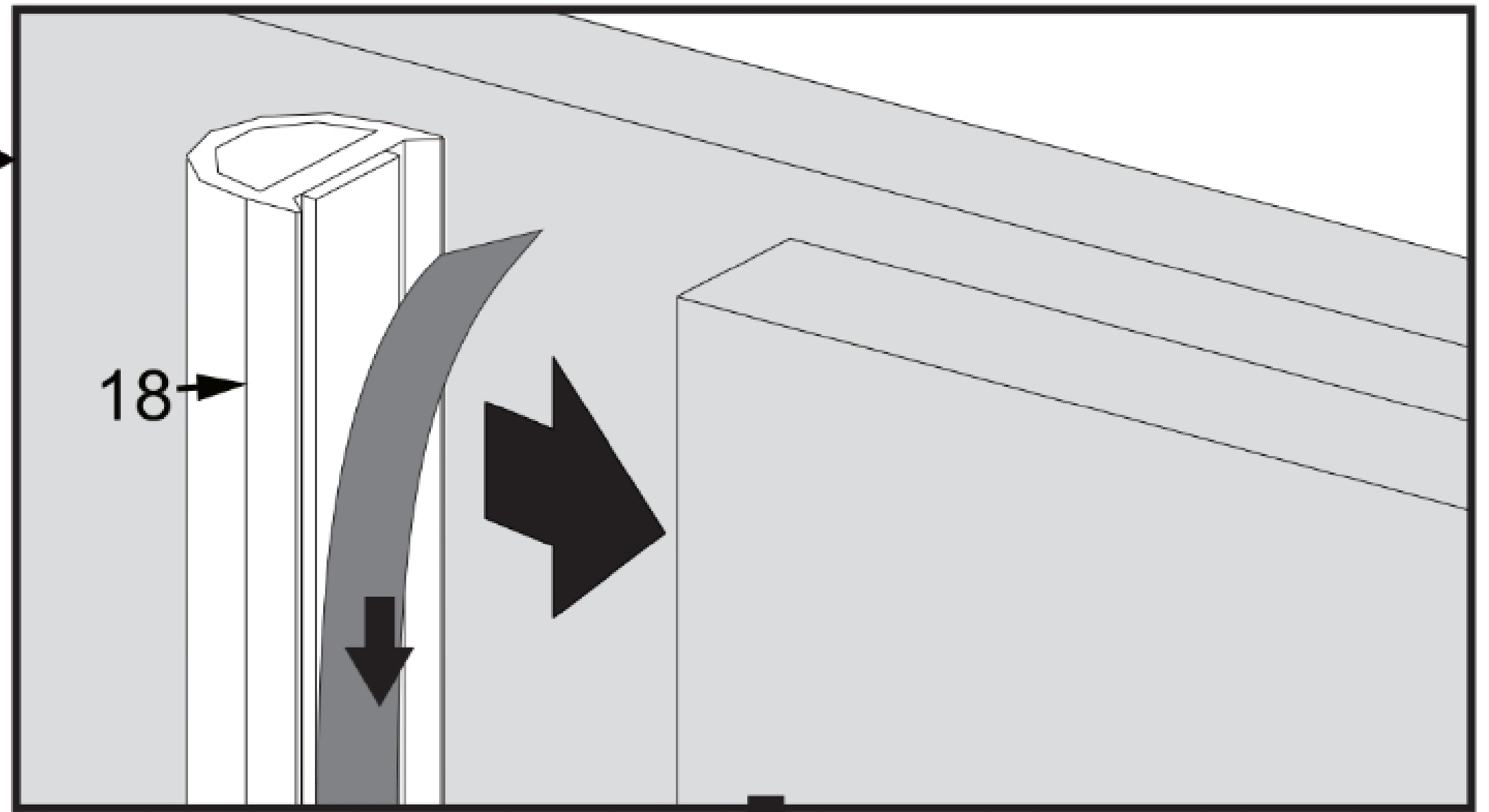
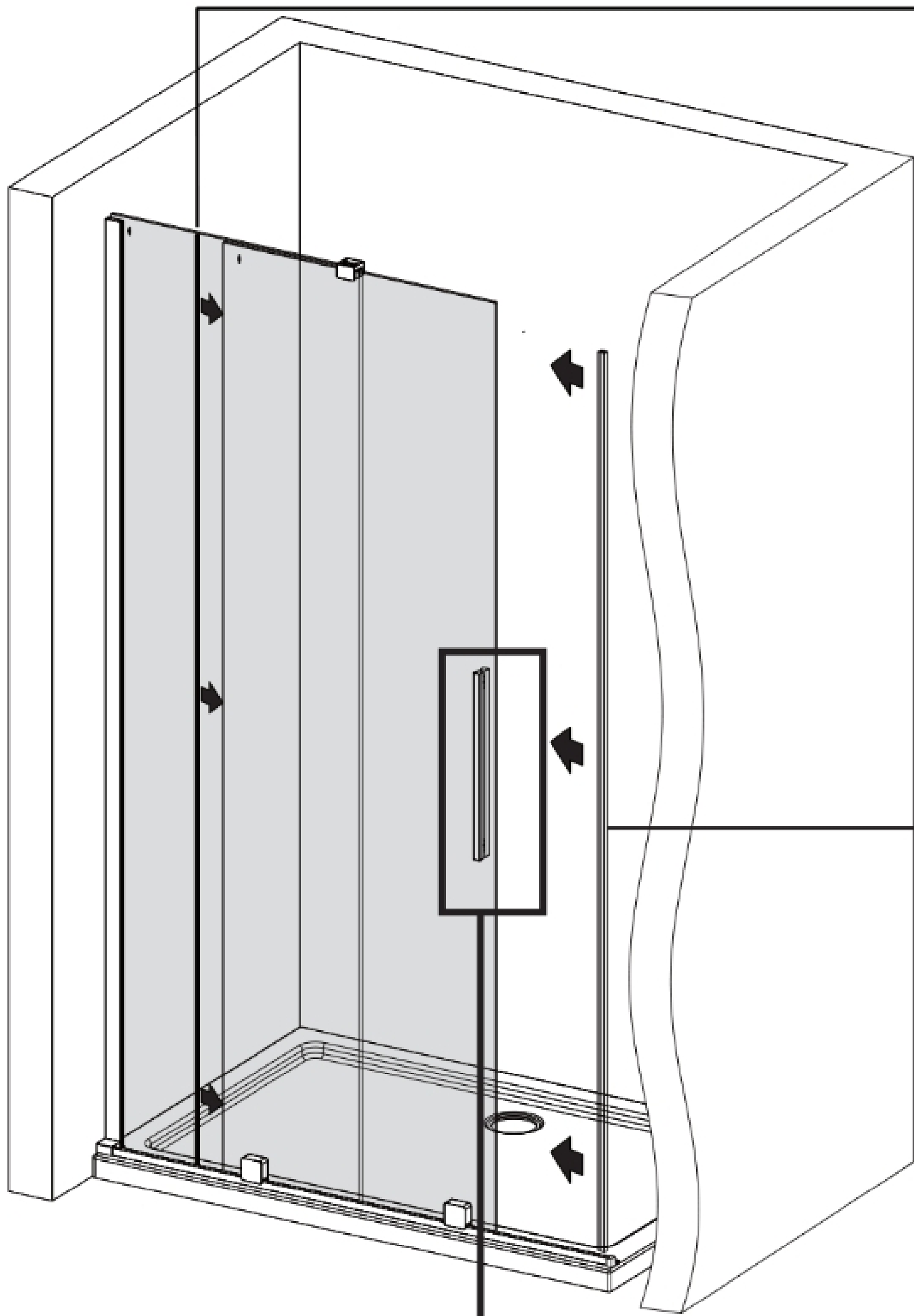
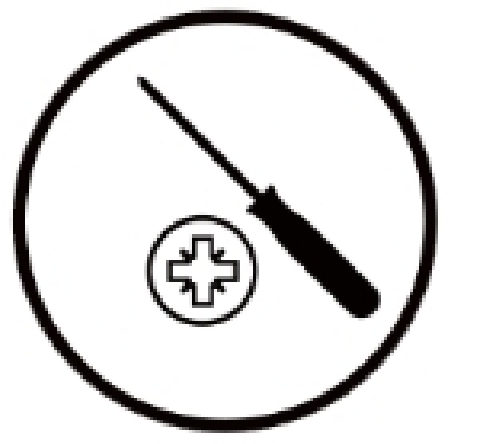
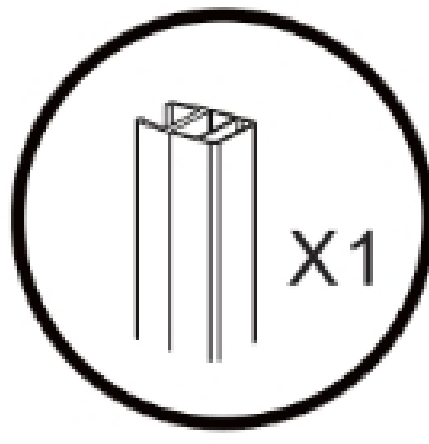
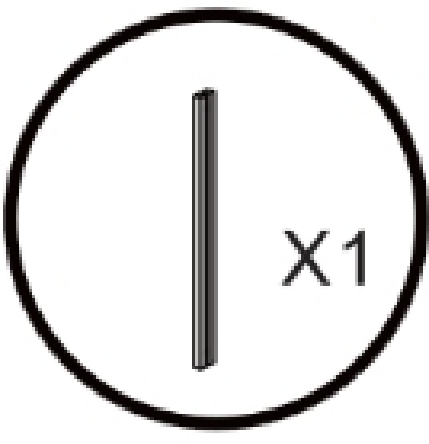
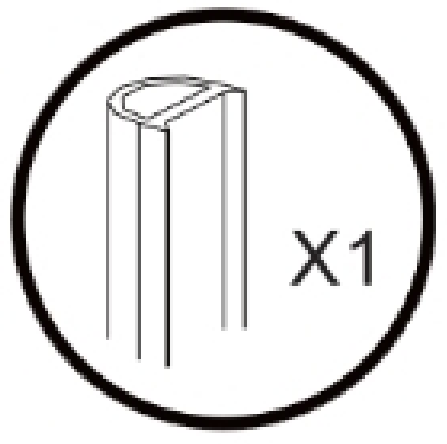

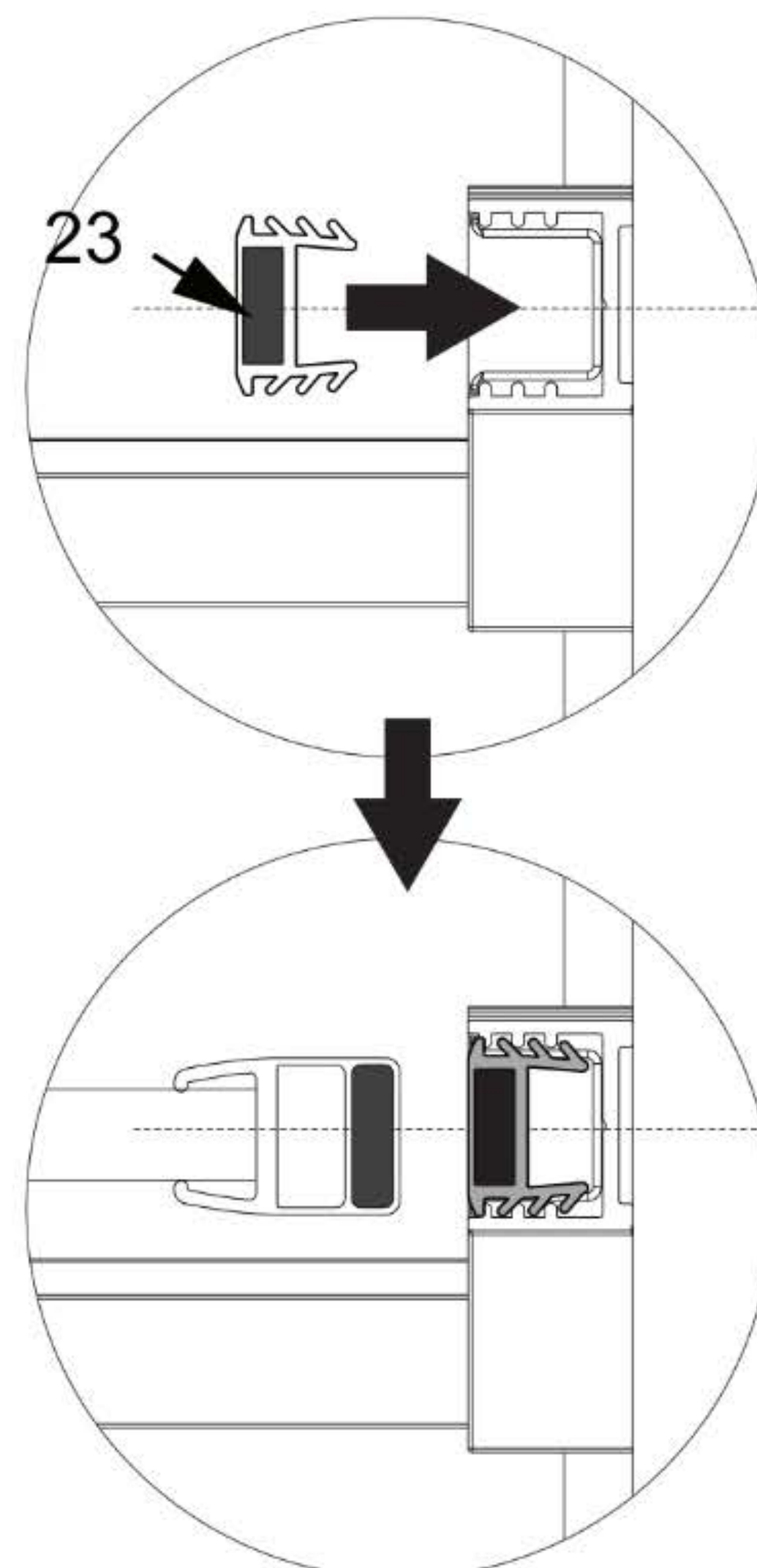
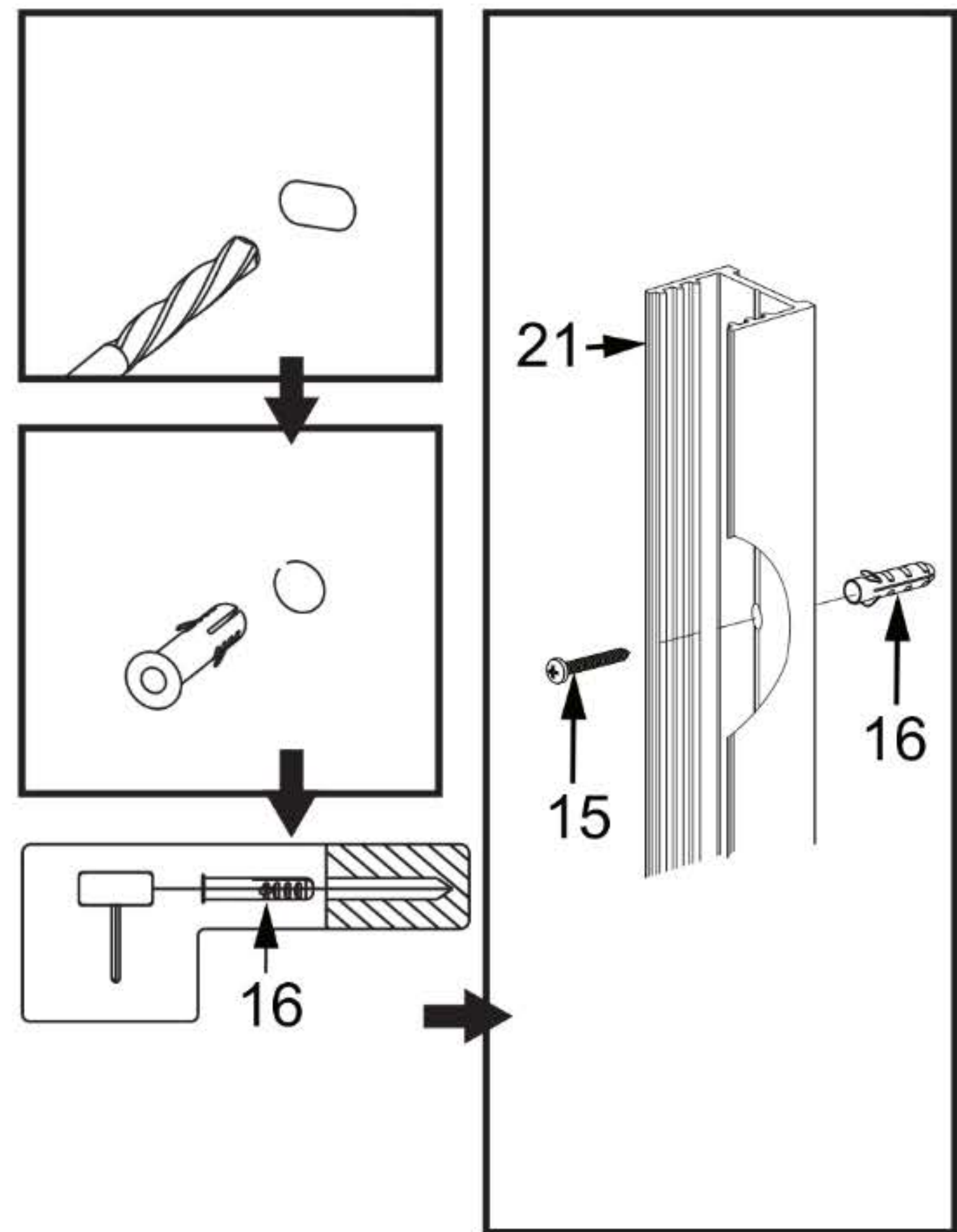
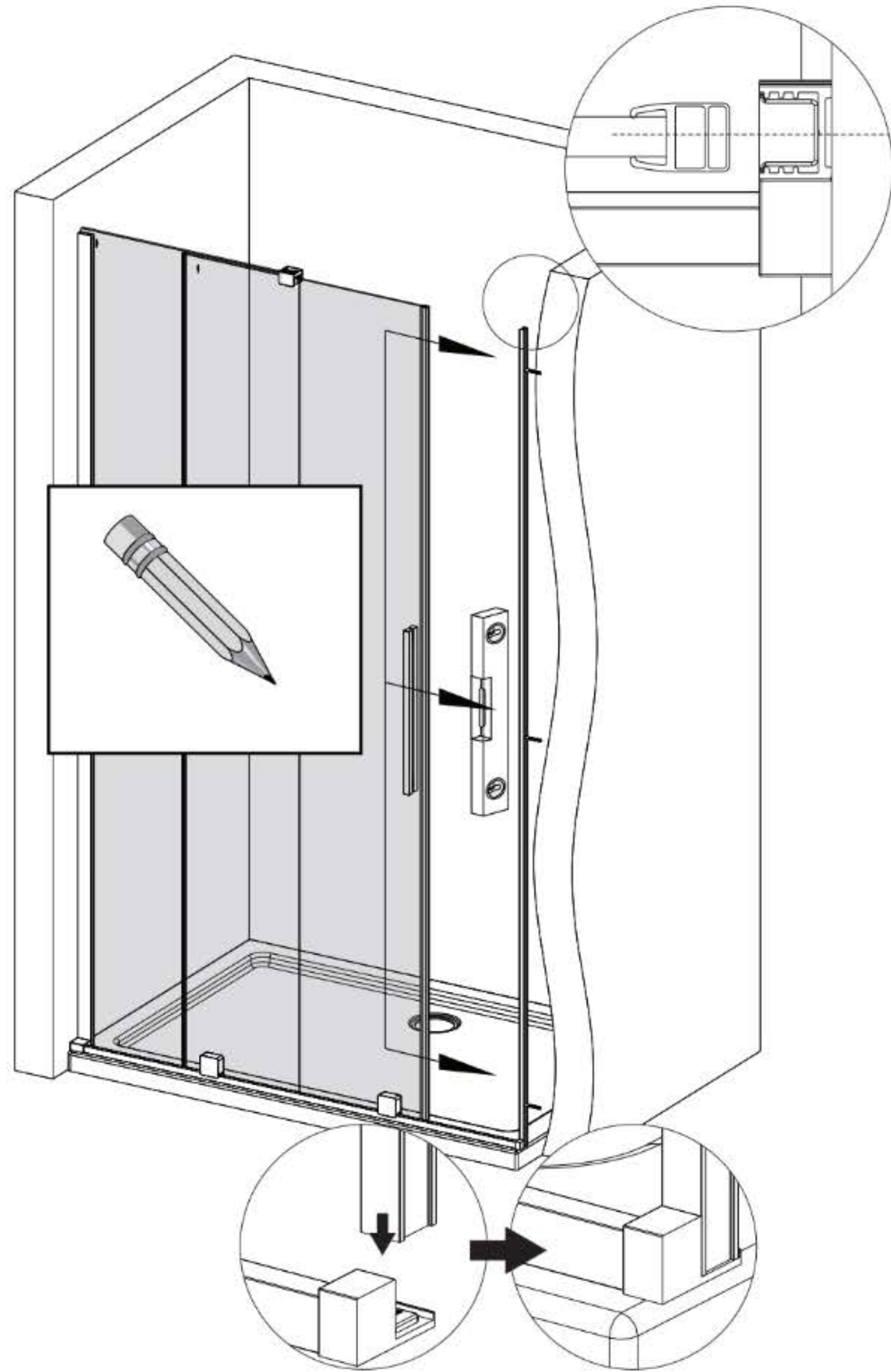
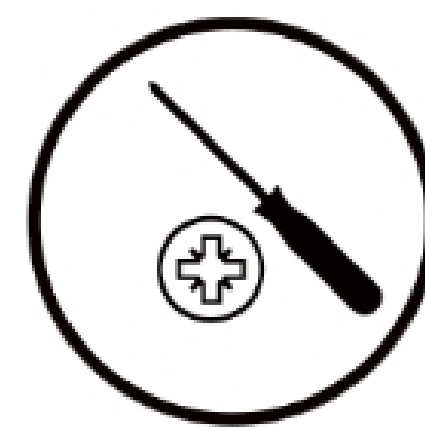
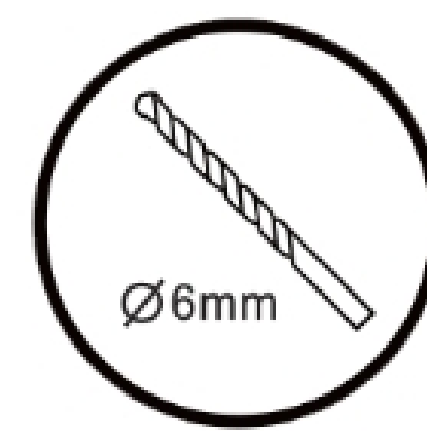
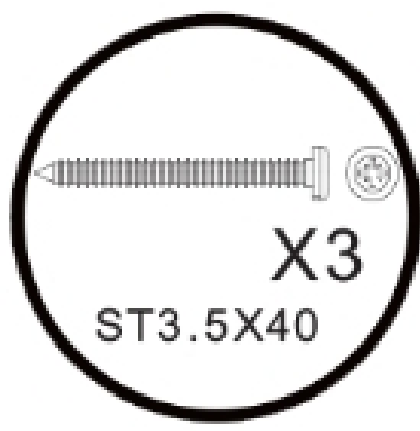
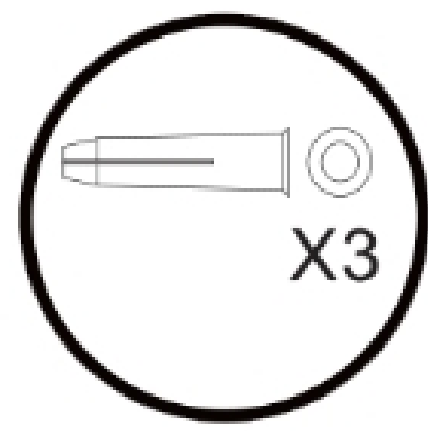
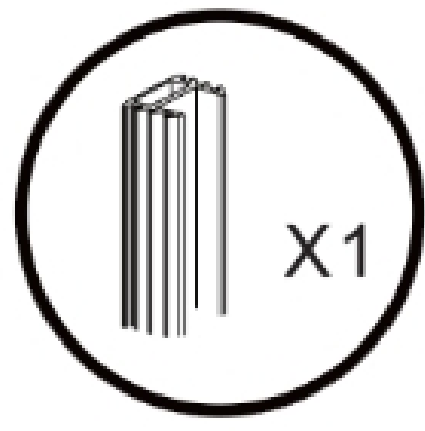
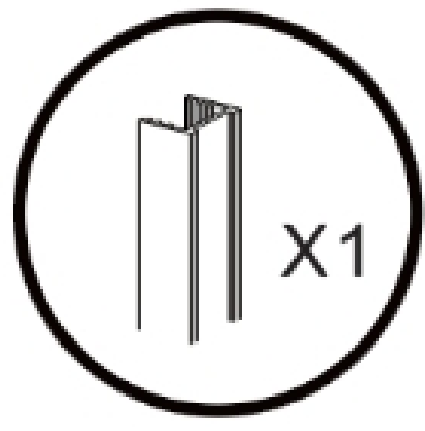

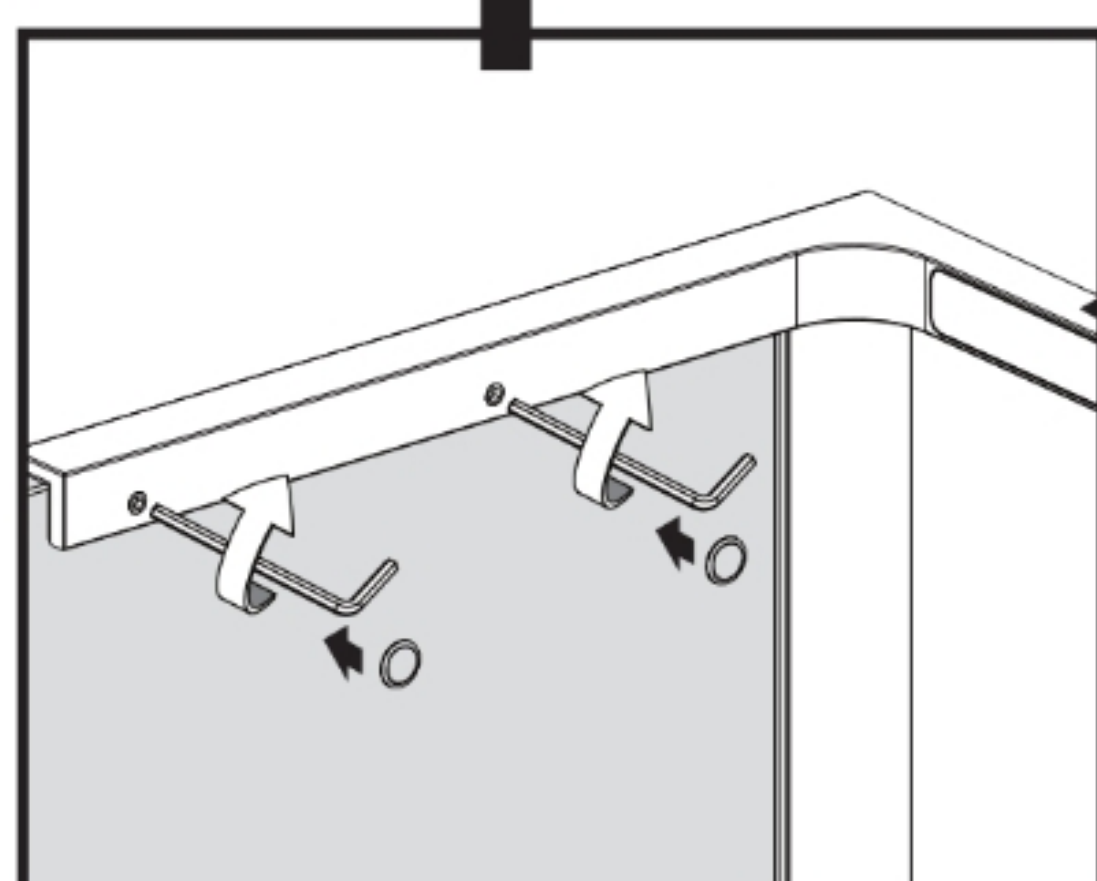
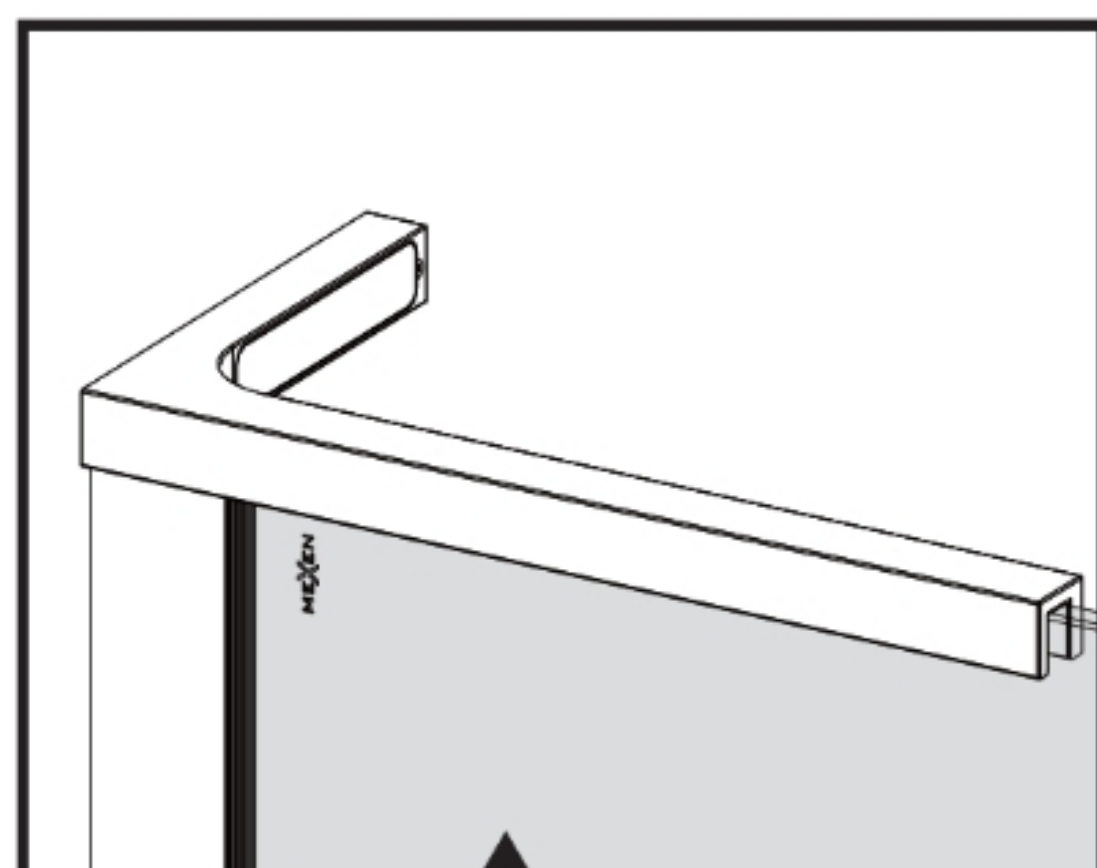
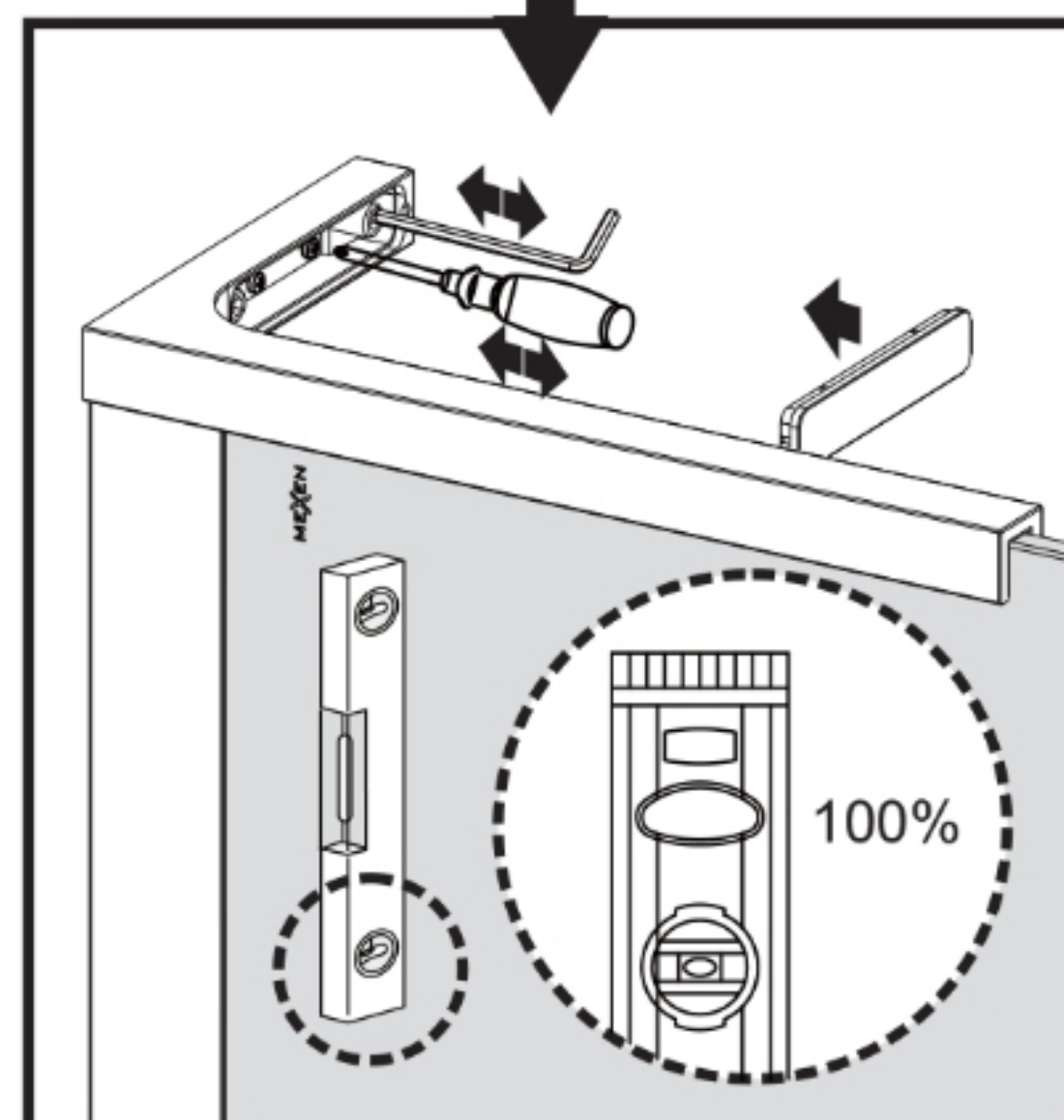
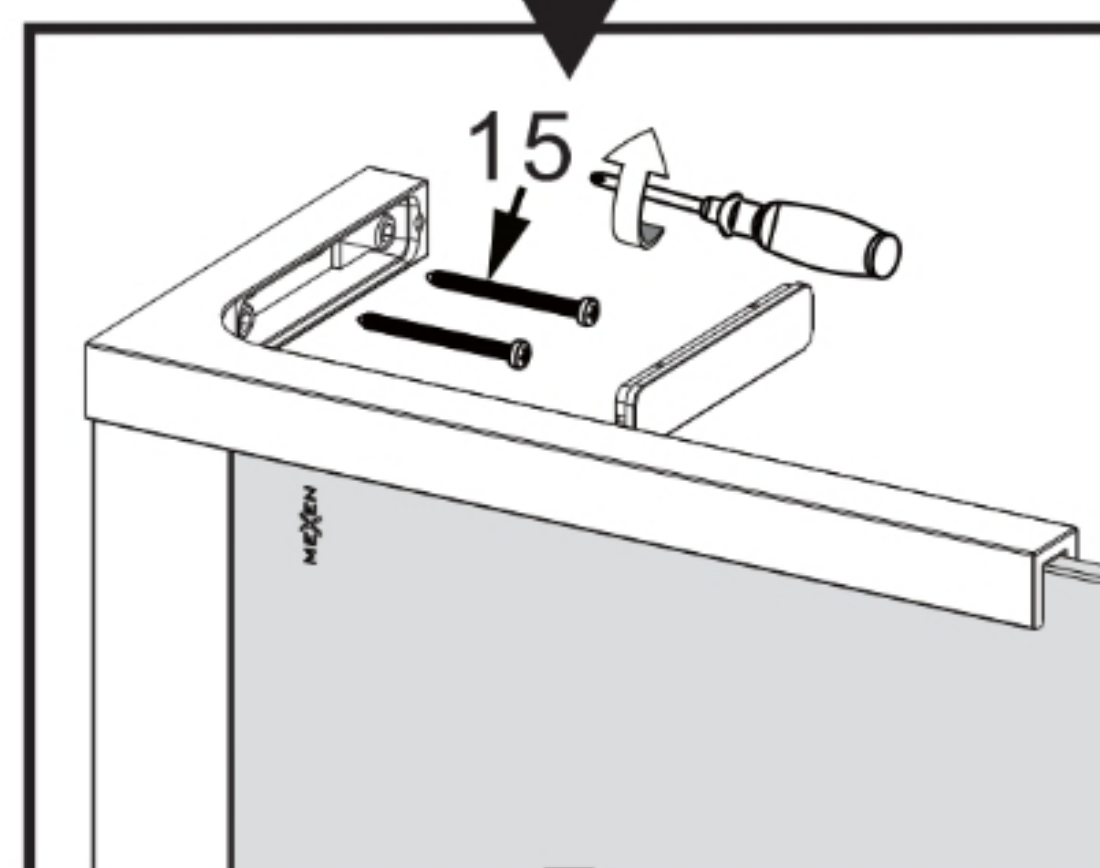
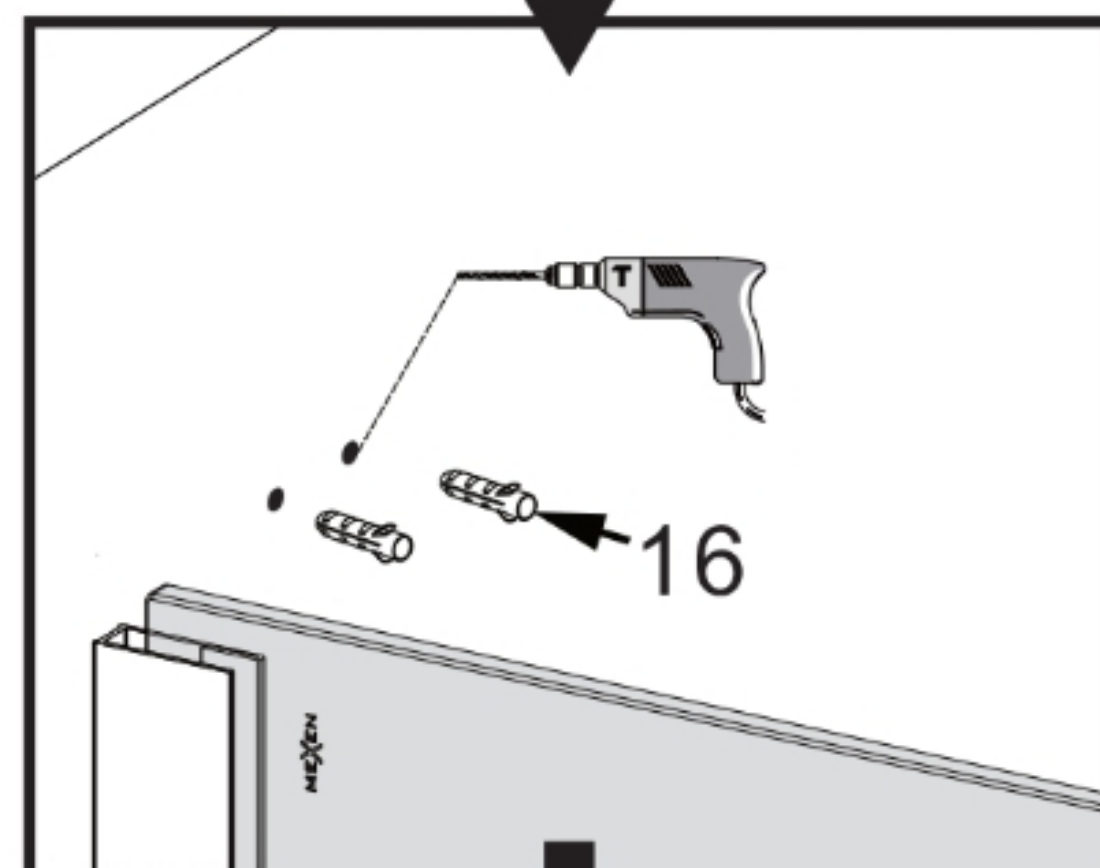
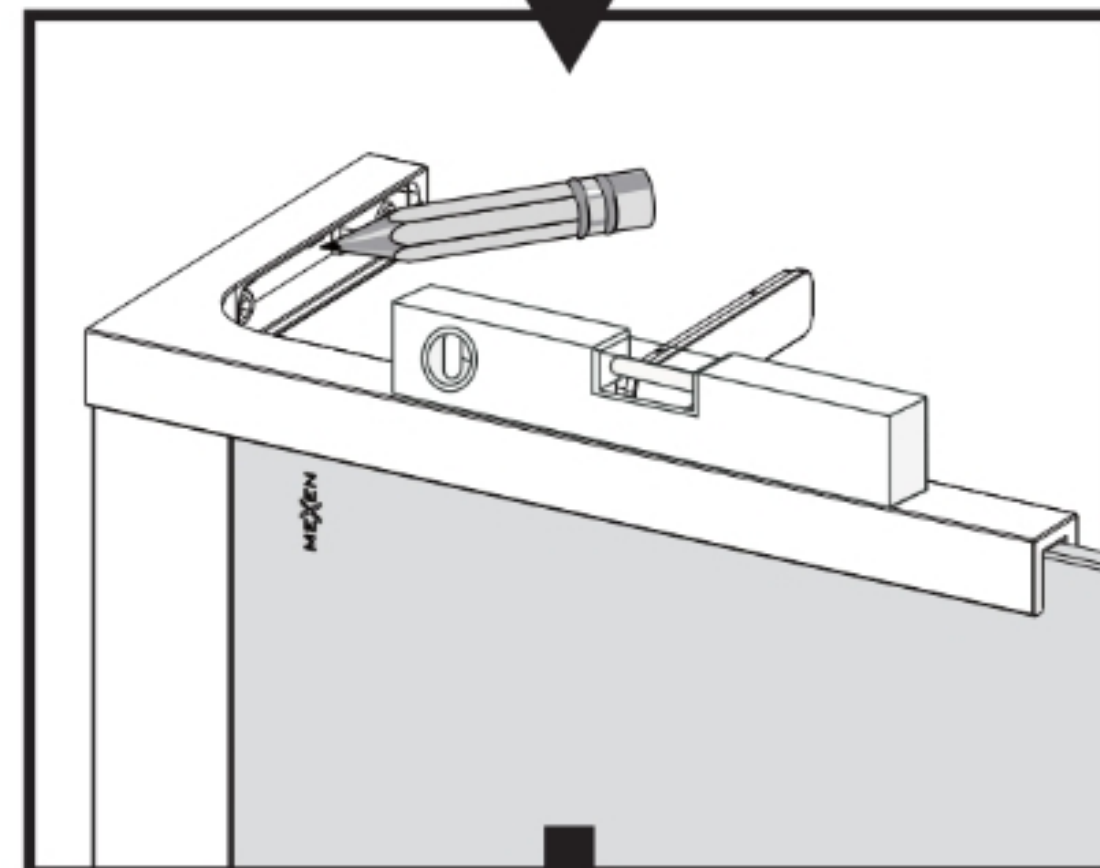
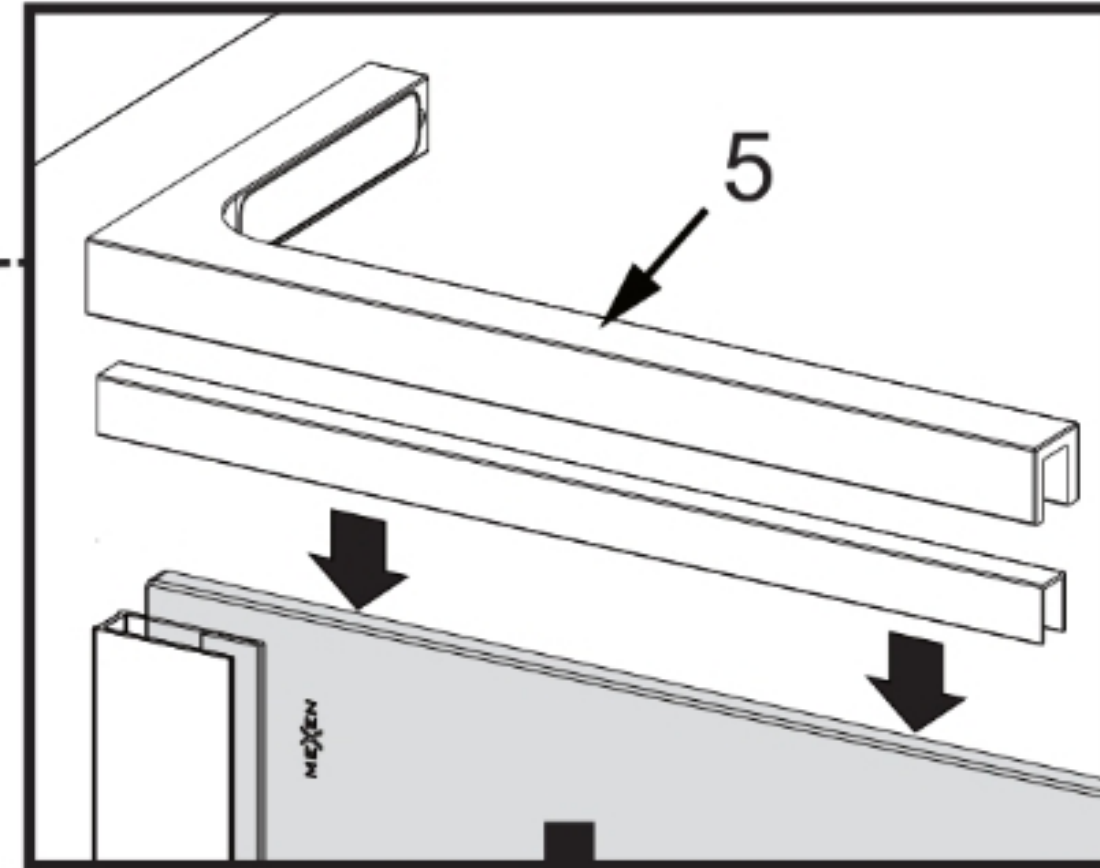
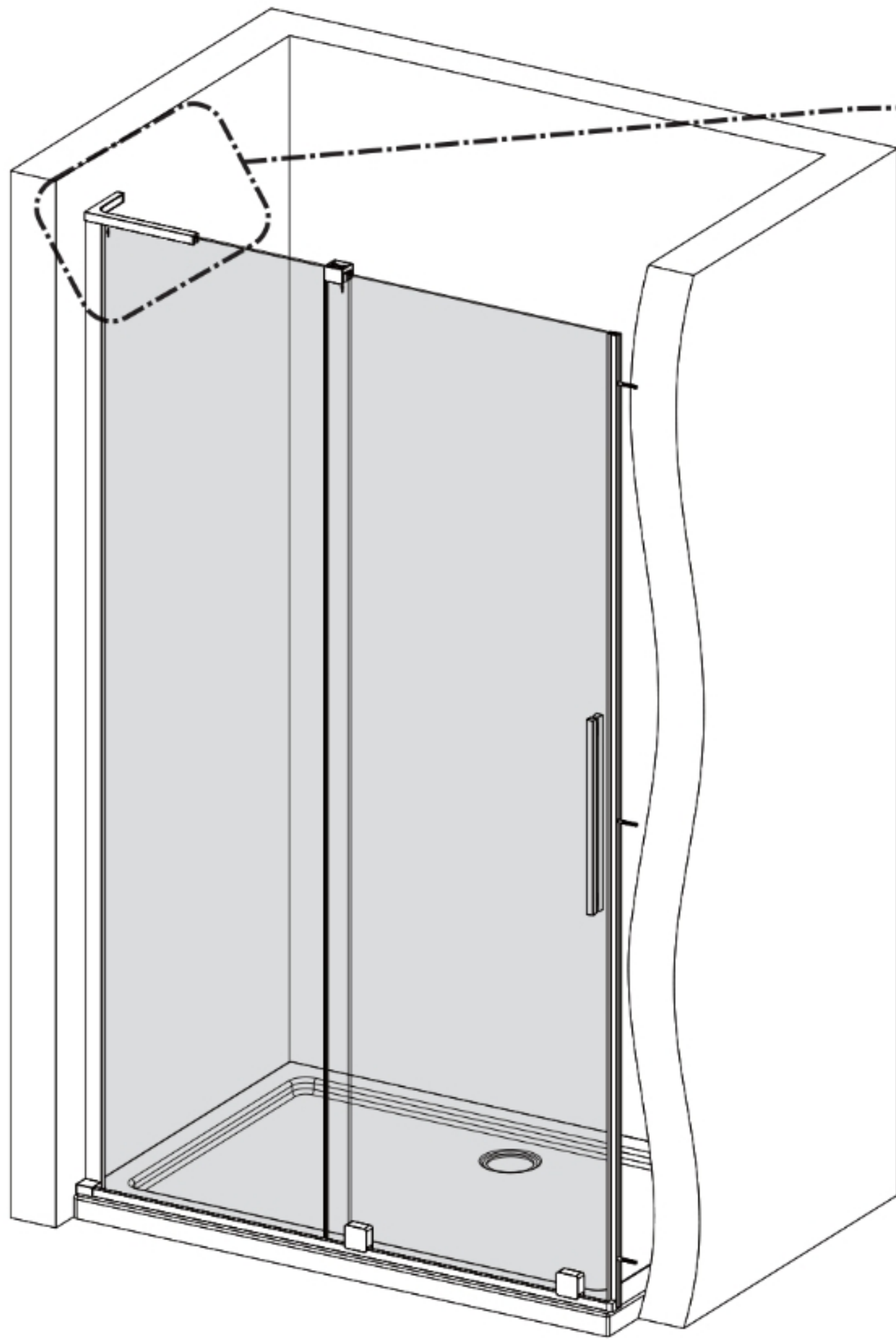
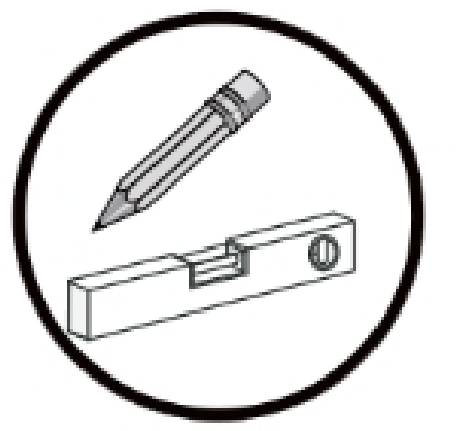
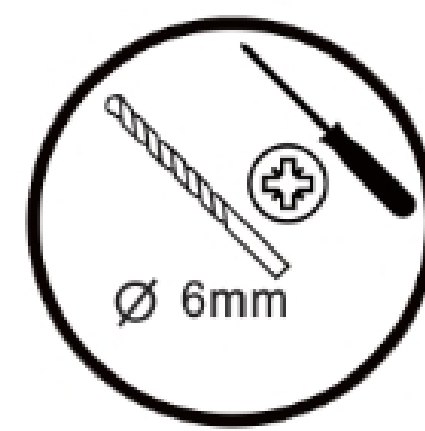
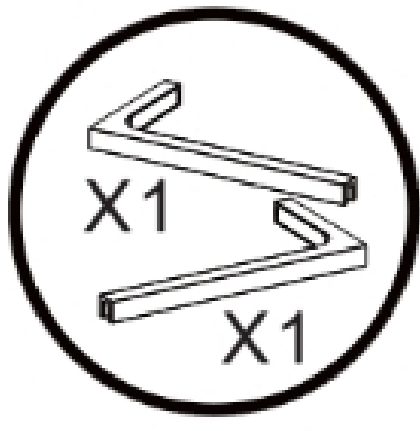
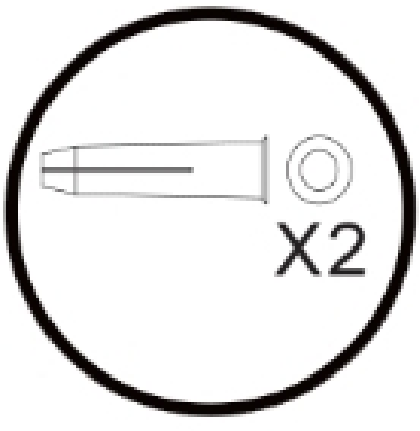
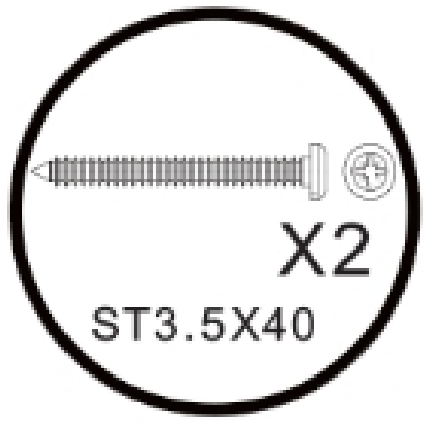

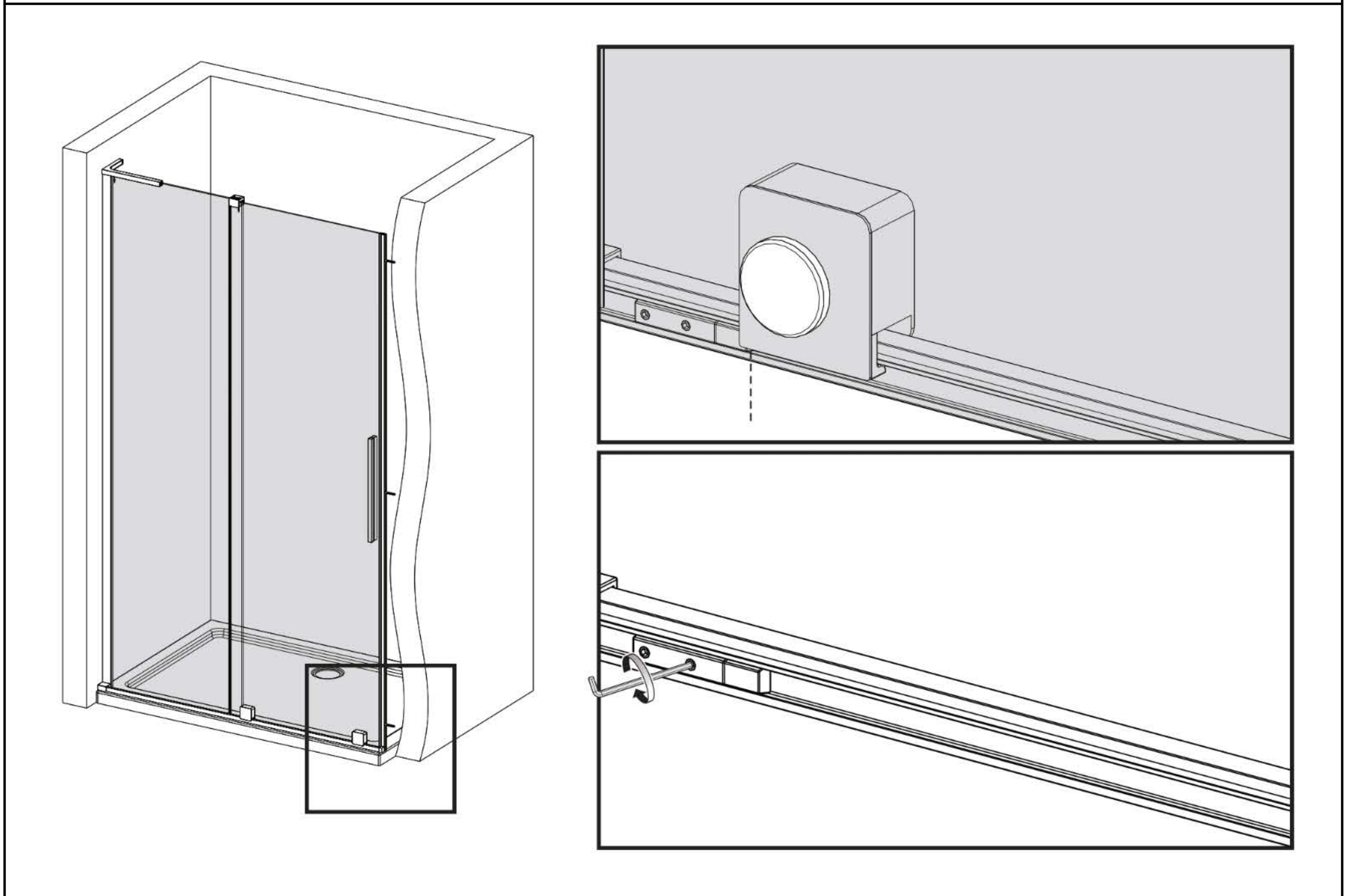
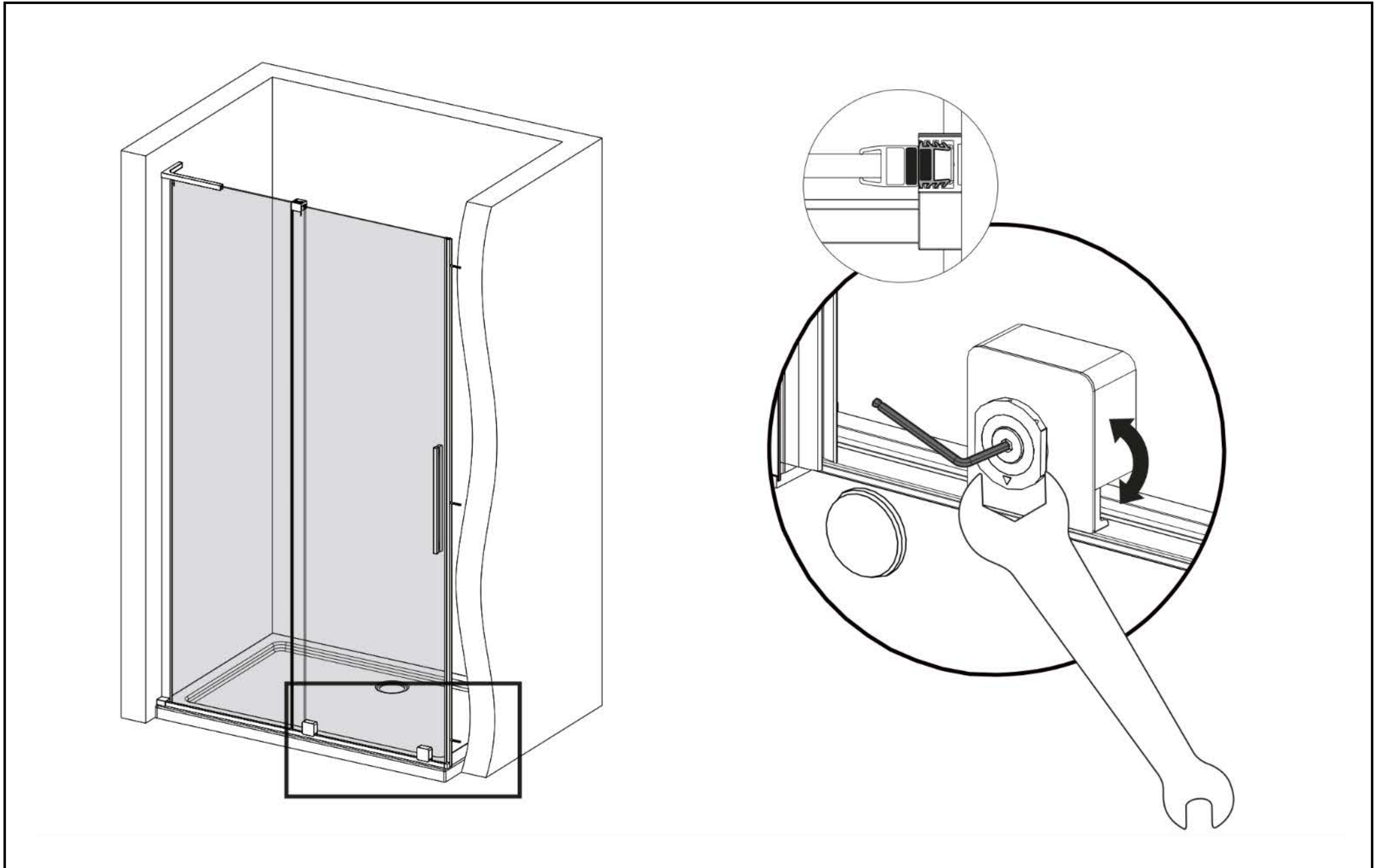

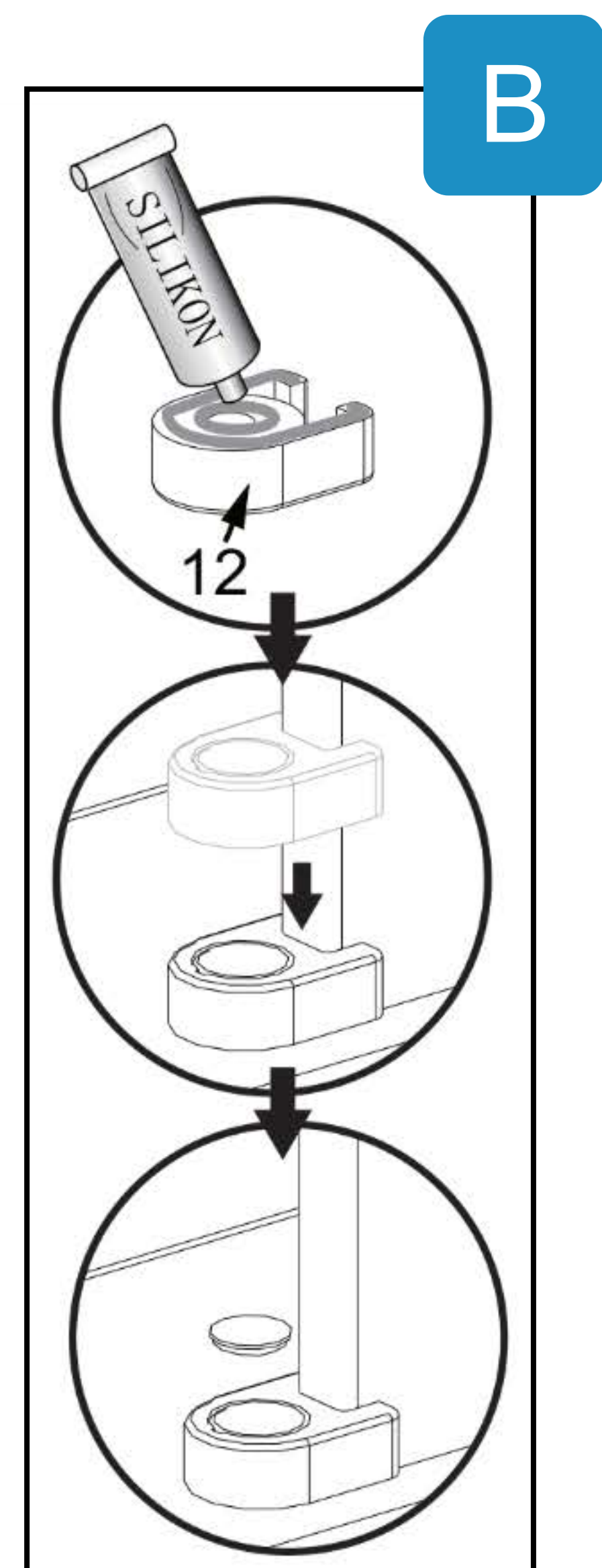
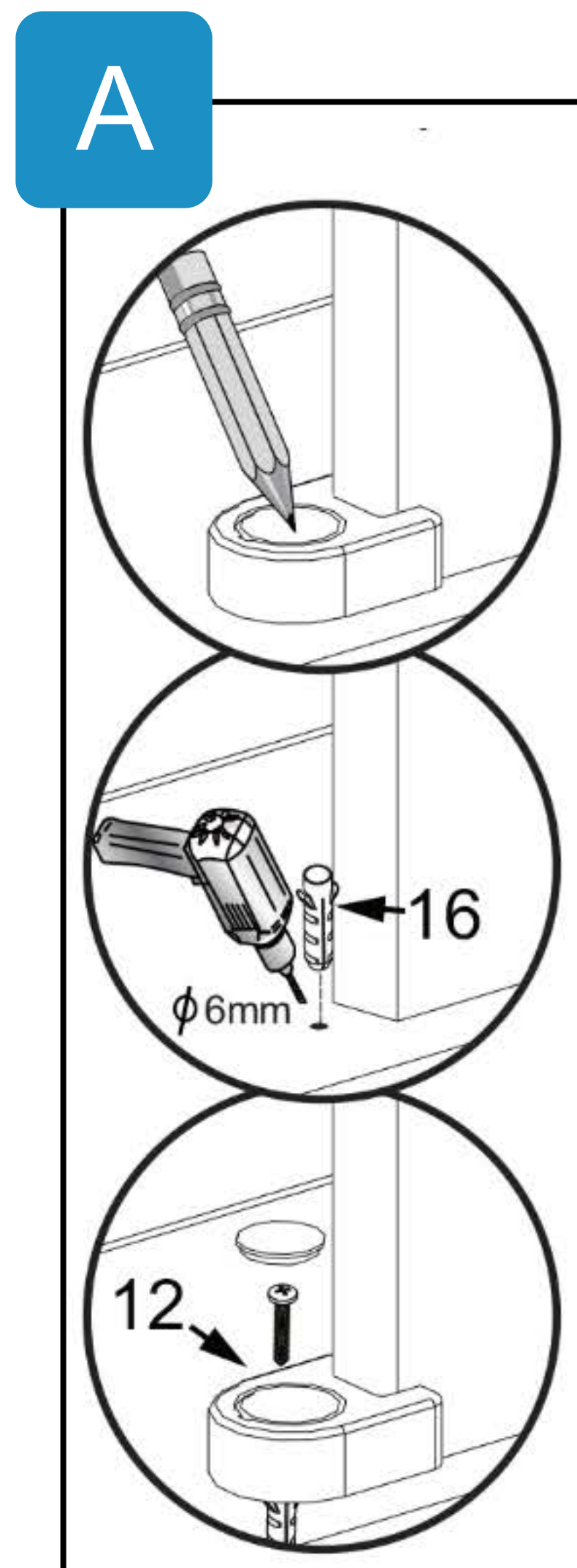
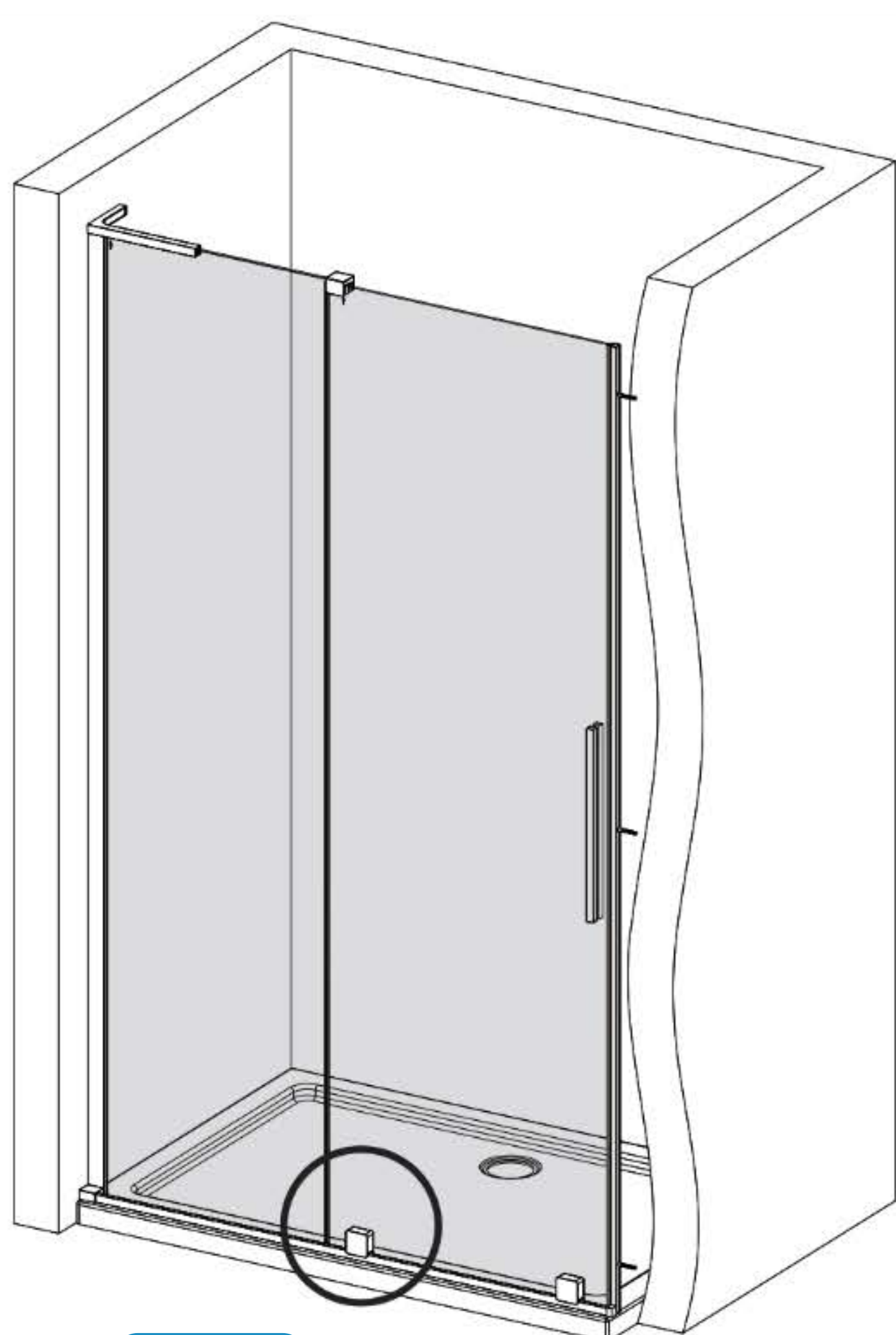
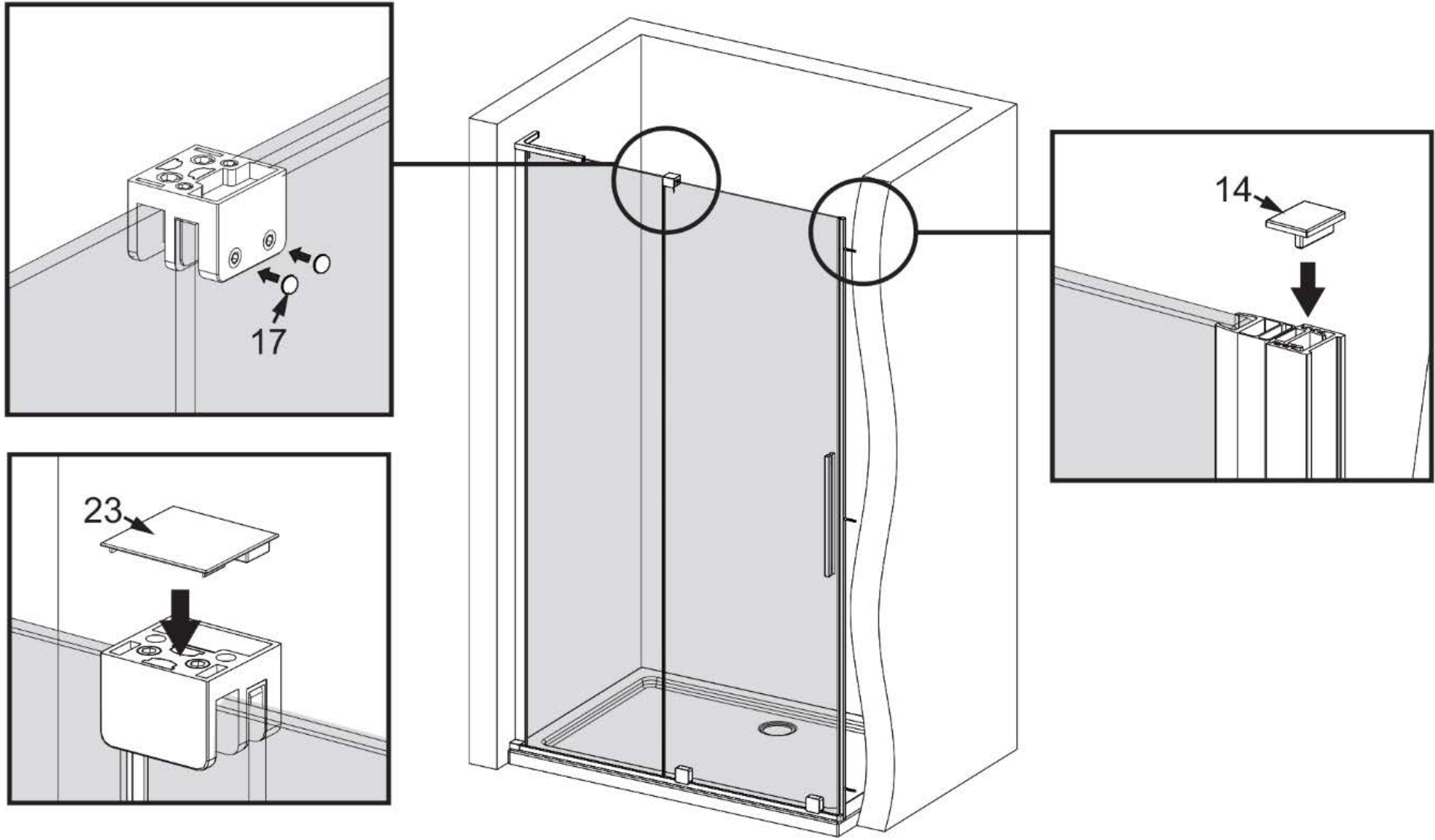
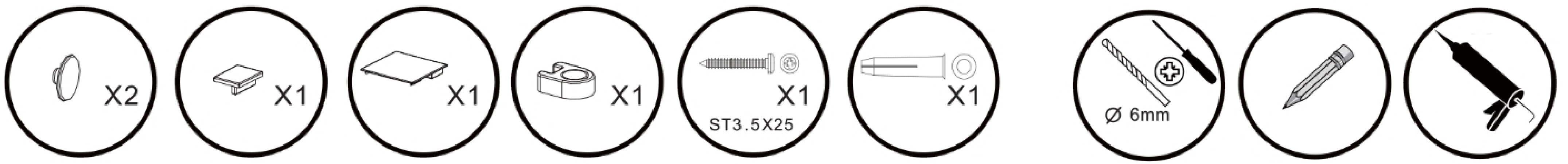

A OR **B**

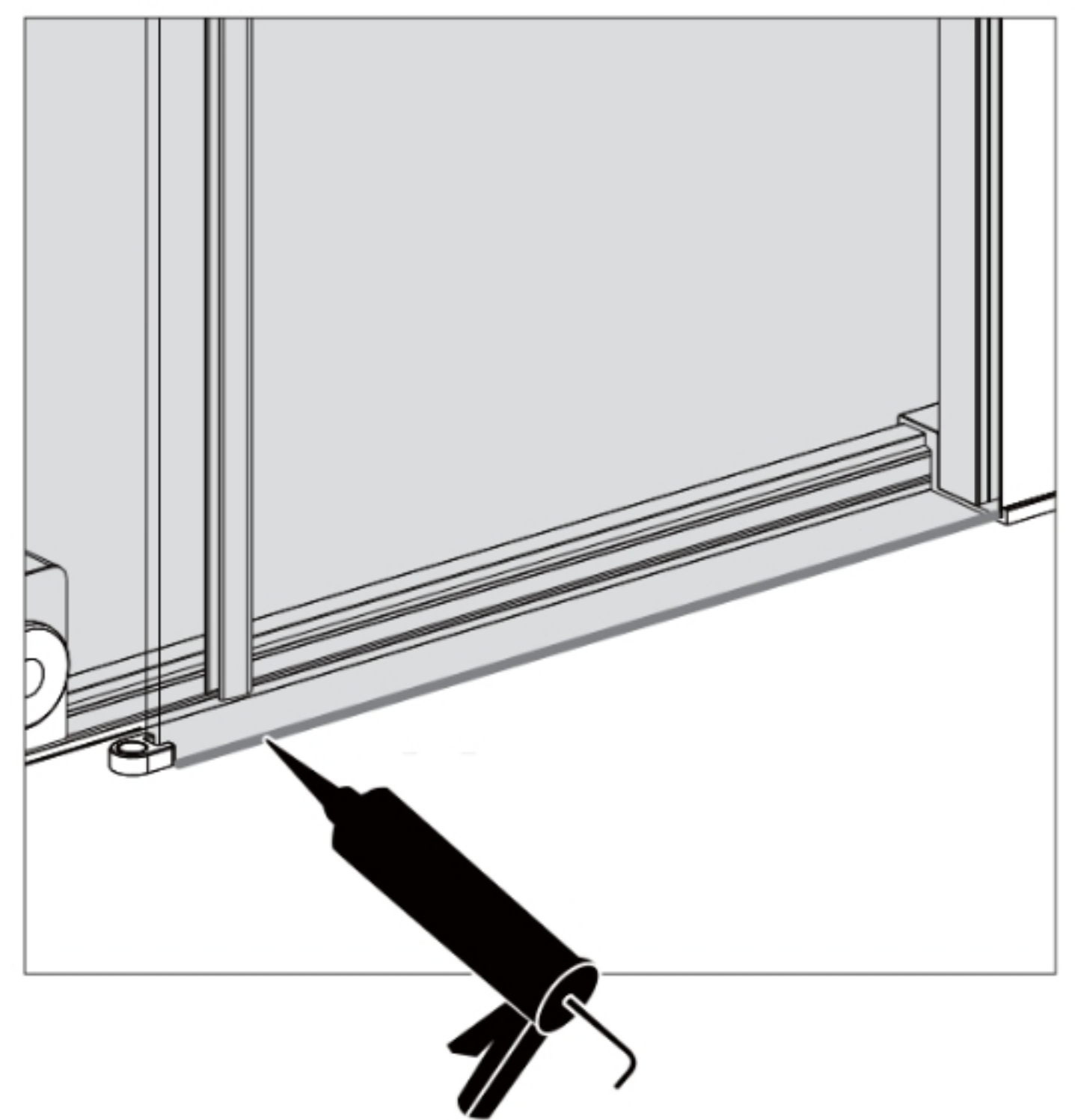
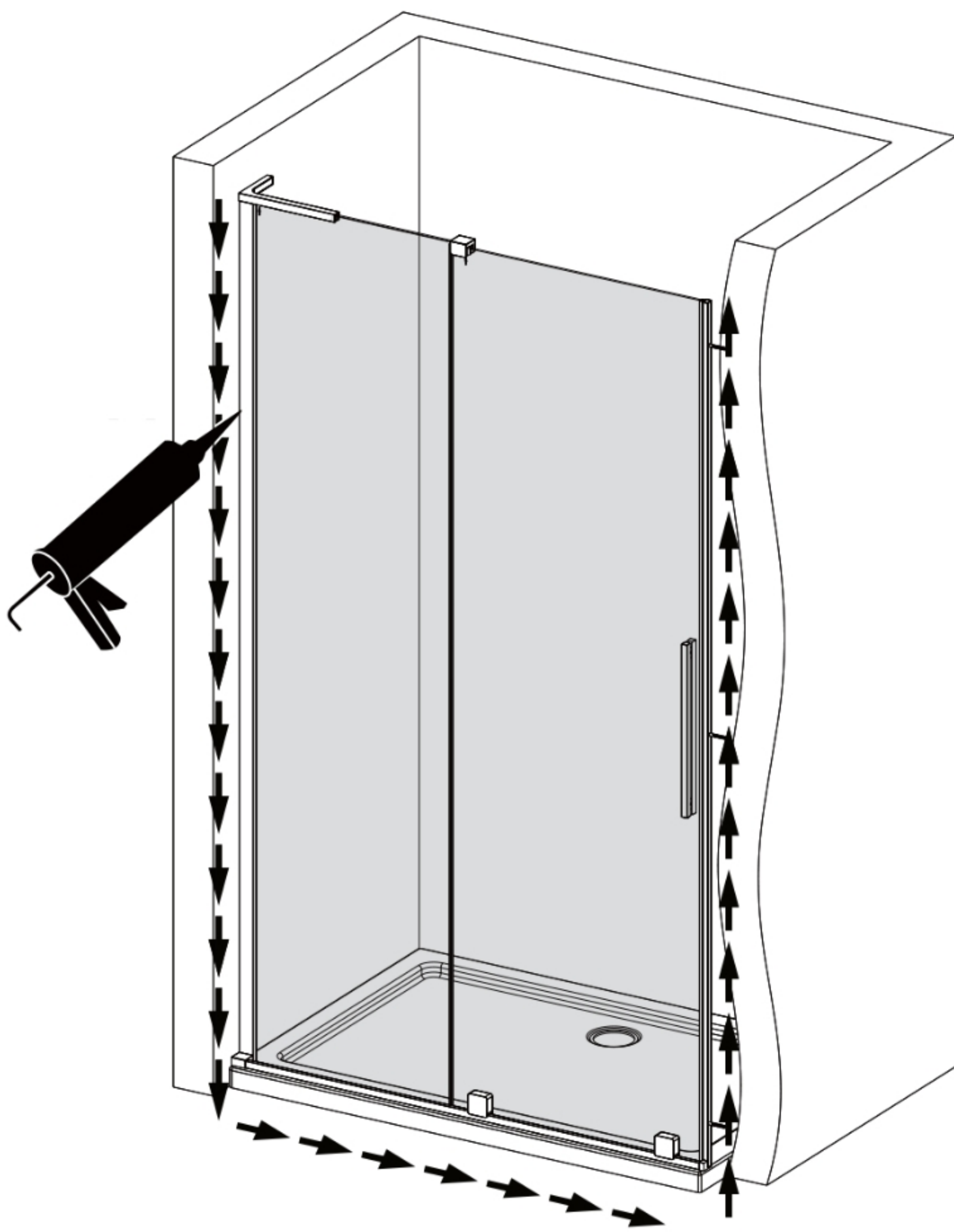

VELAR DUO

MEXEN

Recess doors

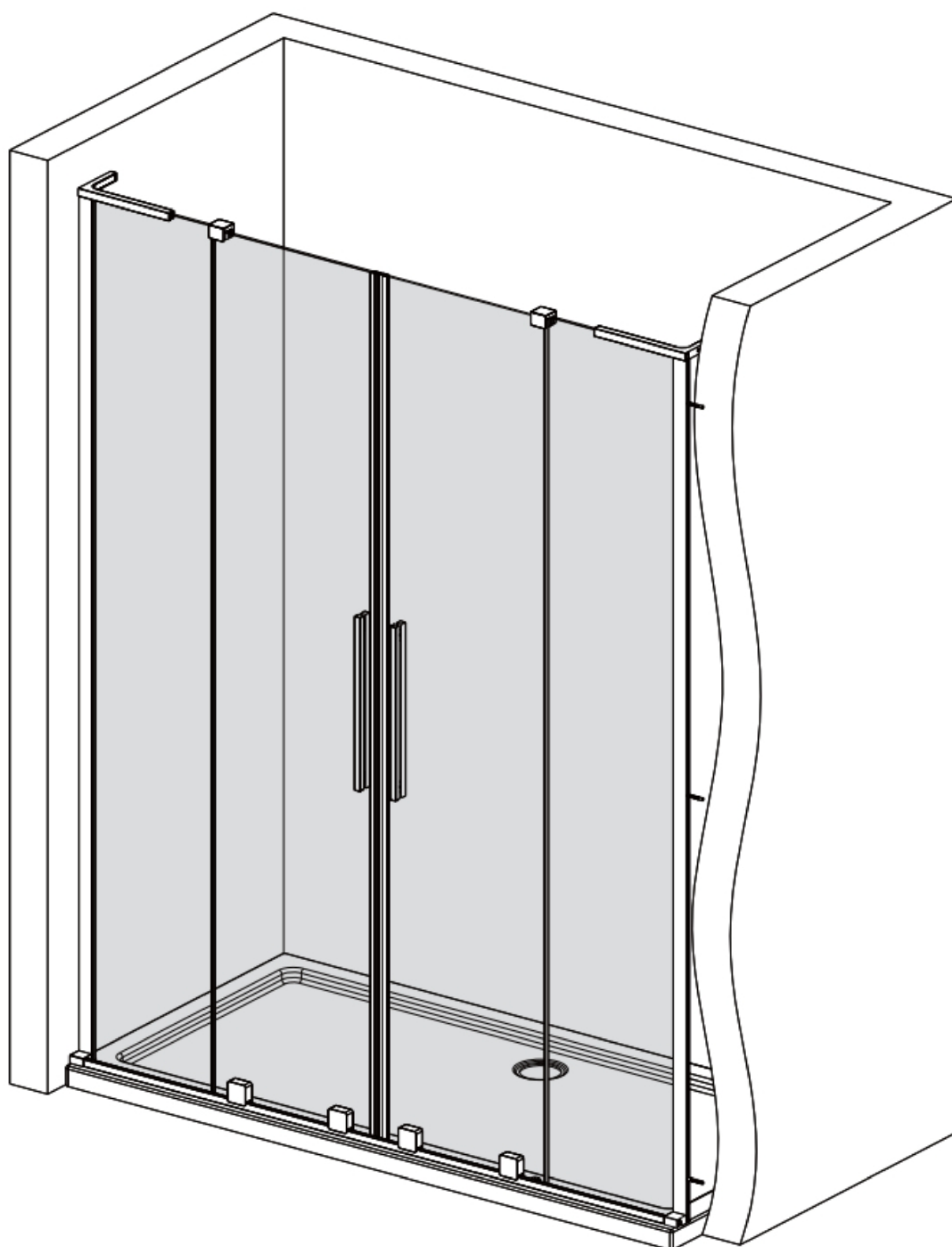

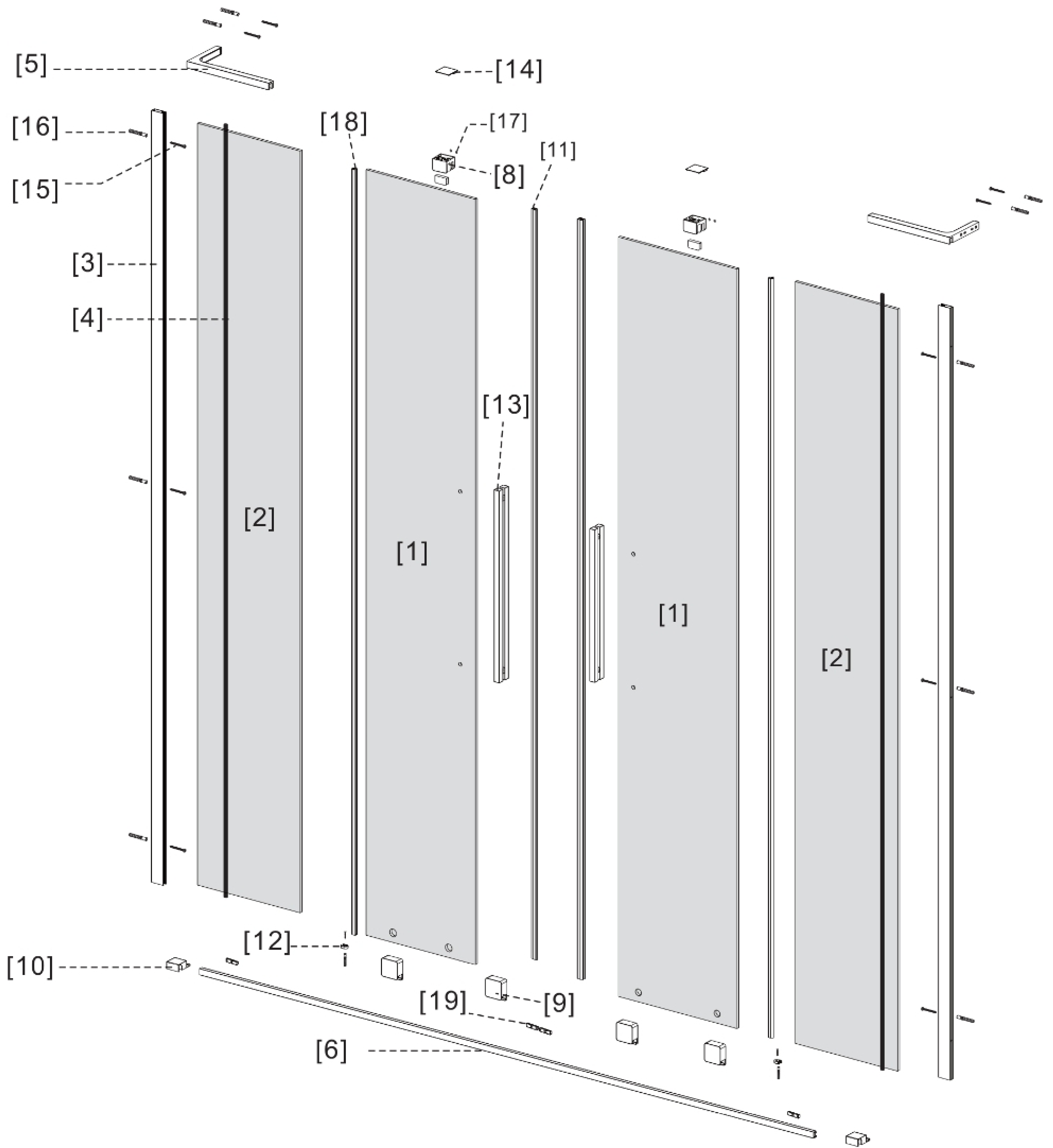

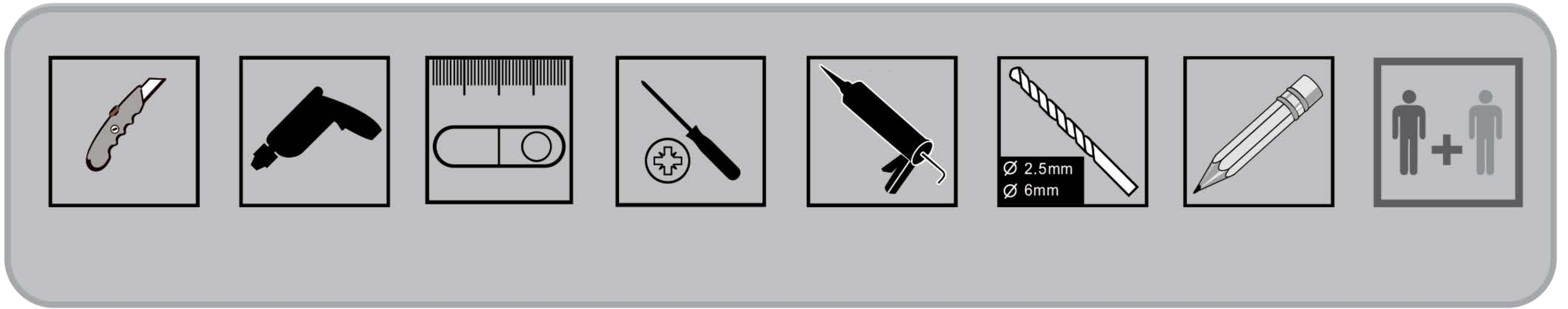

x2

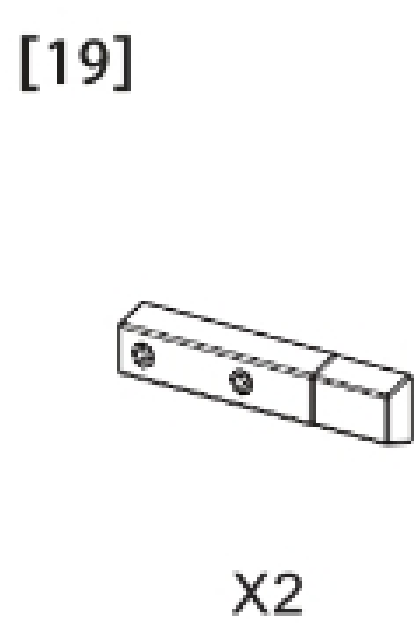
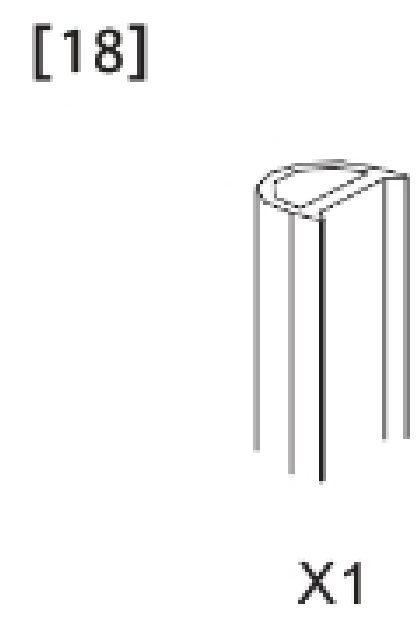
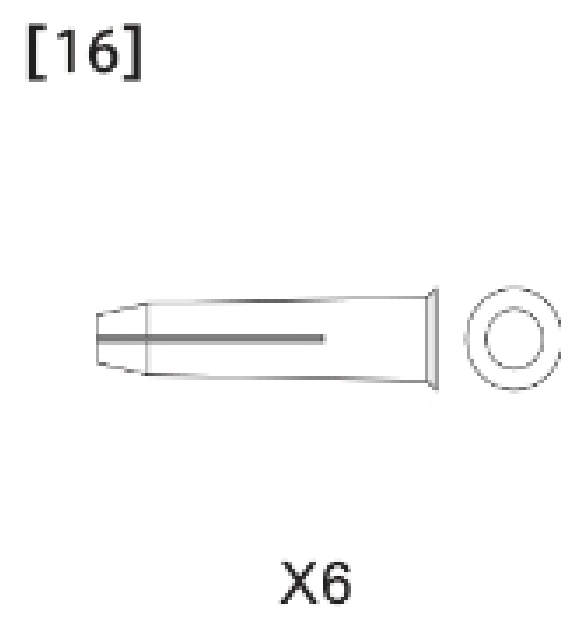
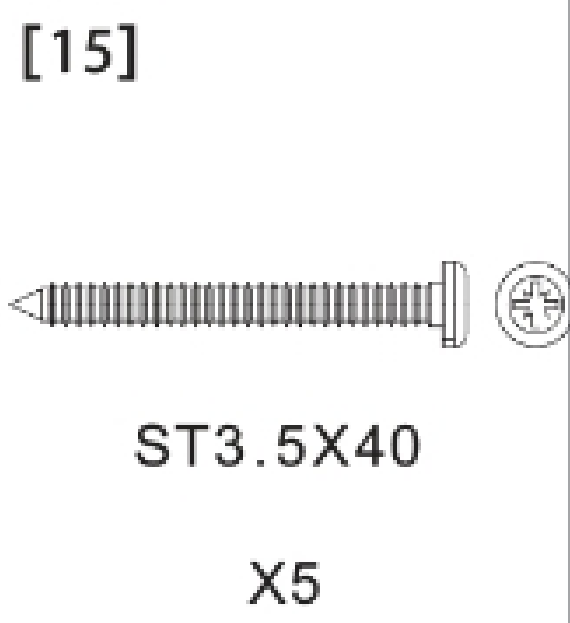
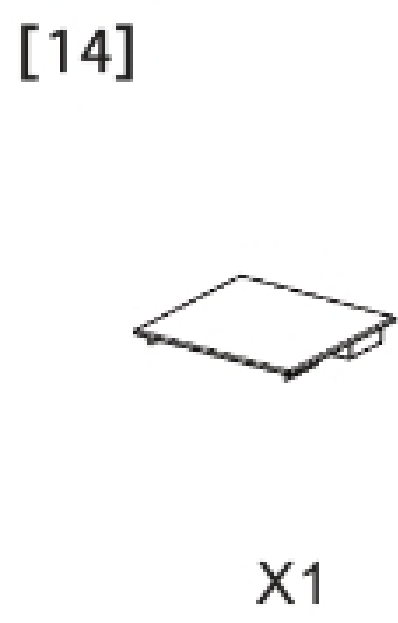
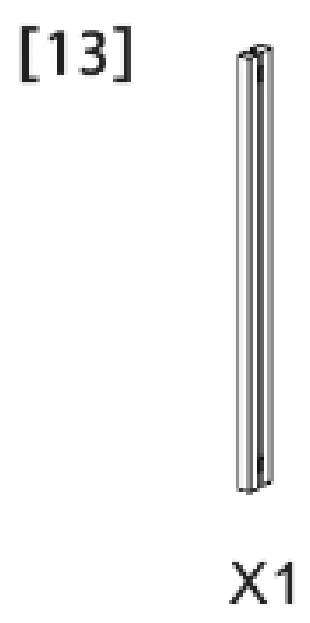
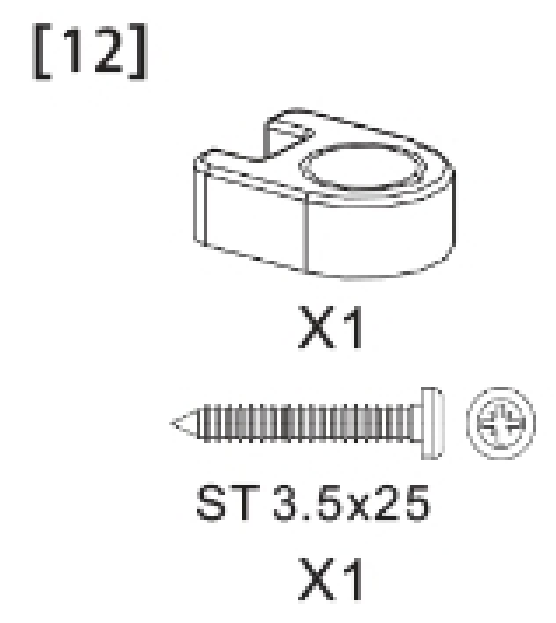
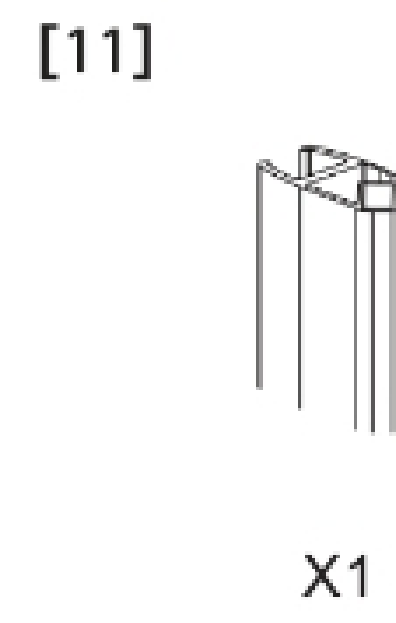
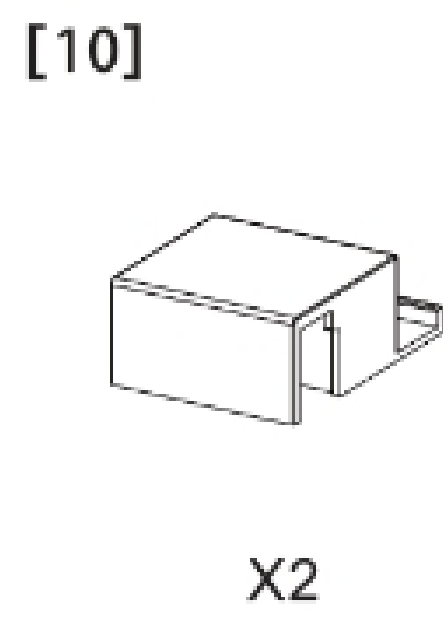
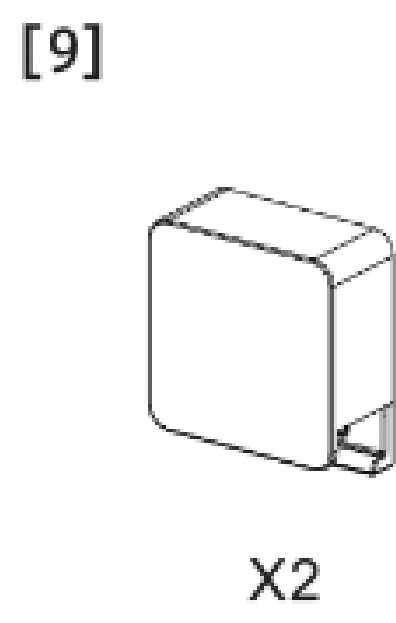
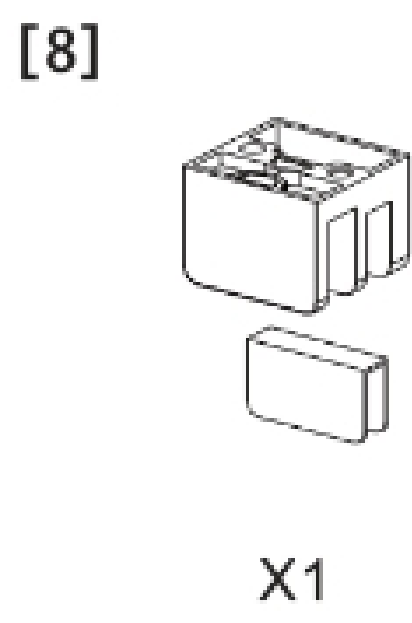
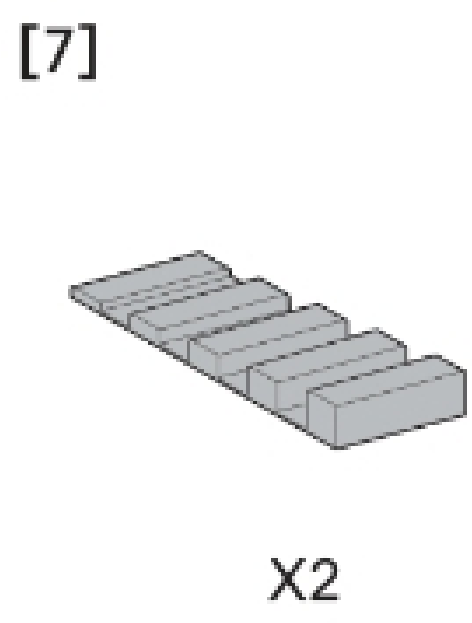
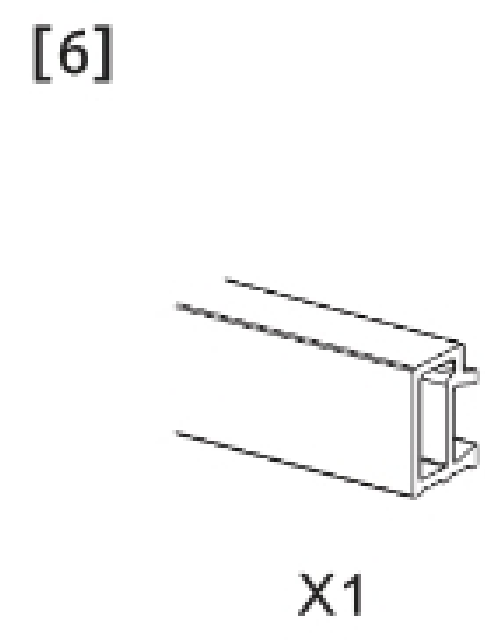
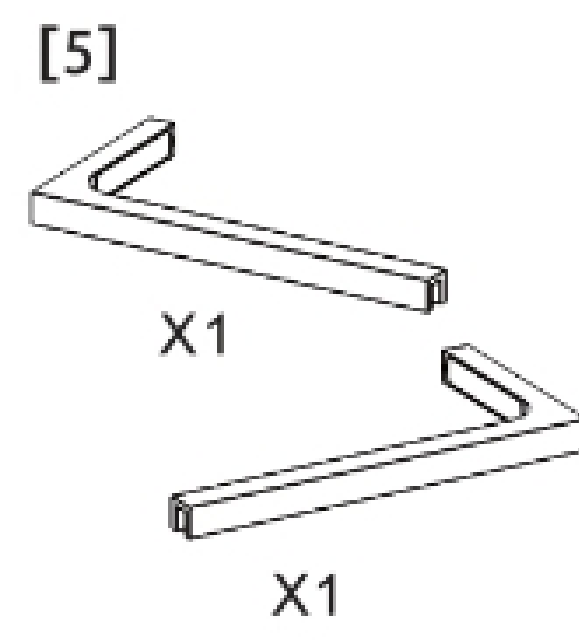
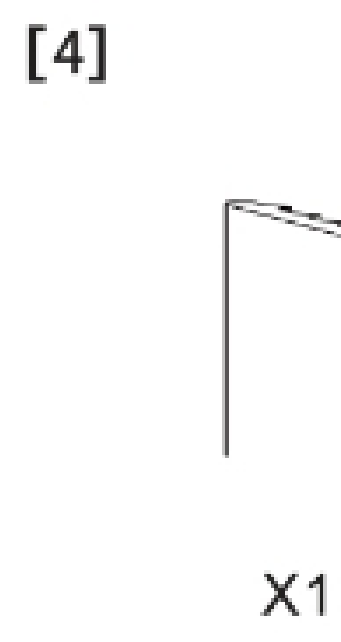
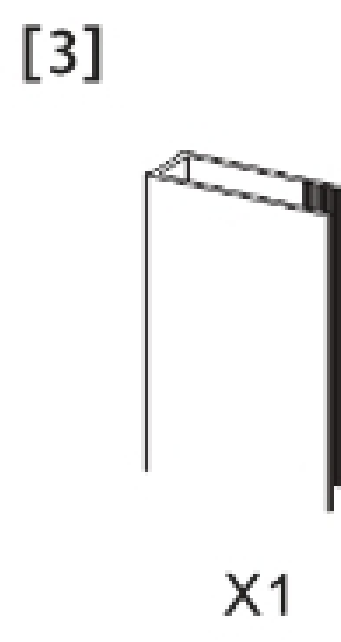
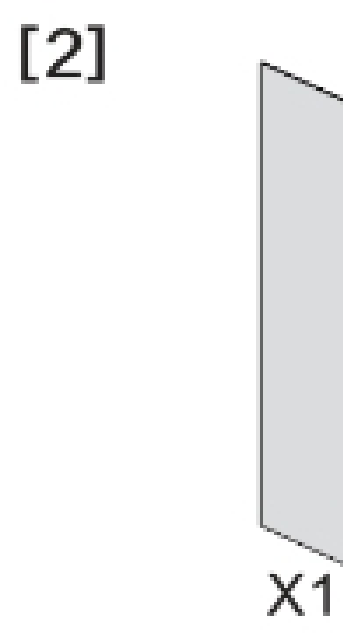
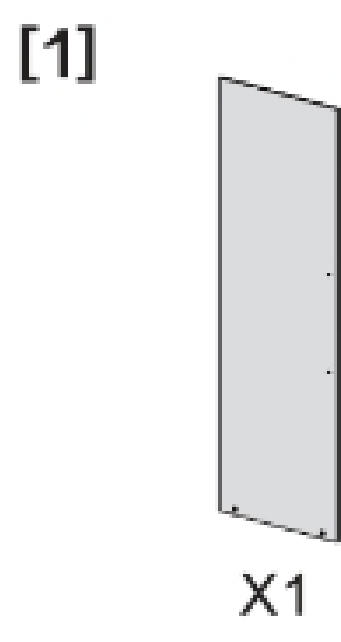

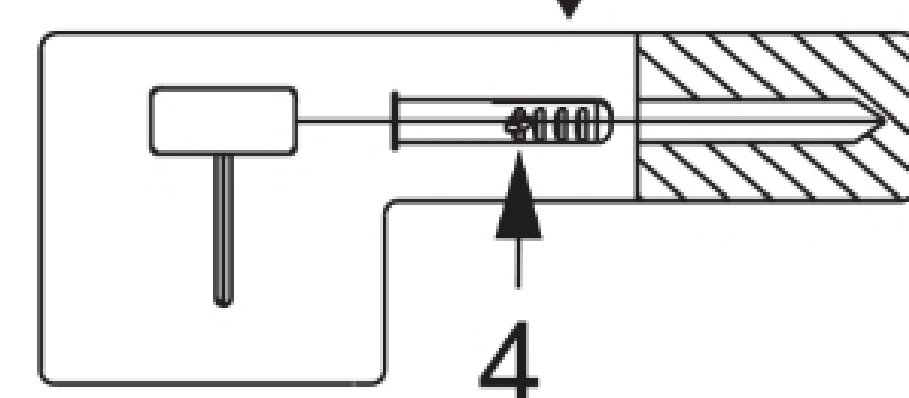
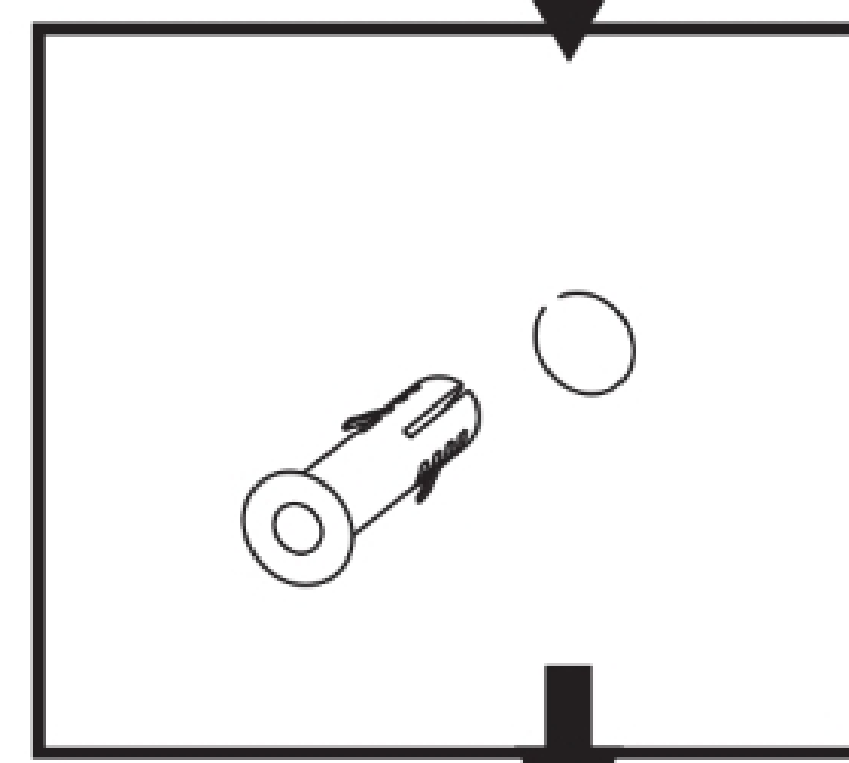
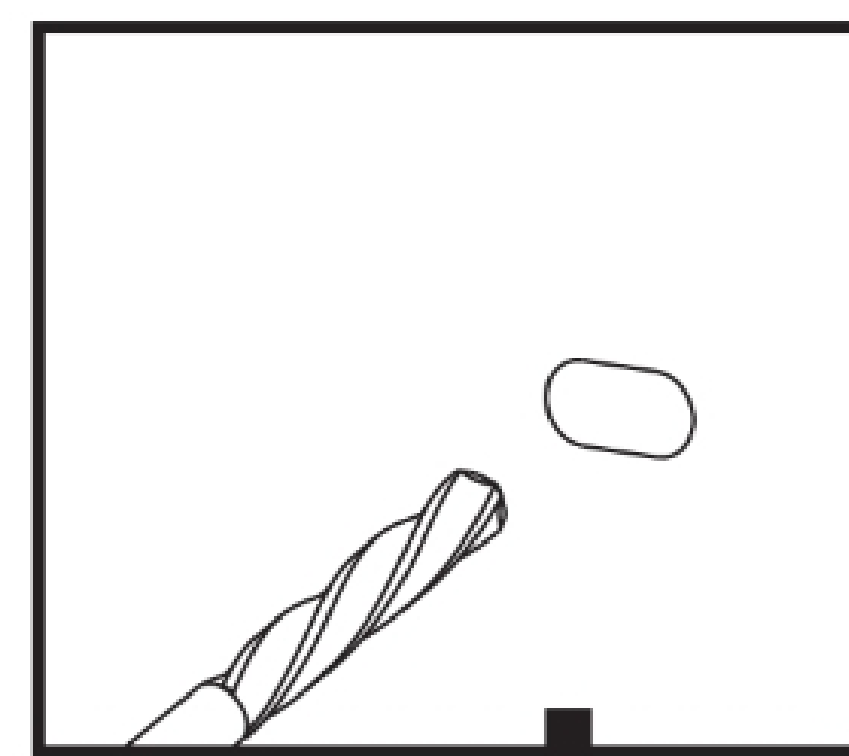
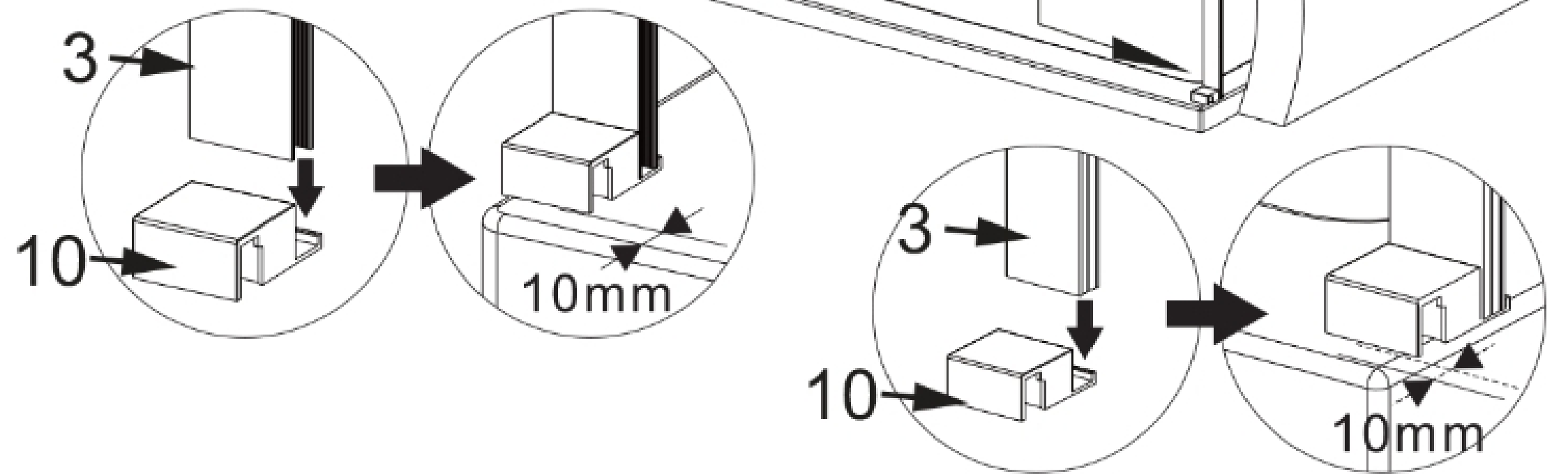
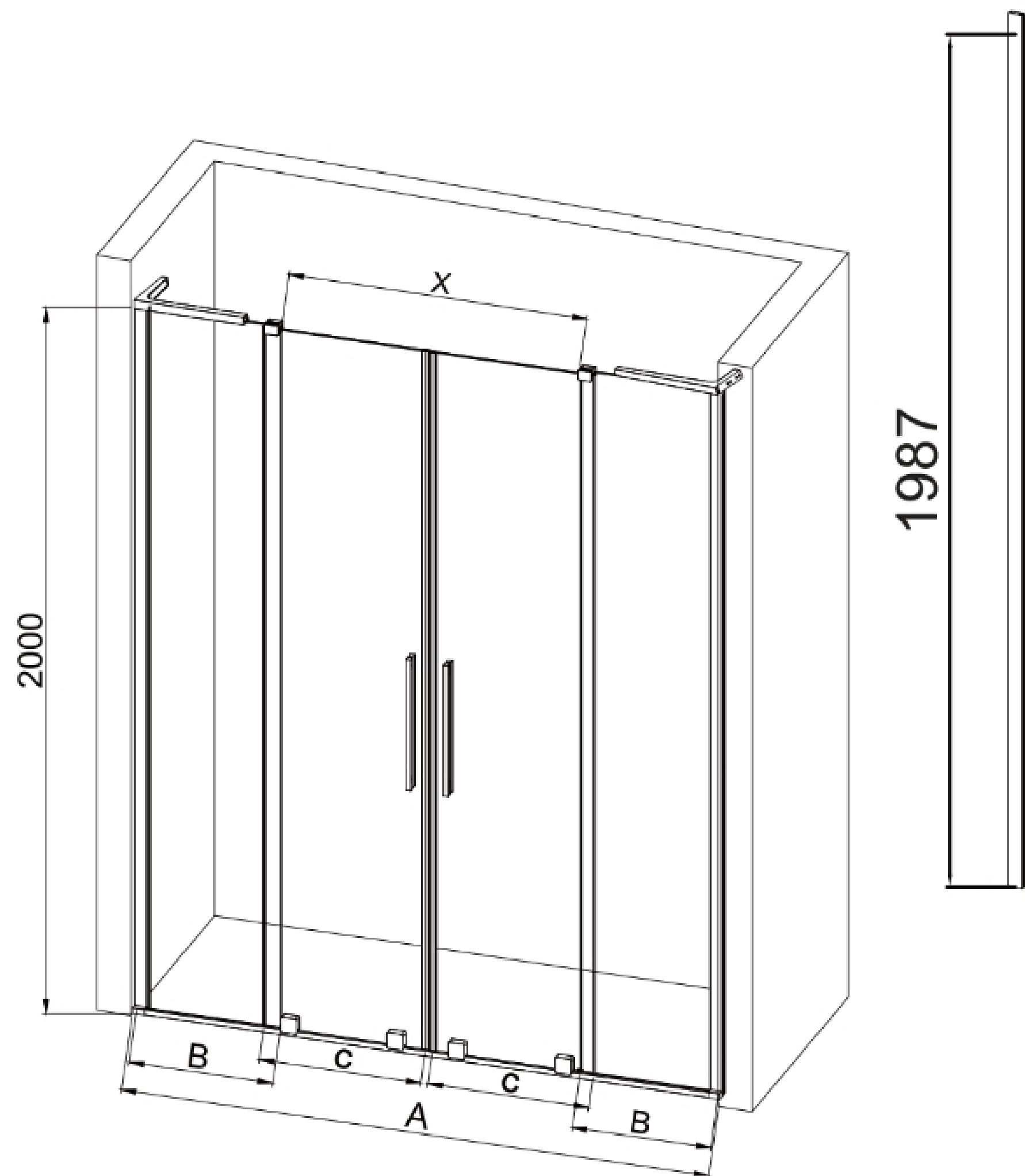
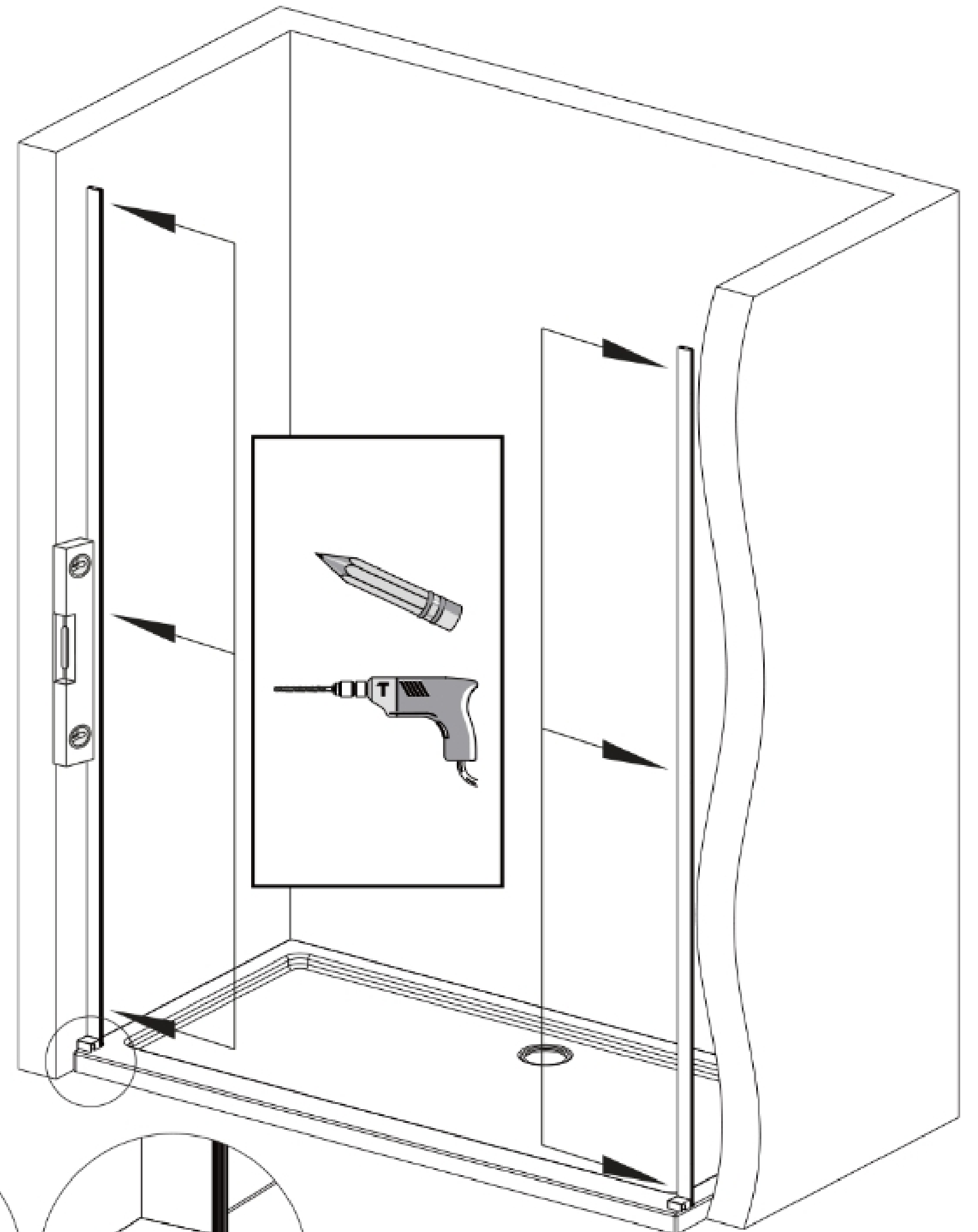
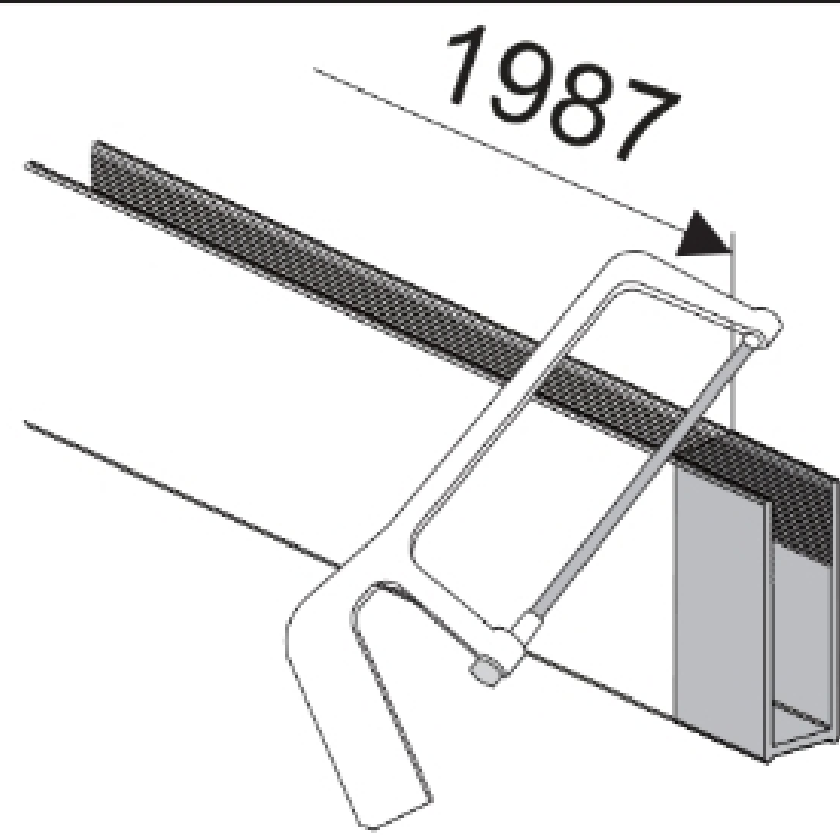
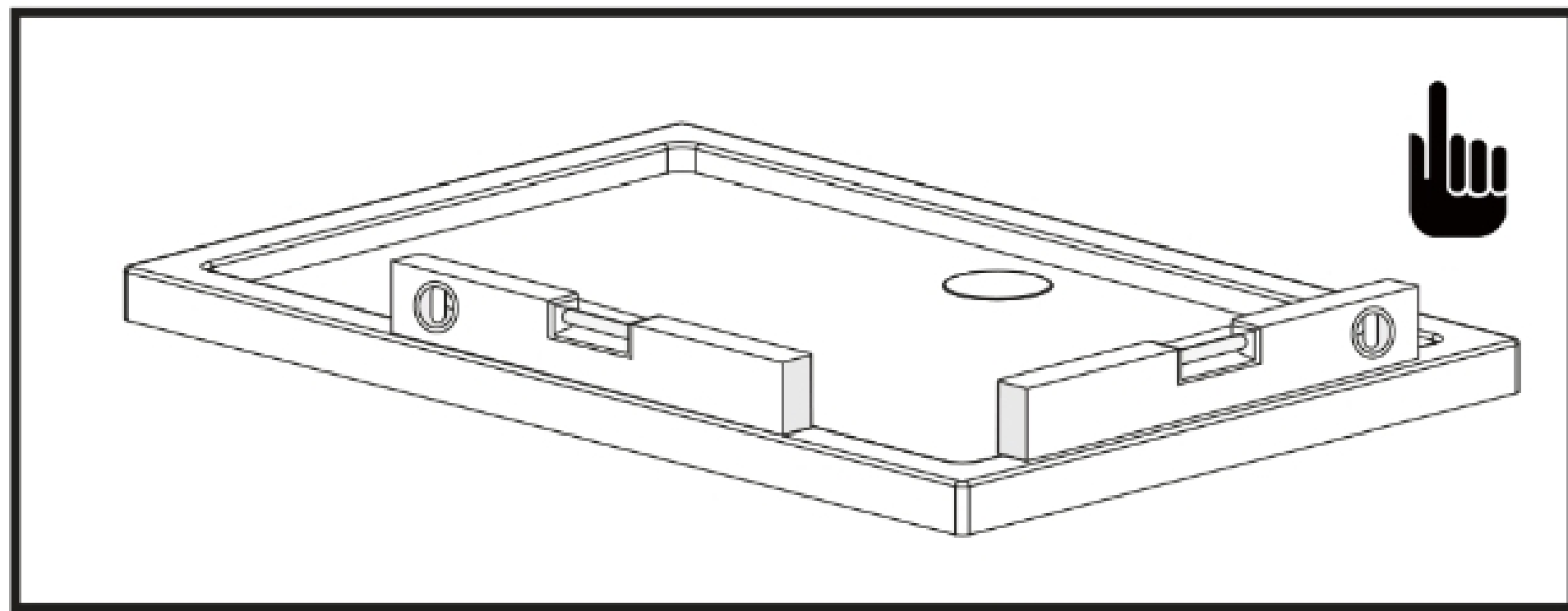
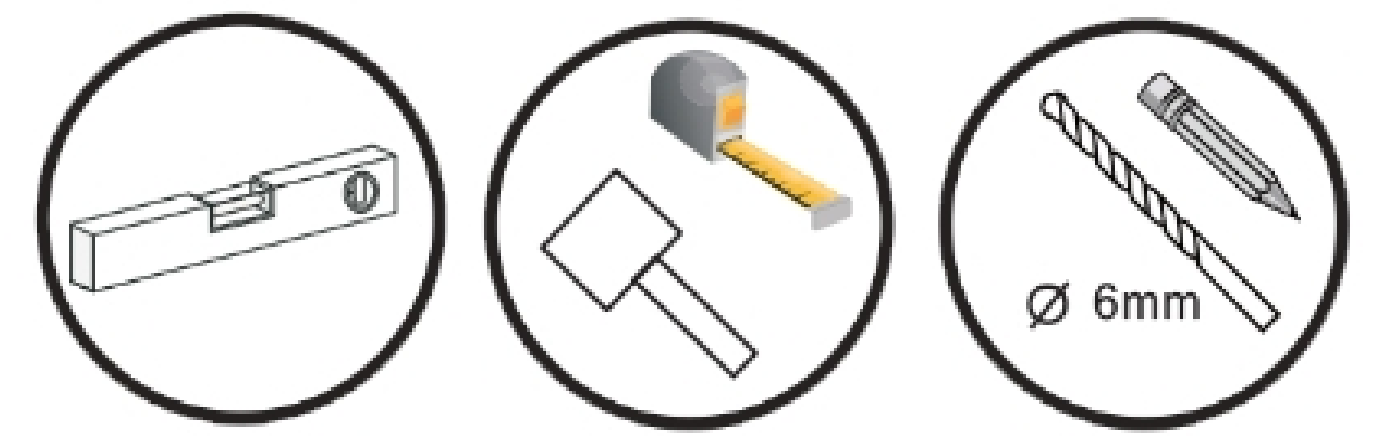
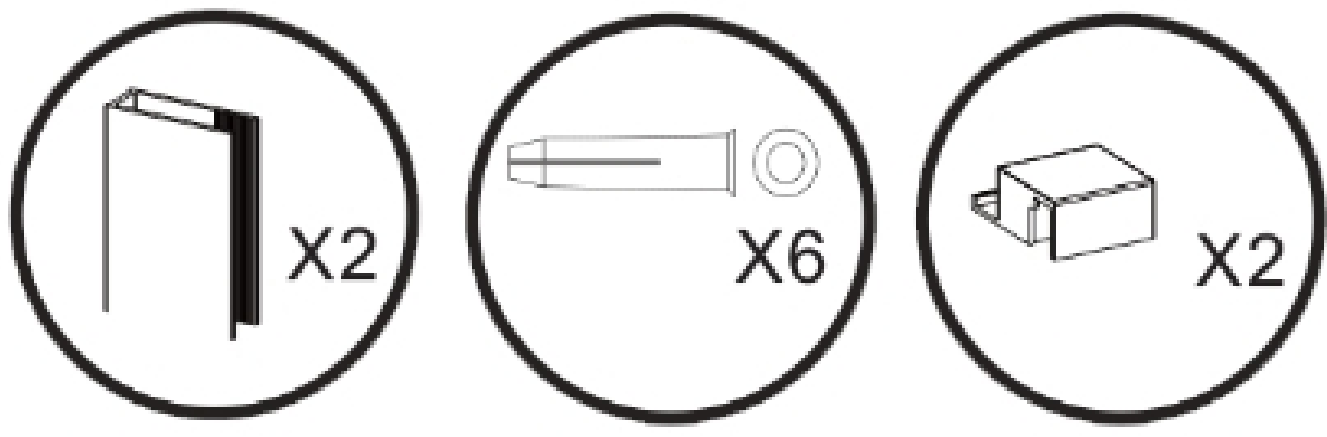

	A(mm)	B(mm)	C(mm)	X(mm)
1400x2000	1360-1400	321	376	505-545
1500x2000	1460-1500	346	401	555-595
1600x2000	1560-1600	371	426	605-645
1700x2000	1660-1700	396	451	655-695
1800x2000	1760-1800	421	476	705-745
2000x2000	1960-2000	471	526	805-845

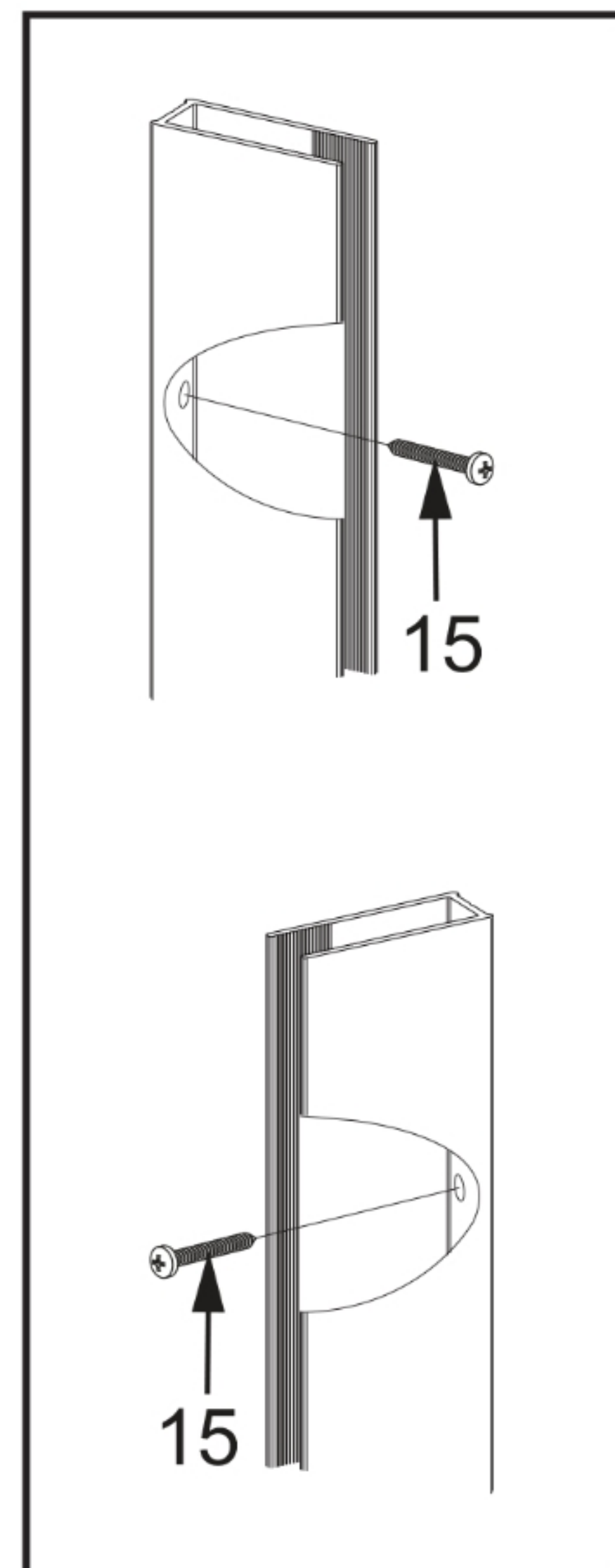
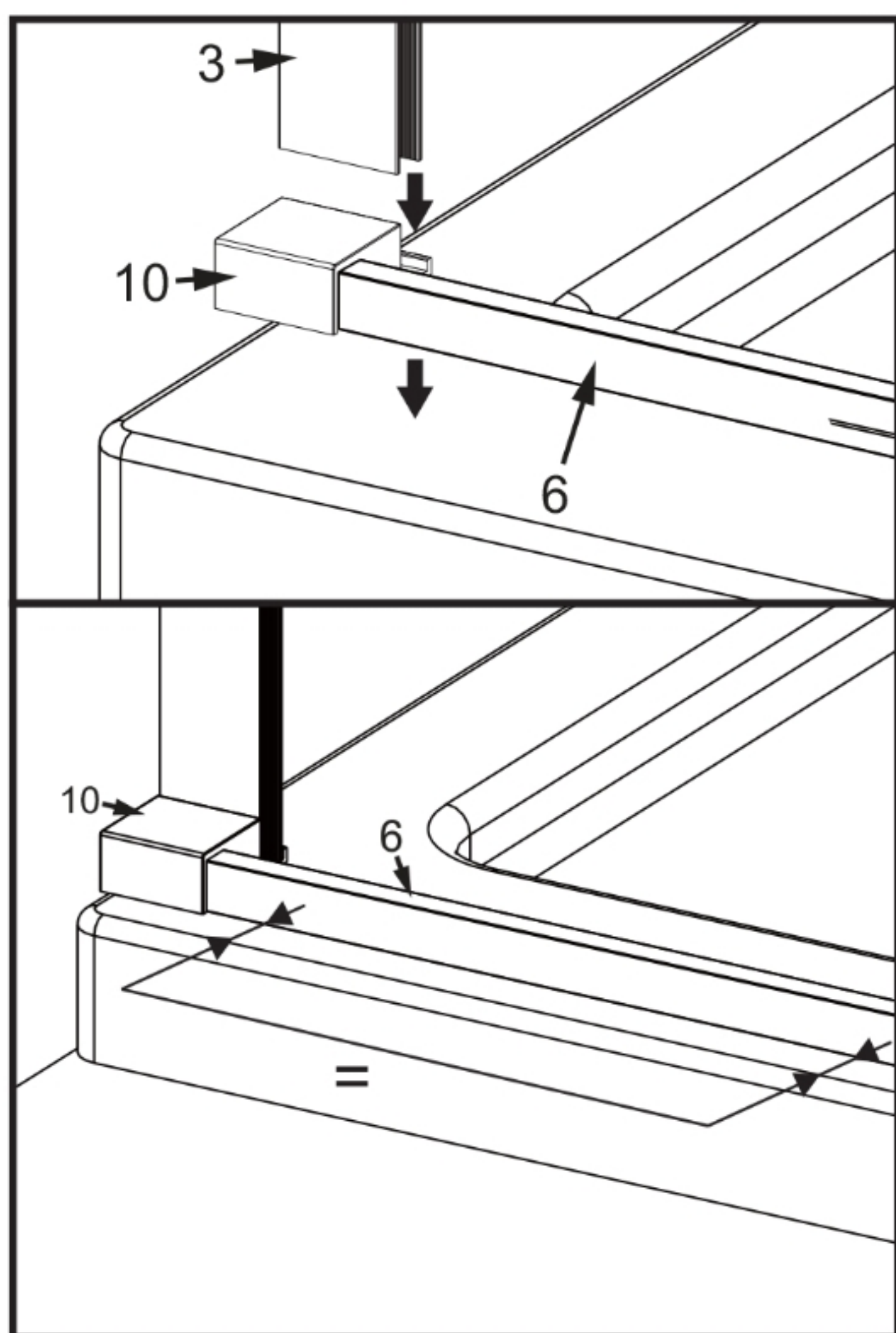
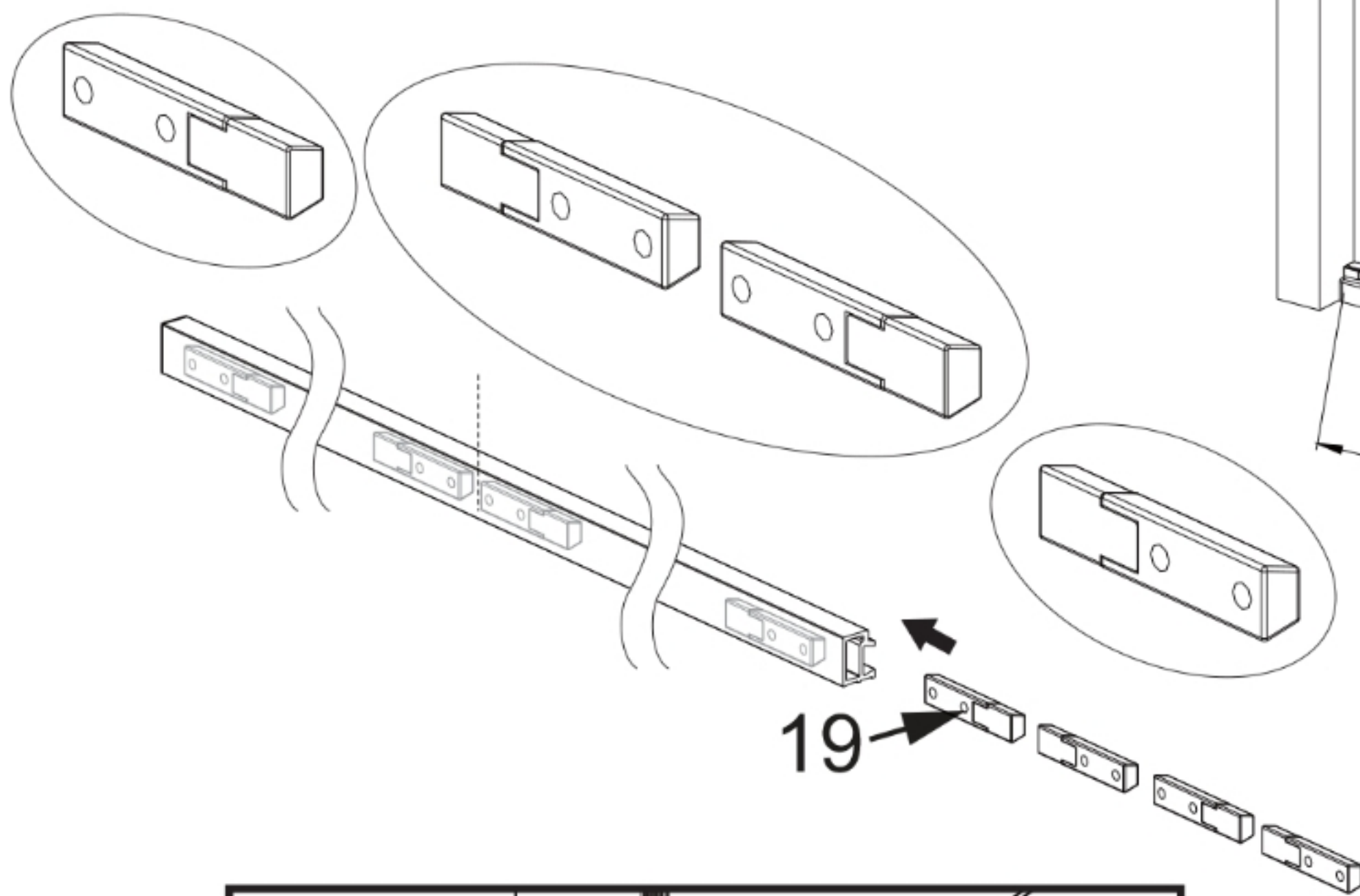
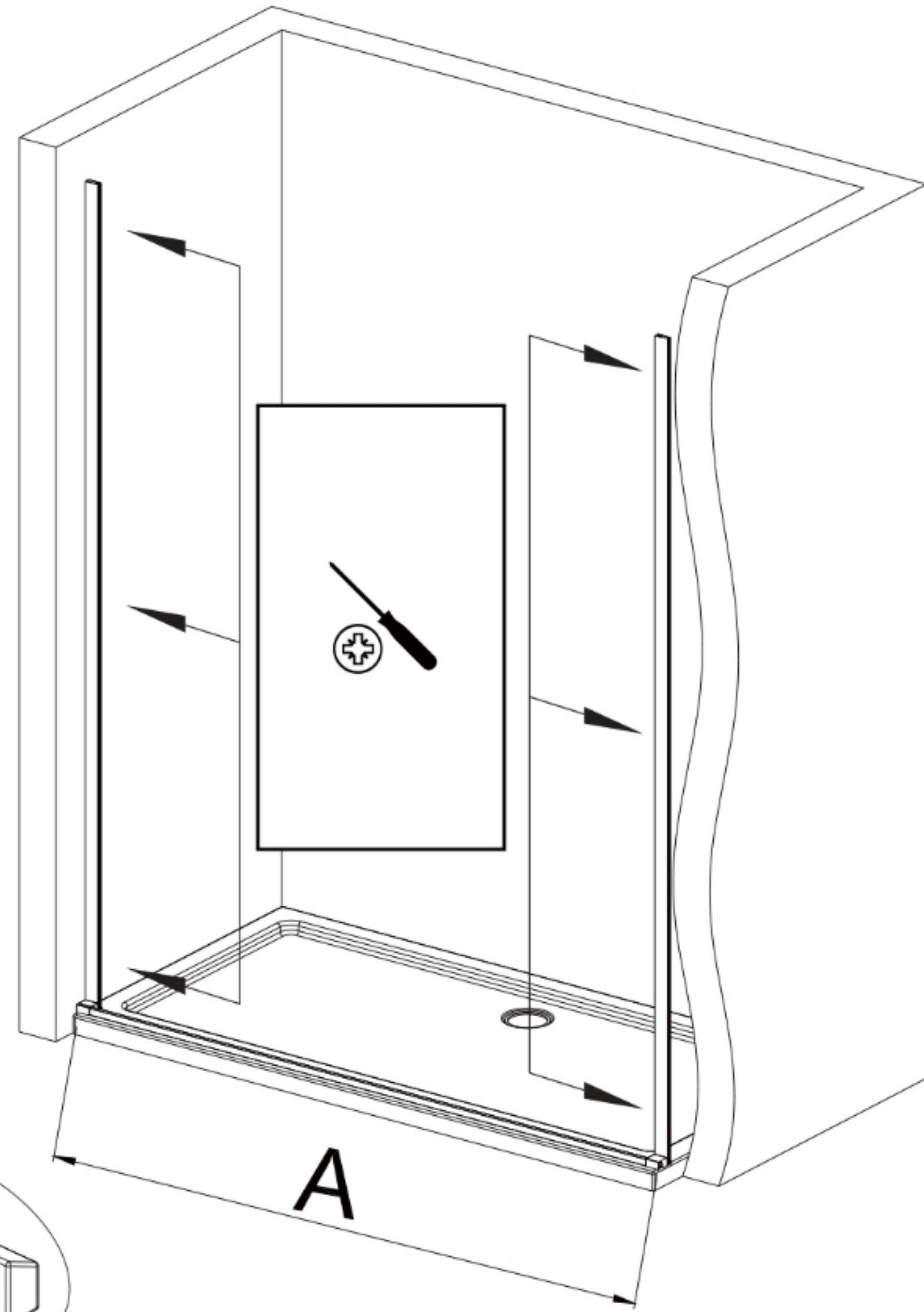
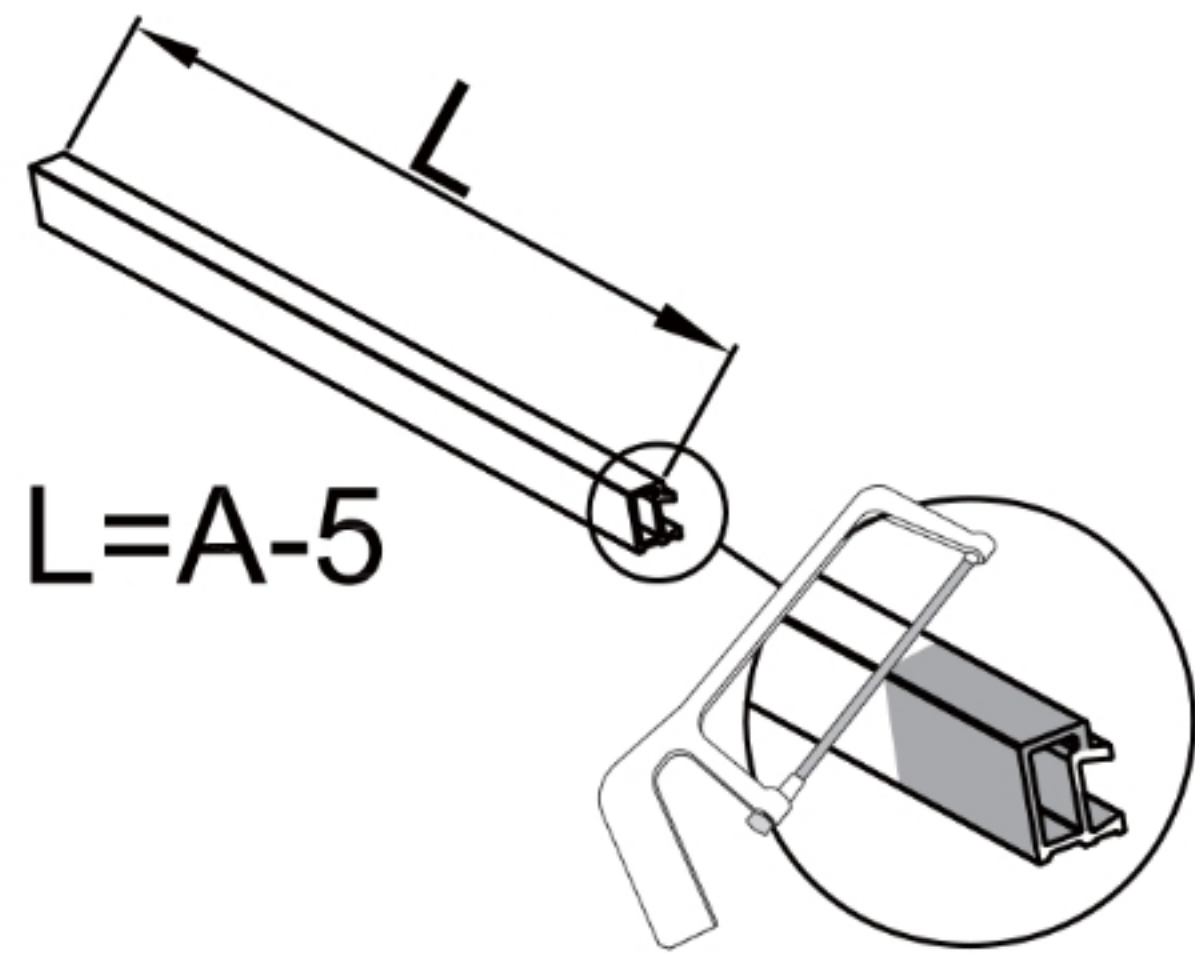
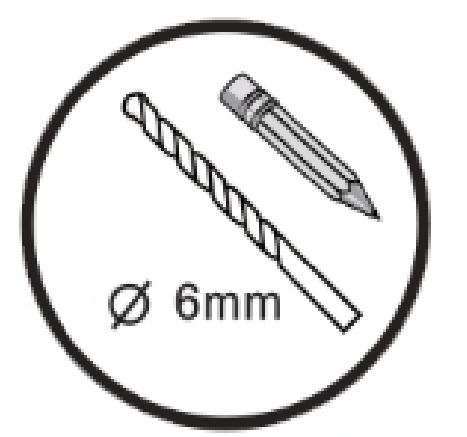
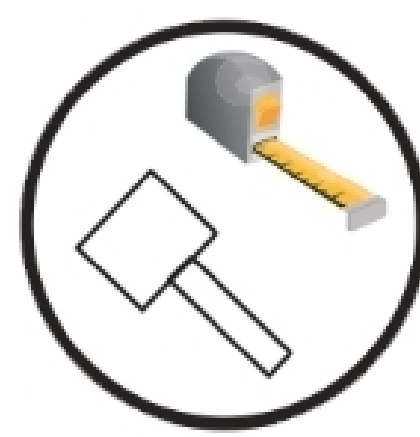
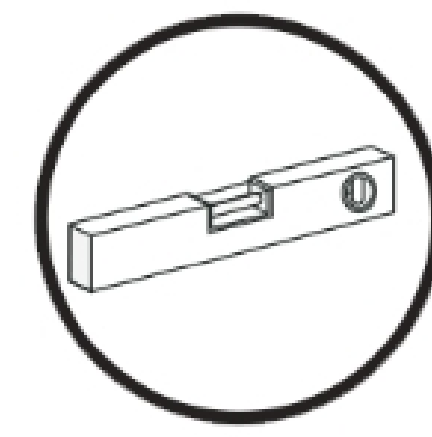
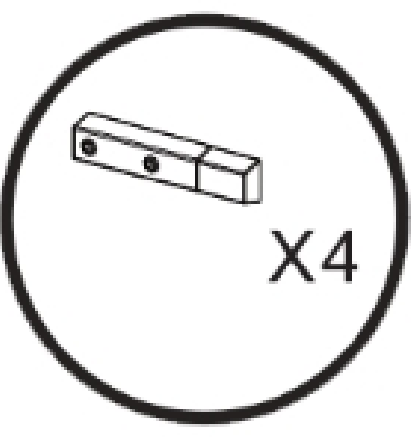
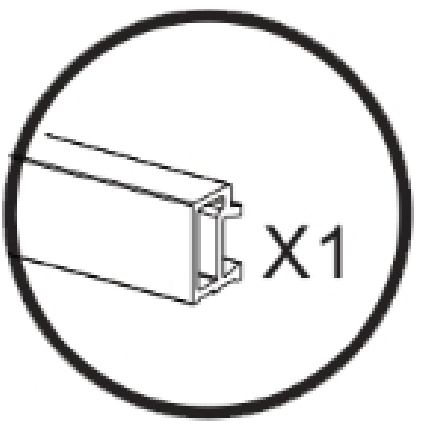
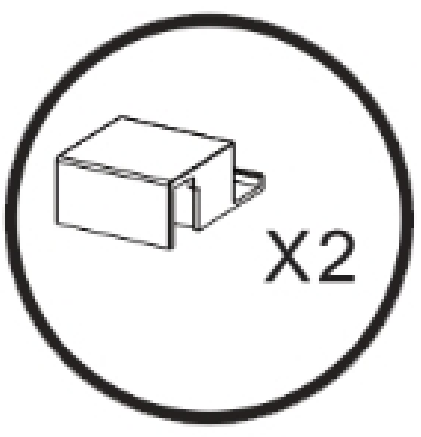
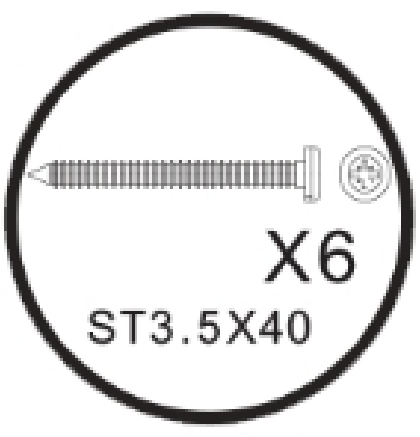
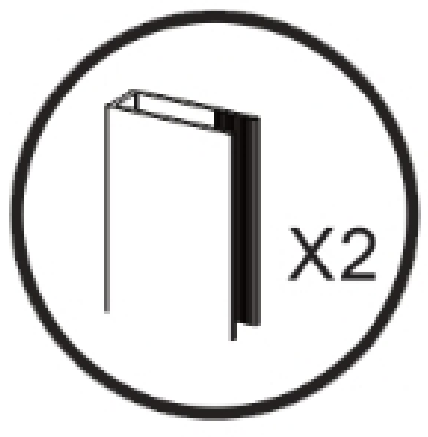

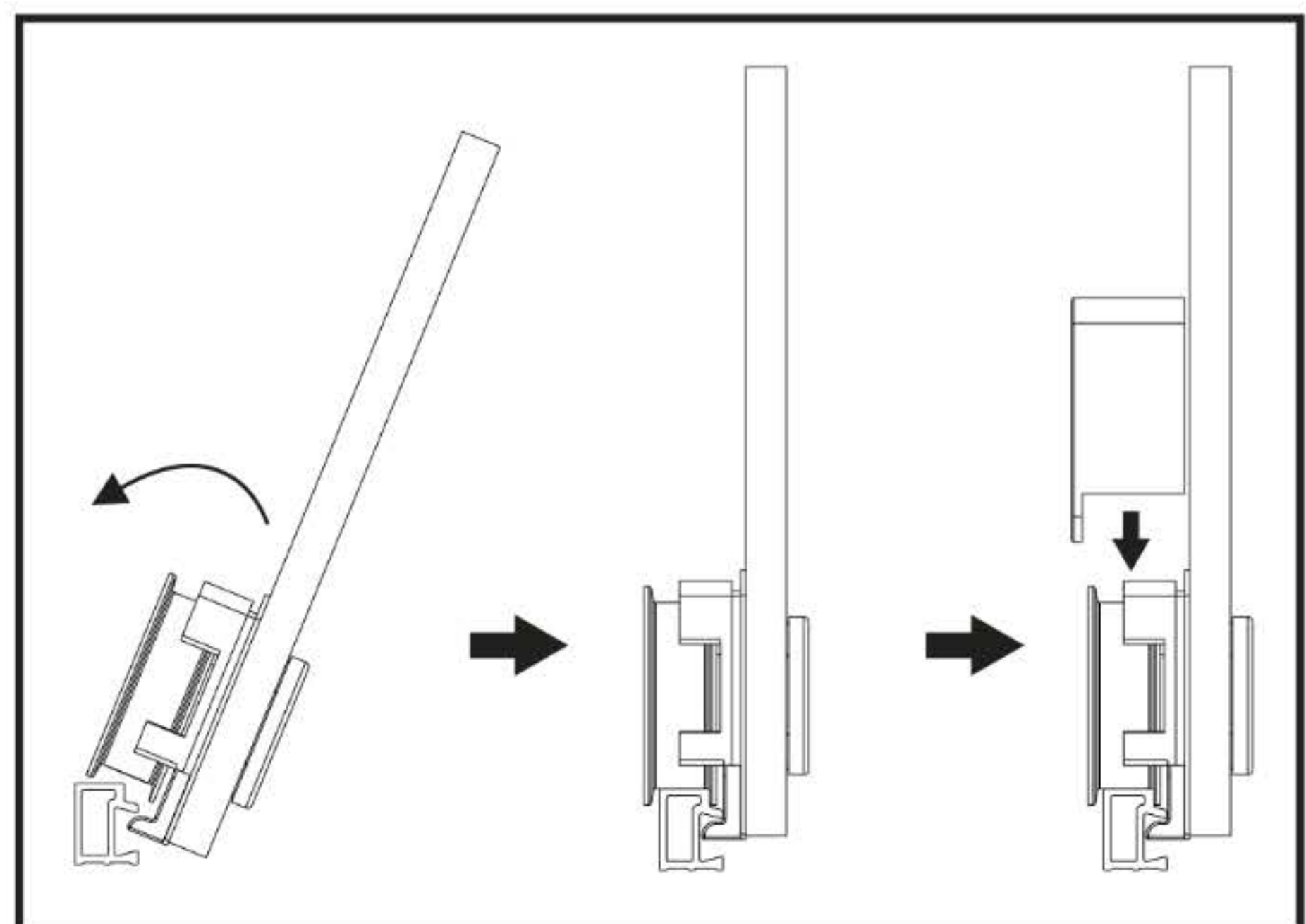
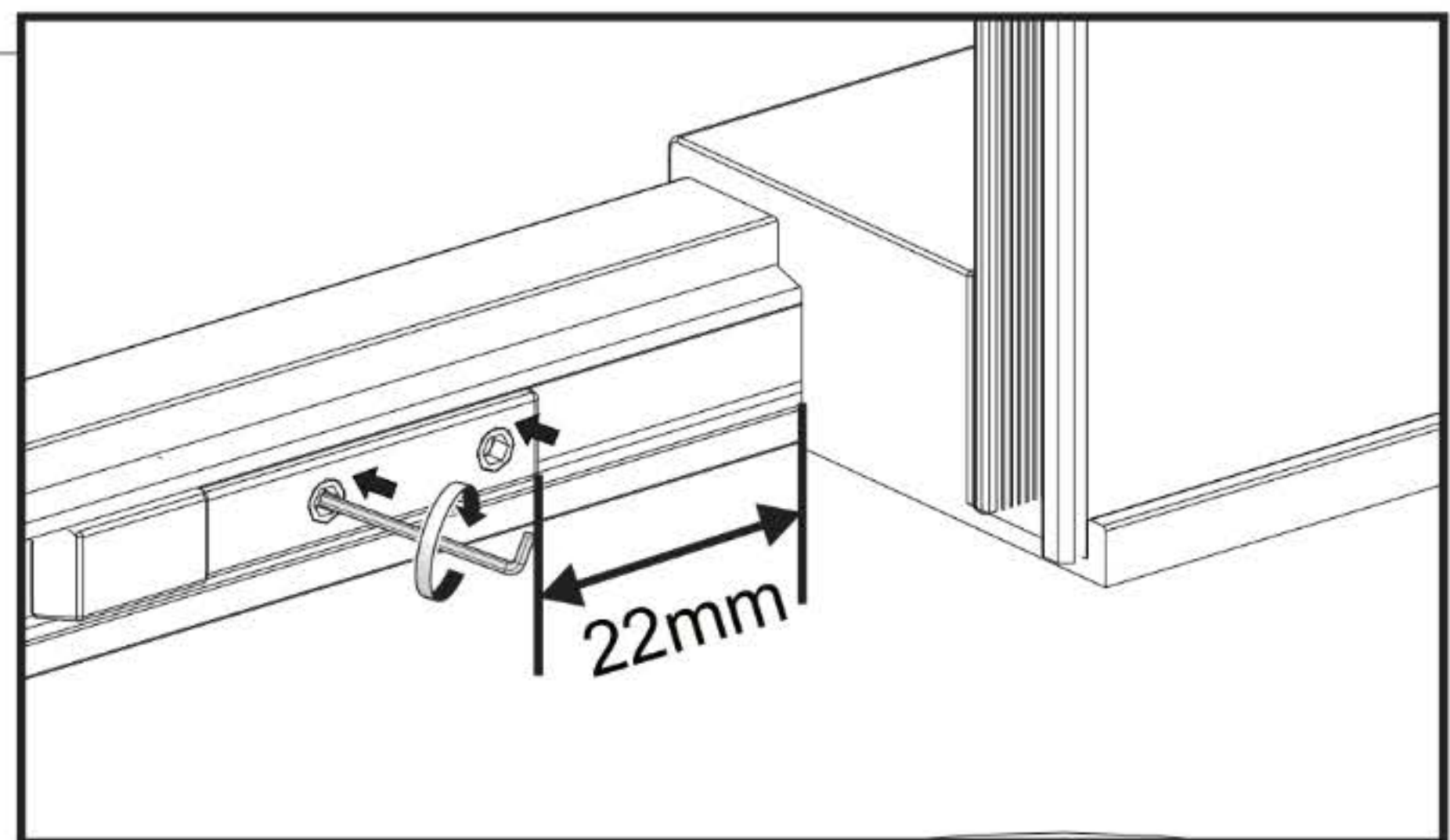
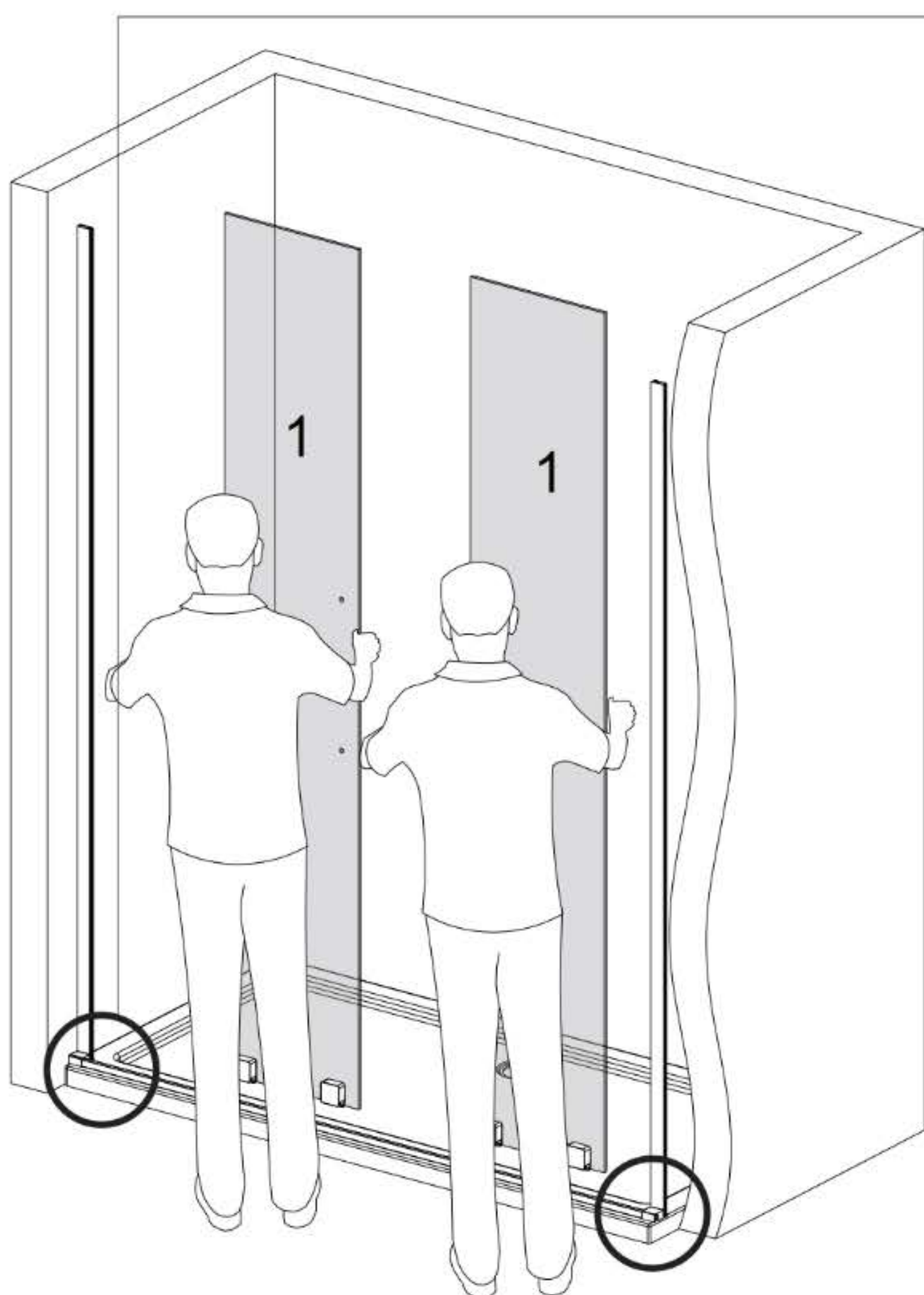
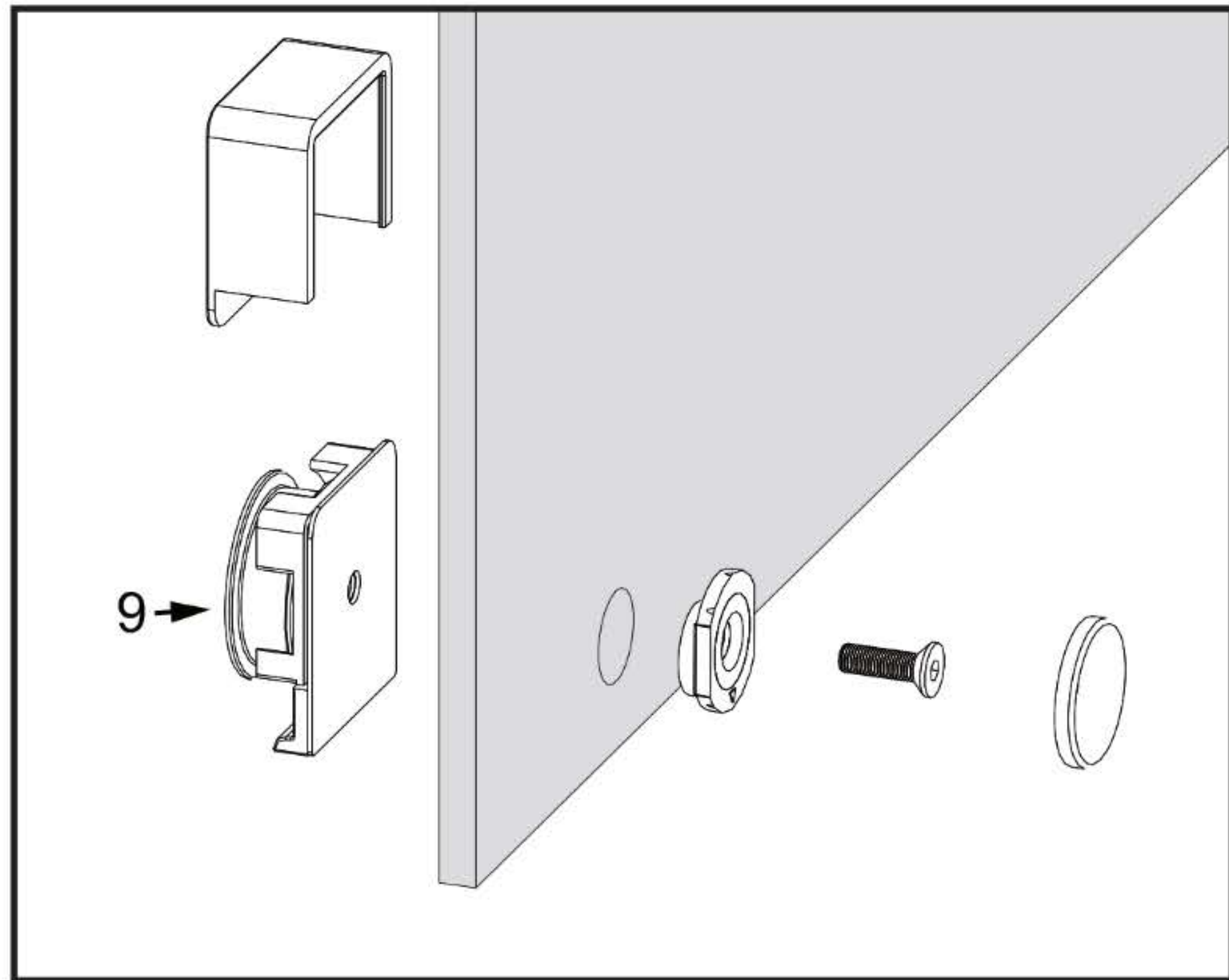
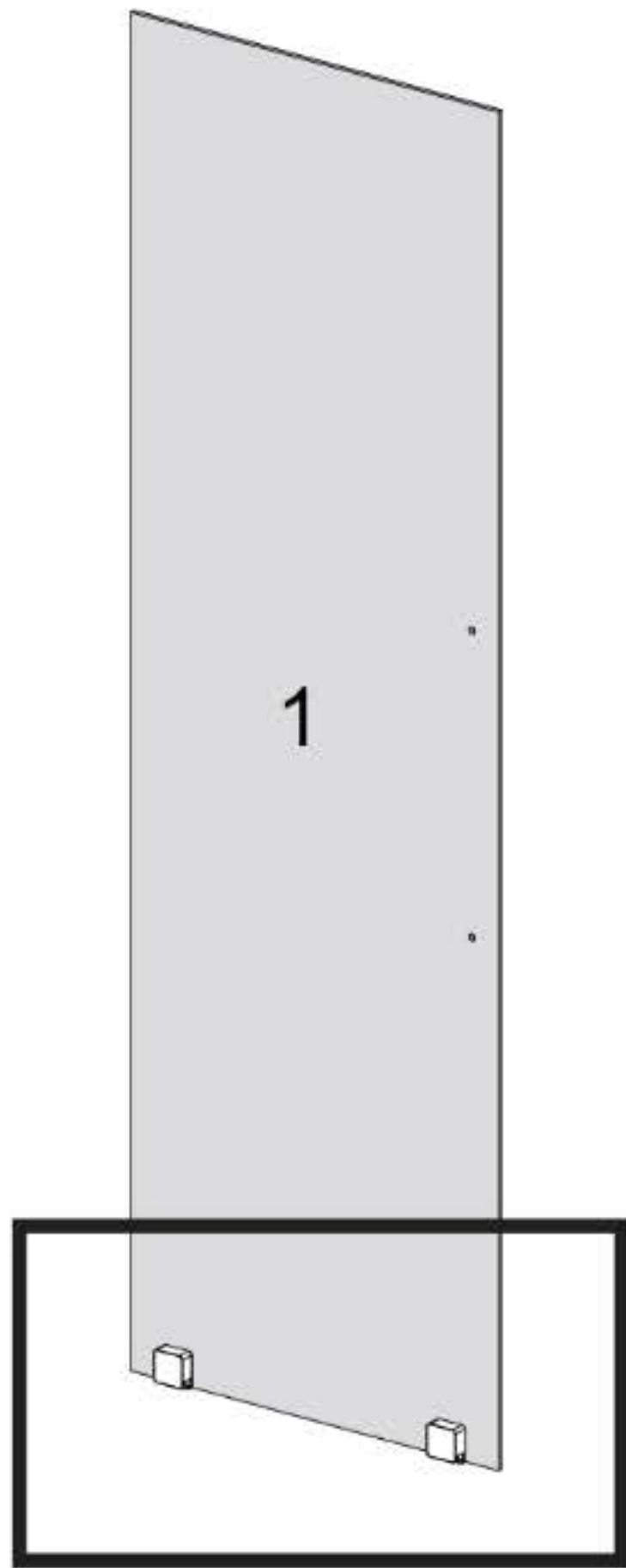
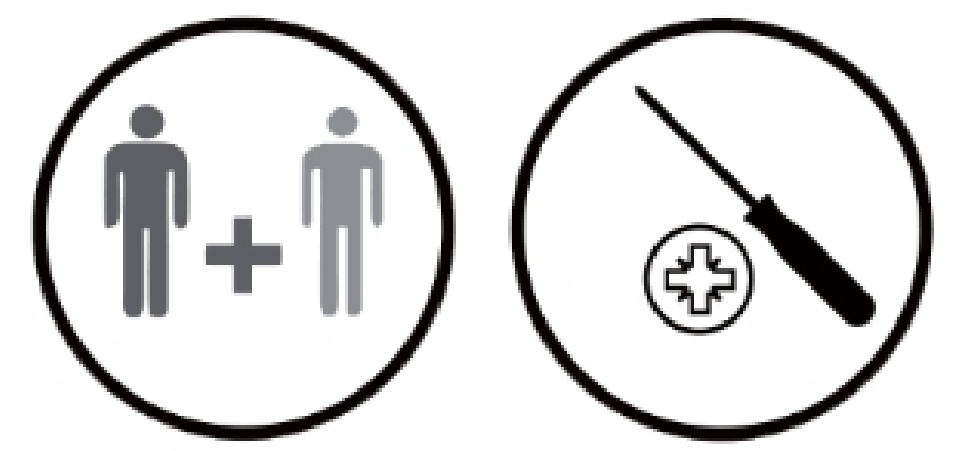
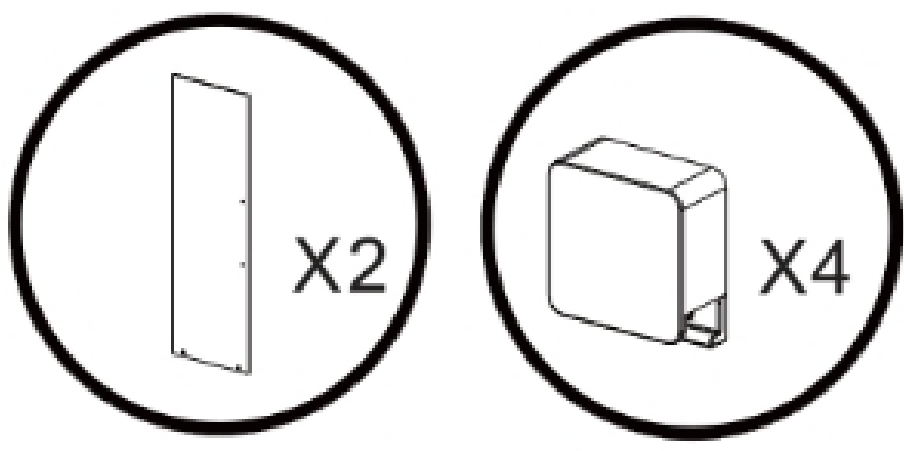

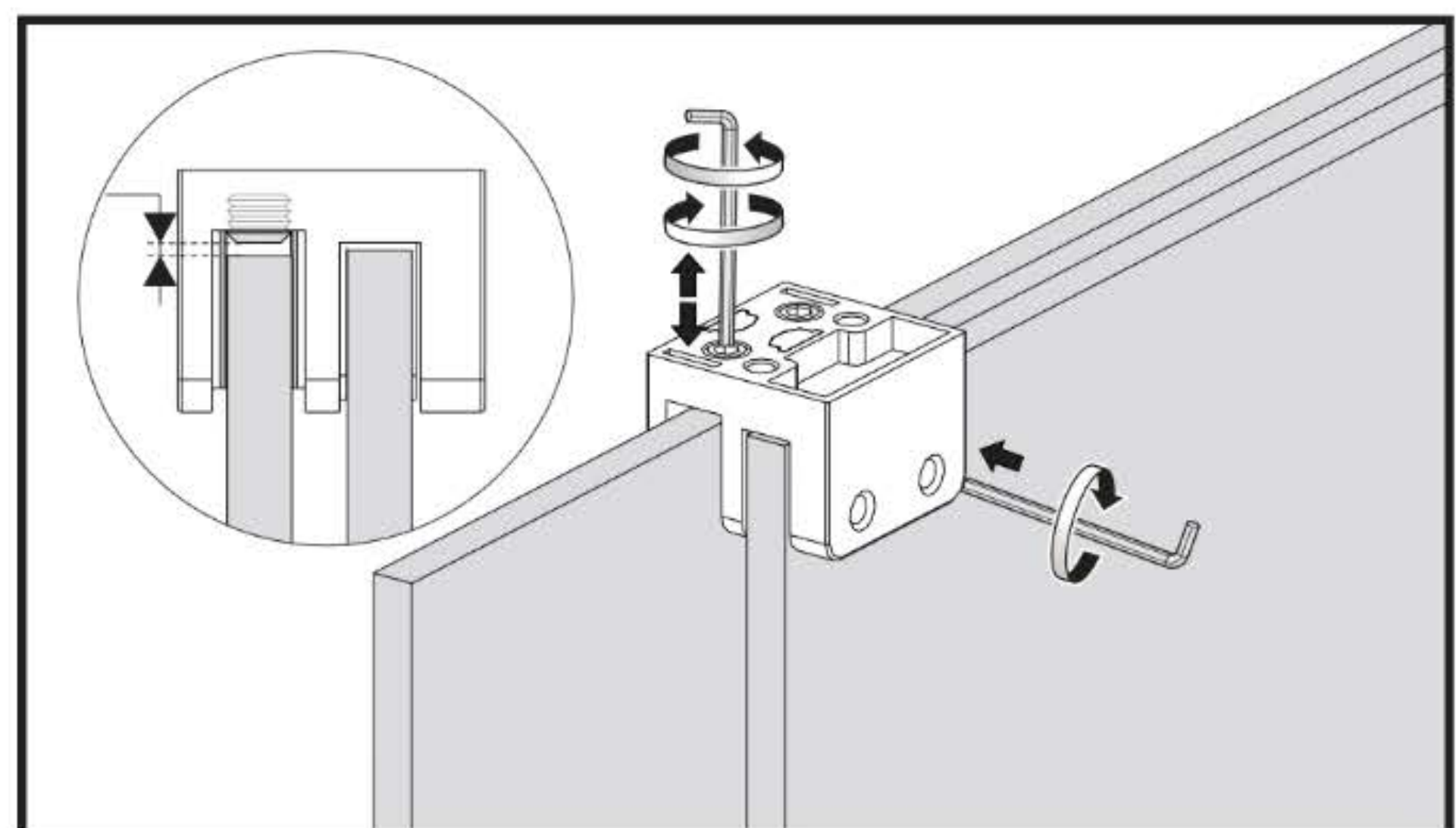
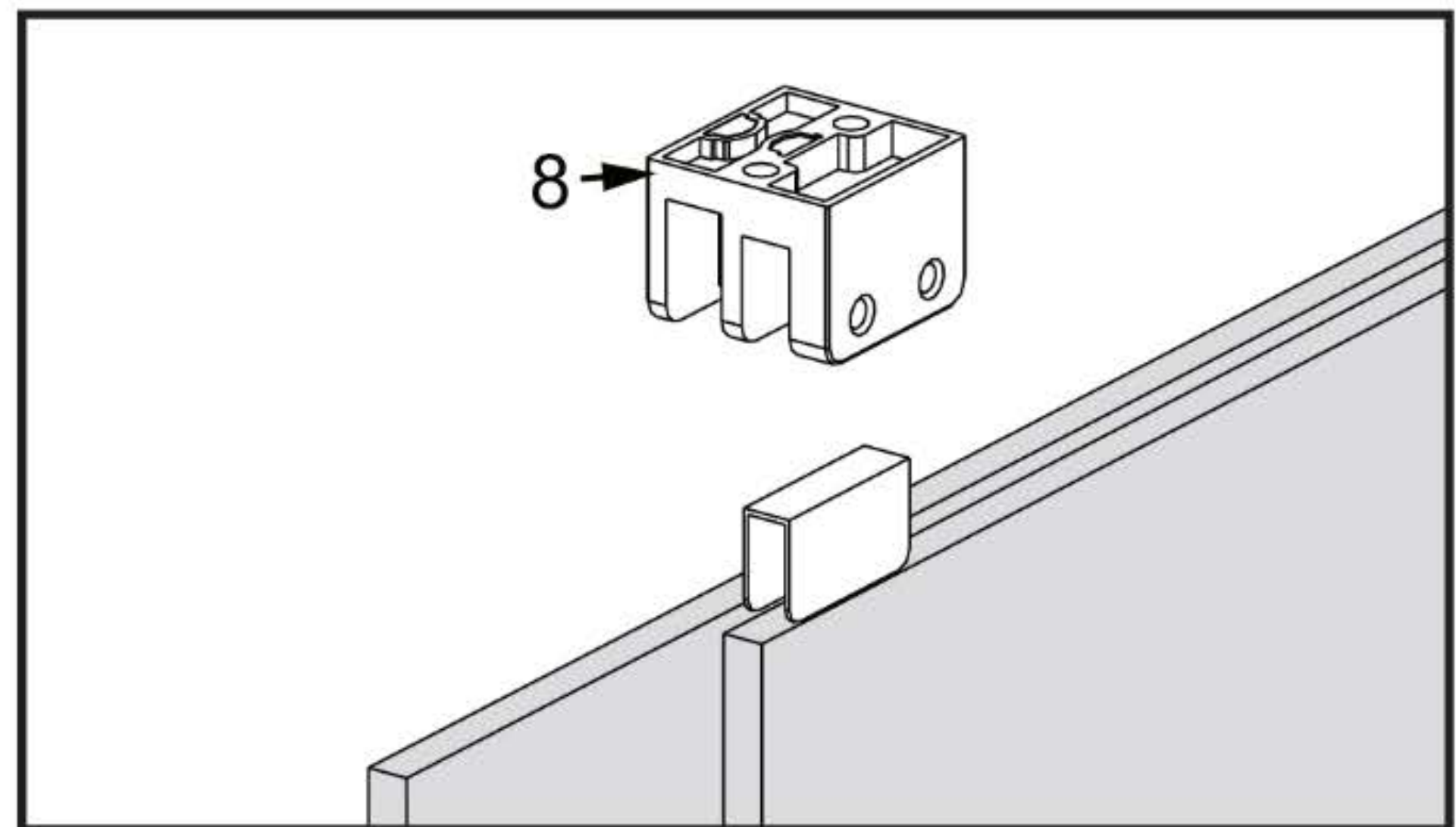
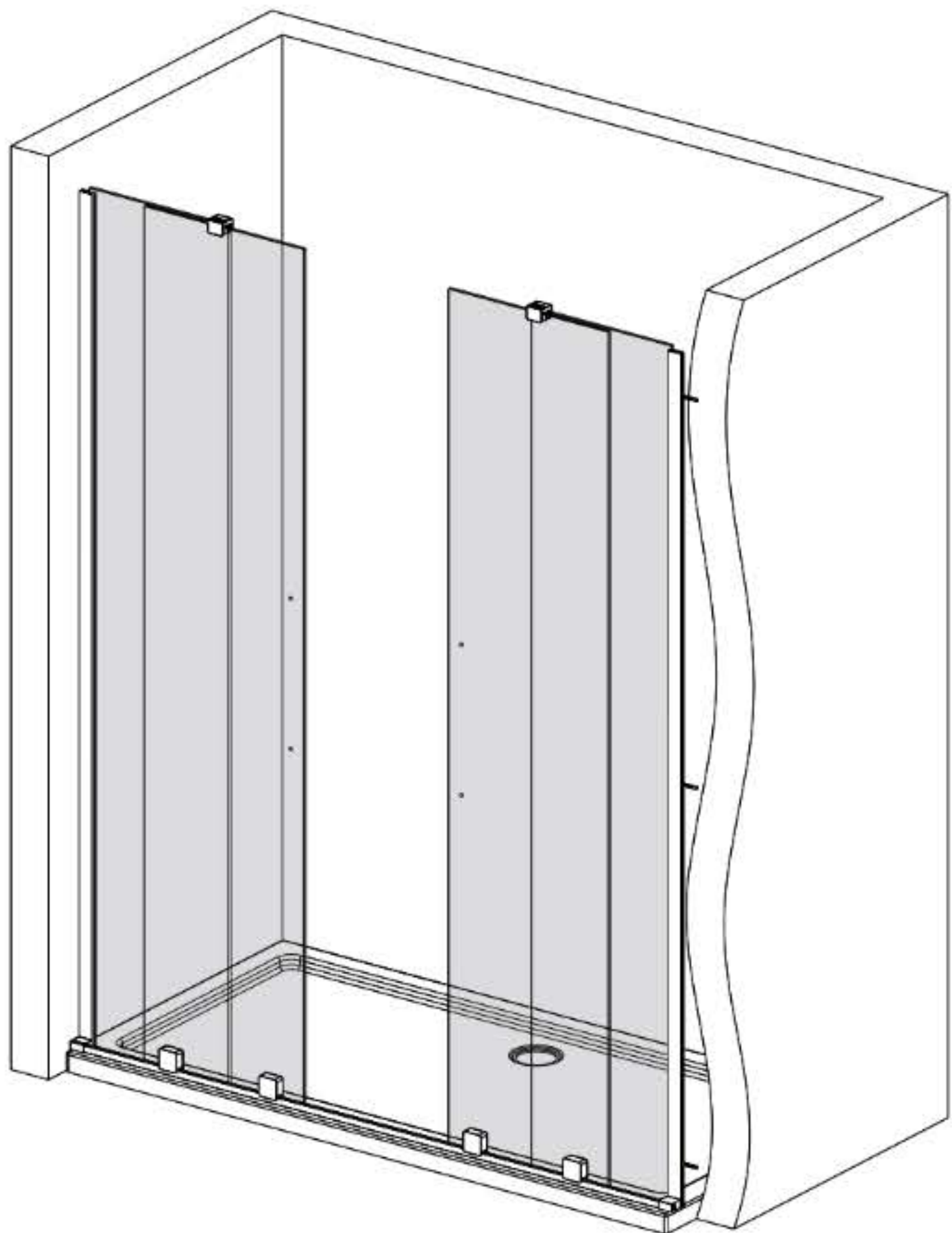
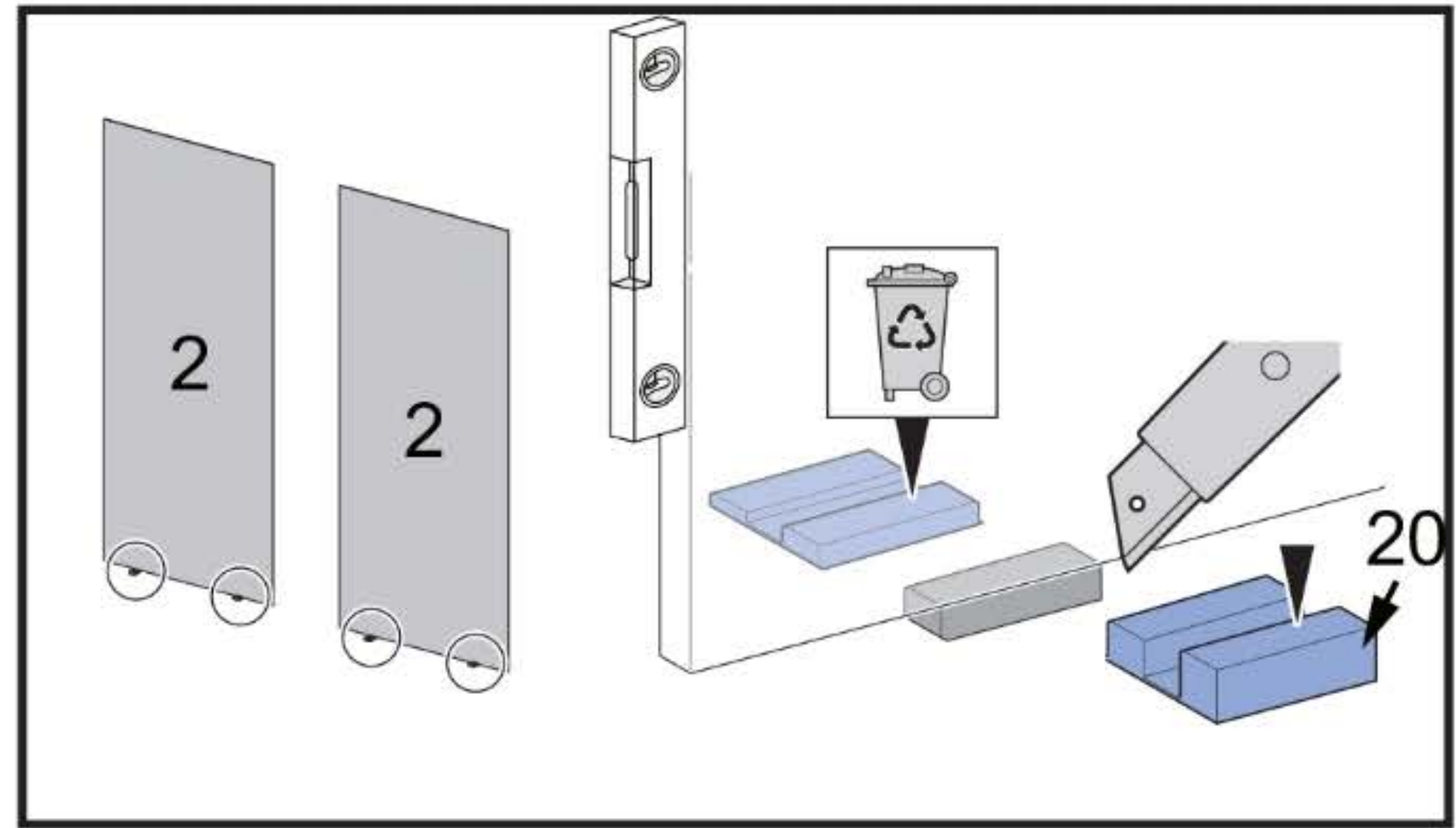
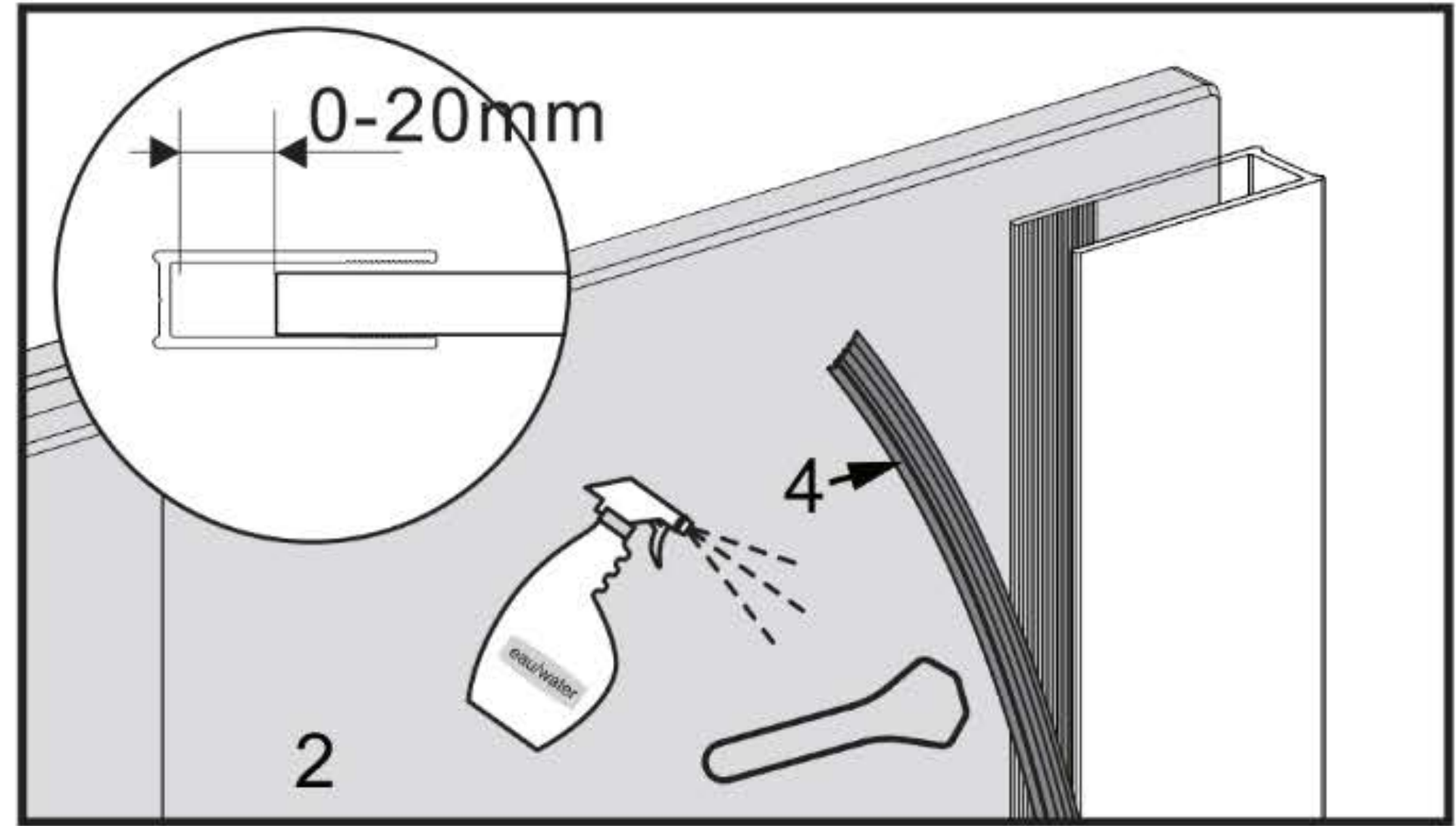
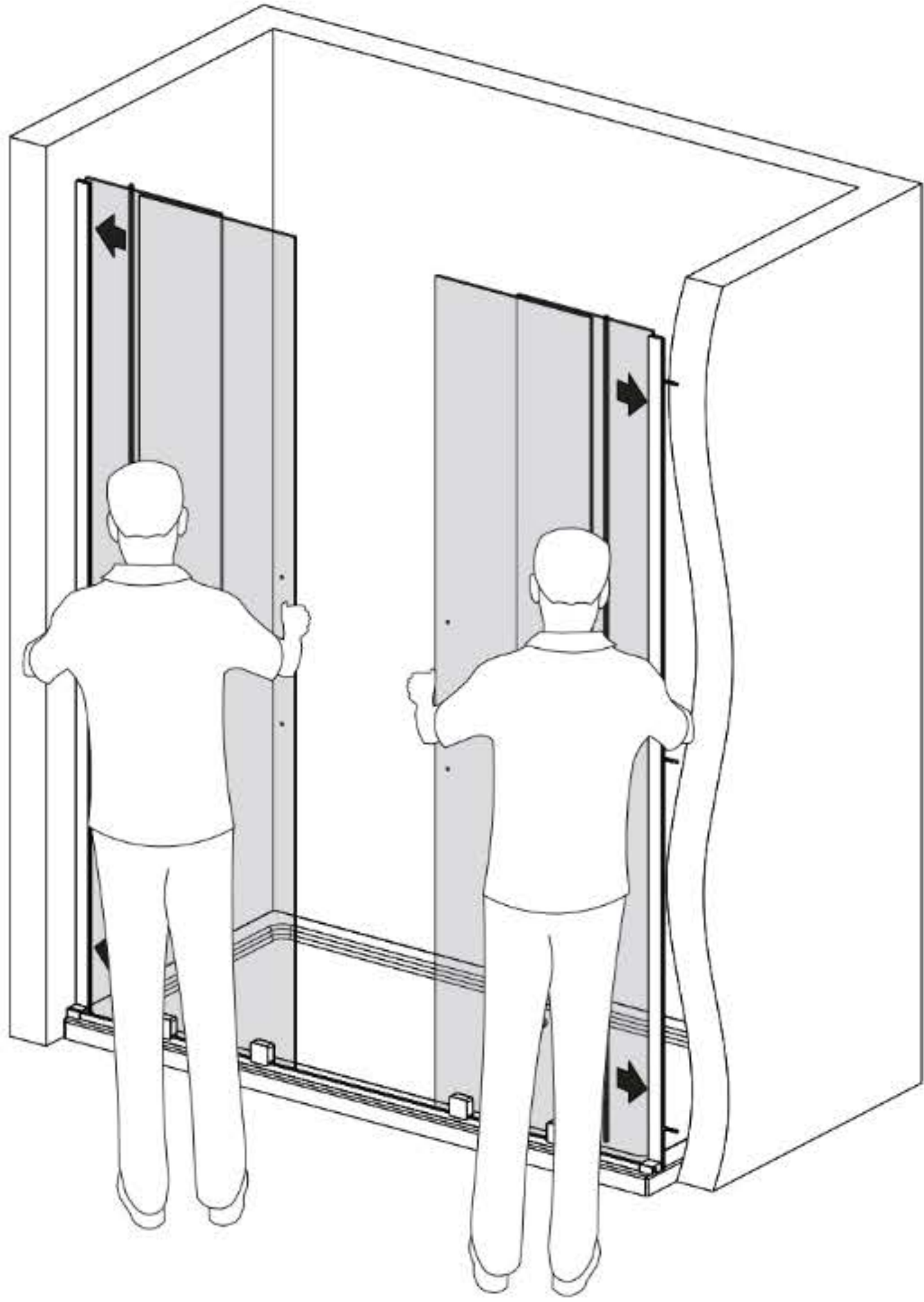
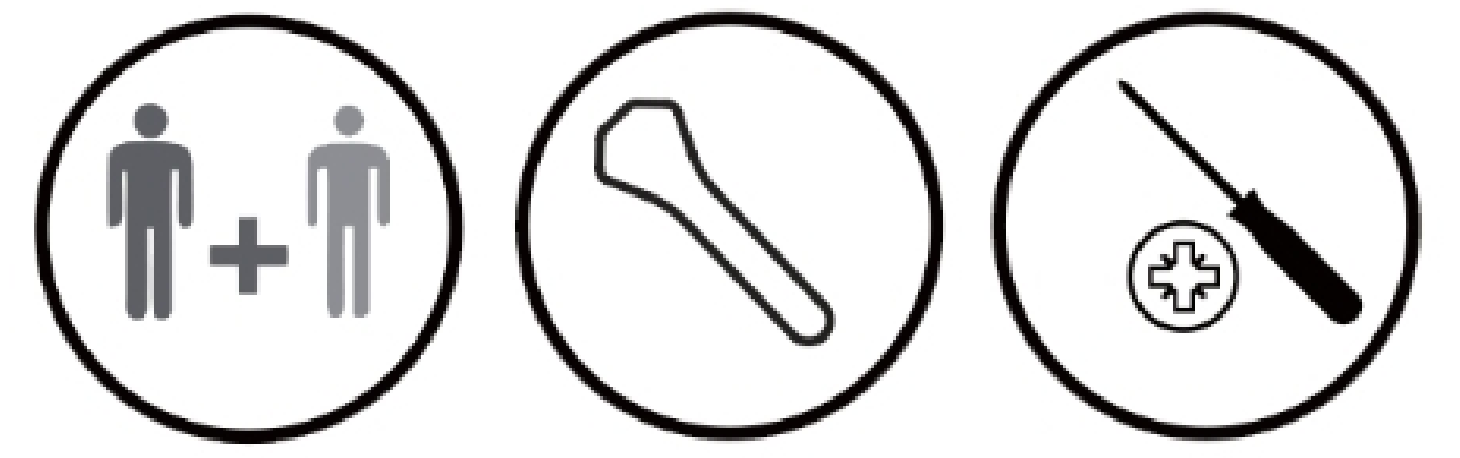
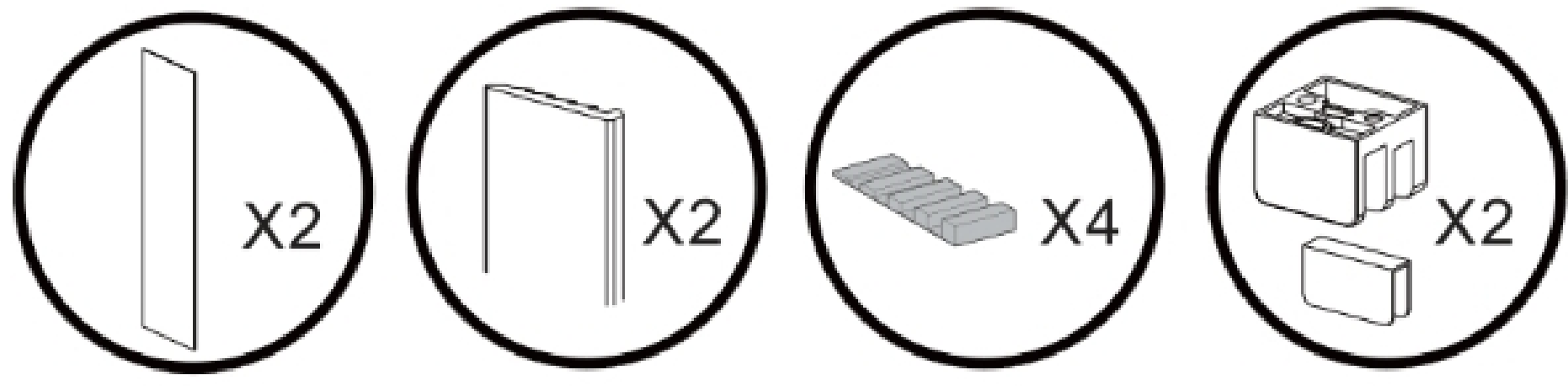

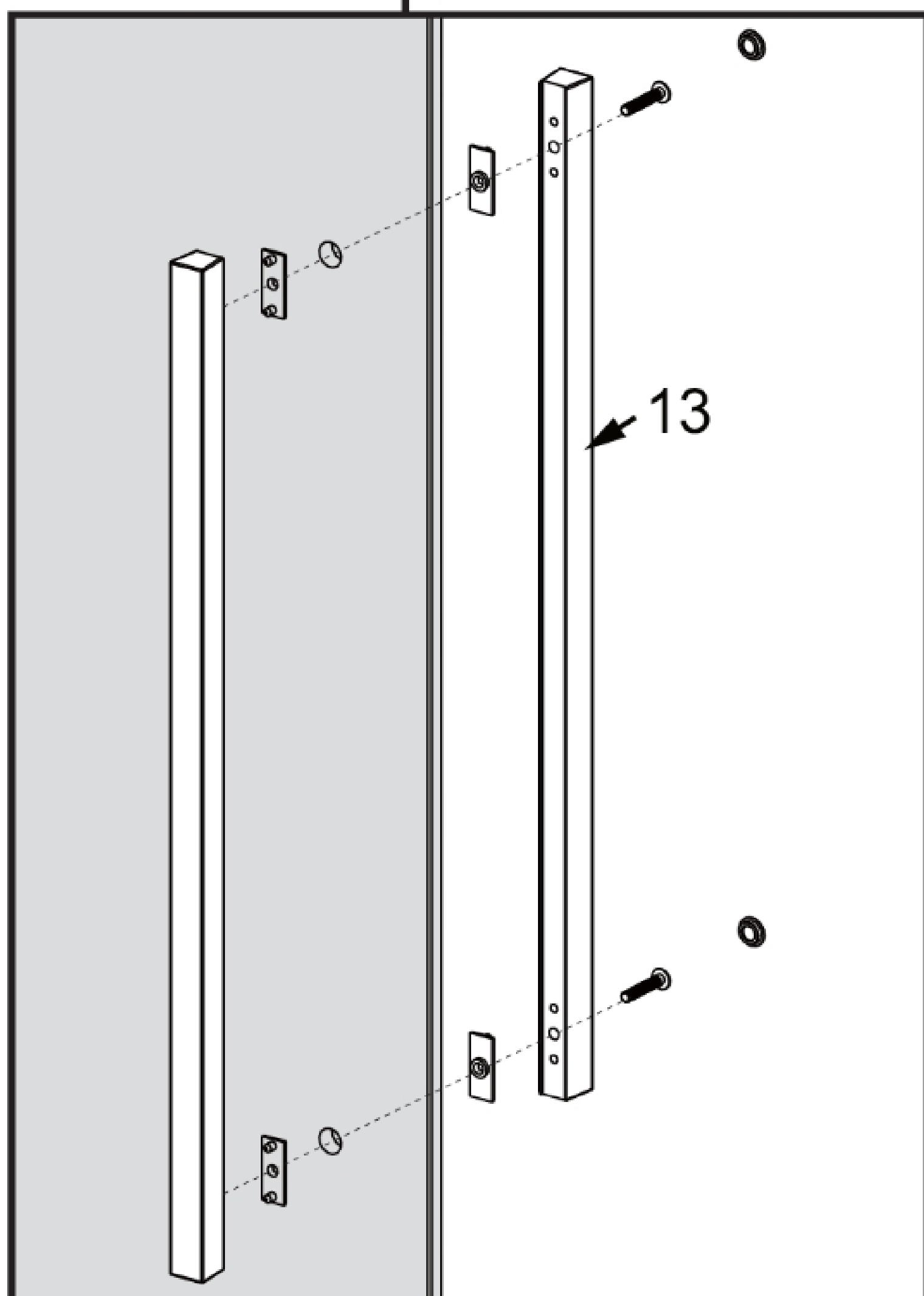
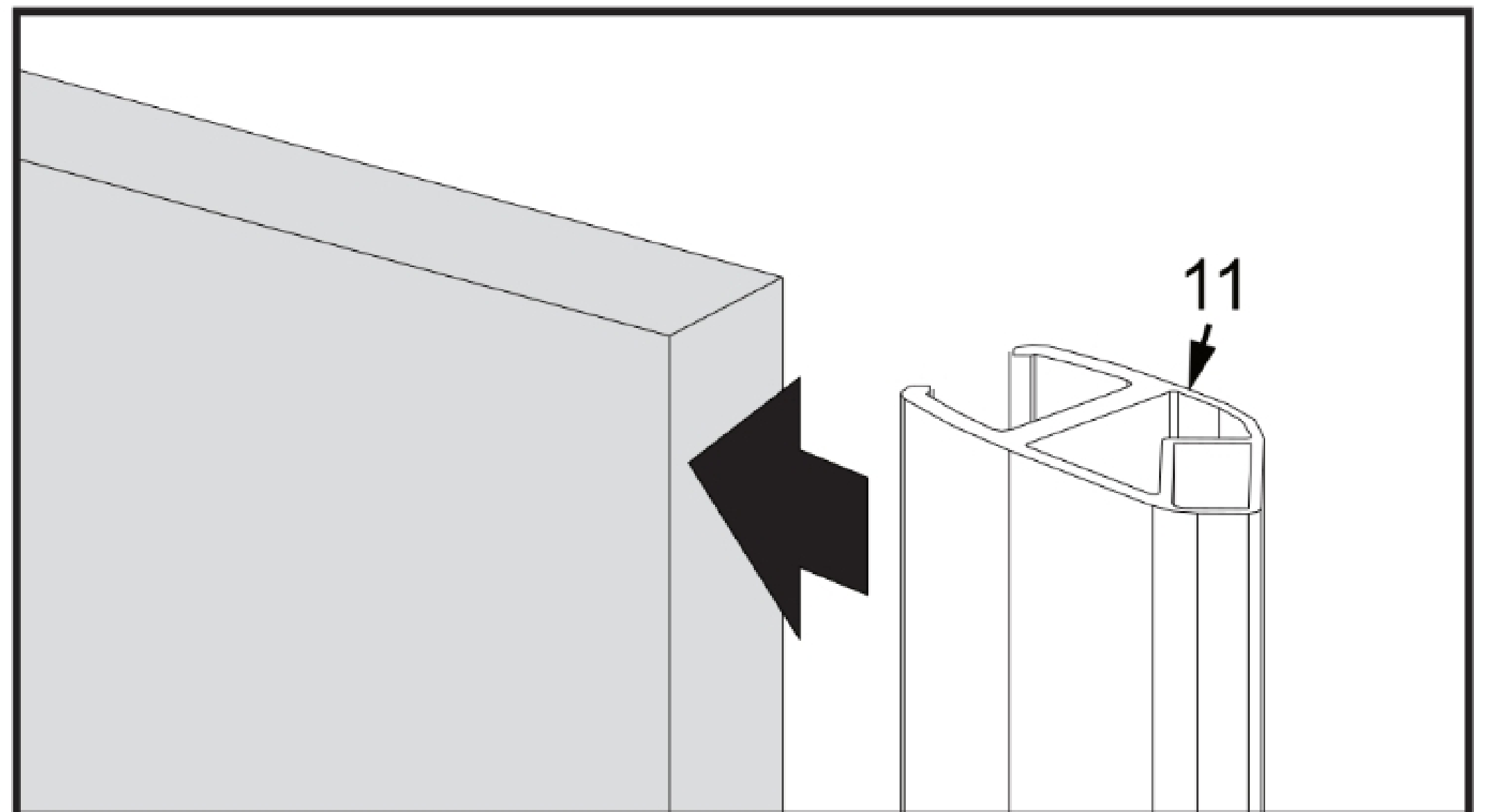
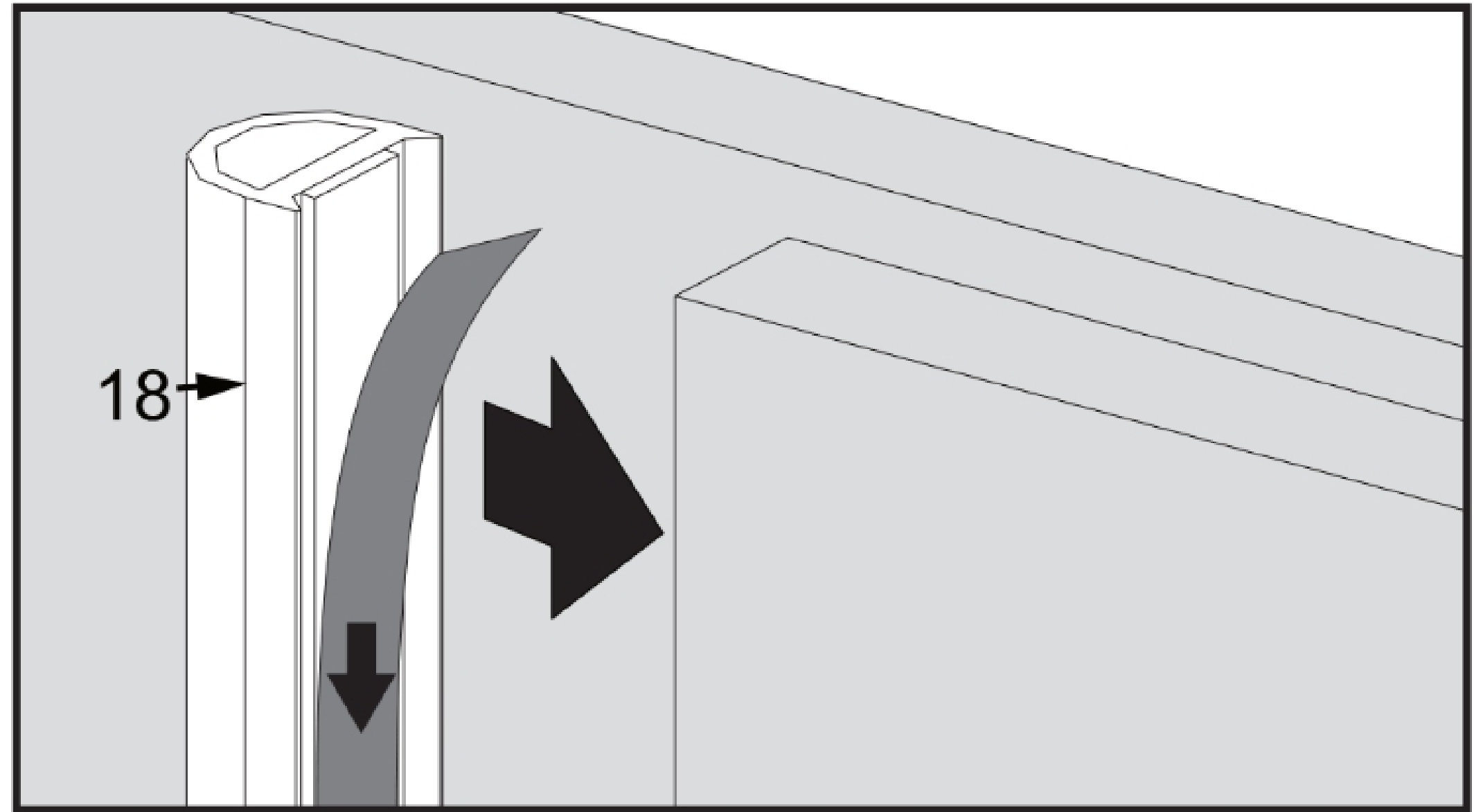
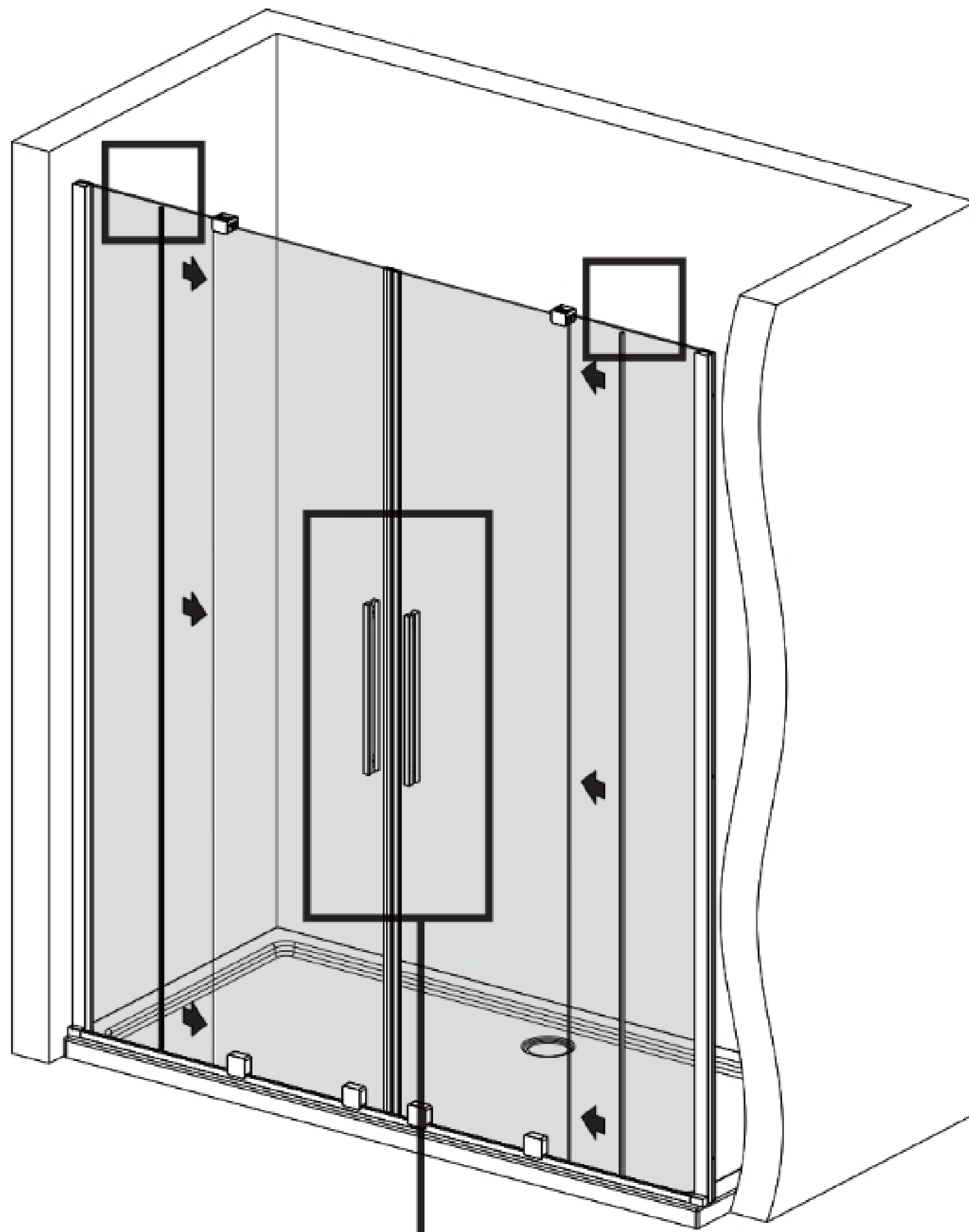
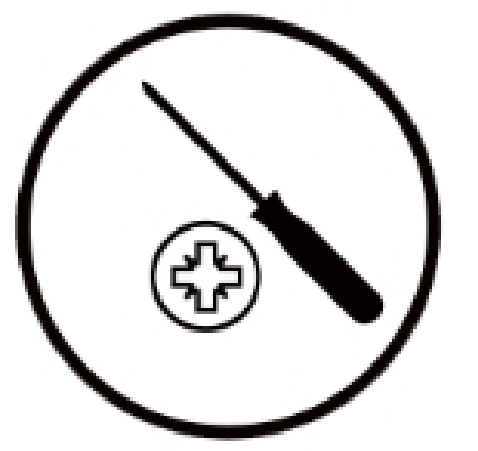
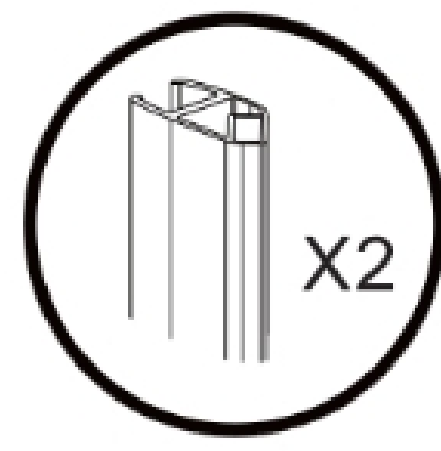
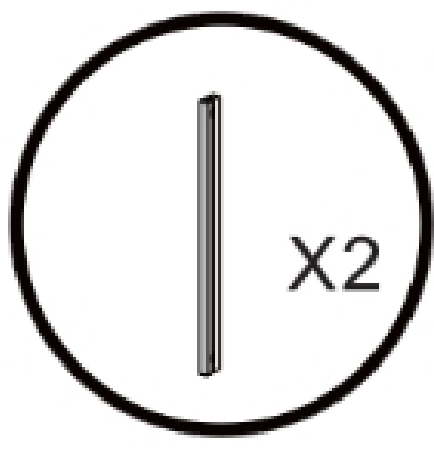
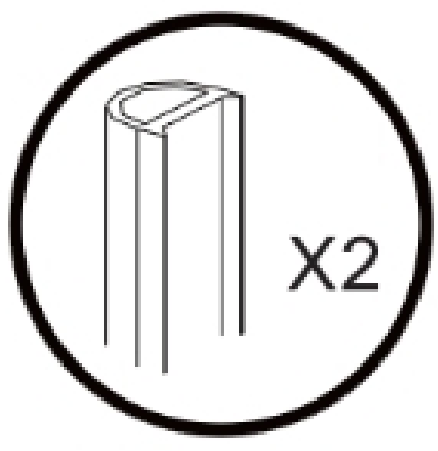

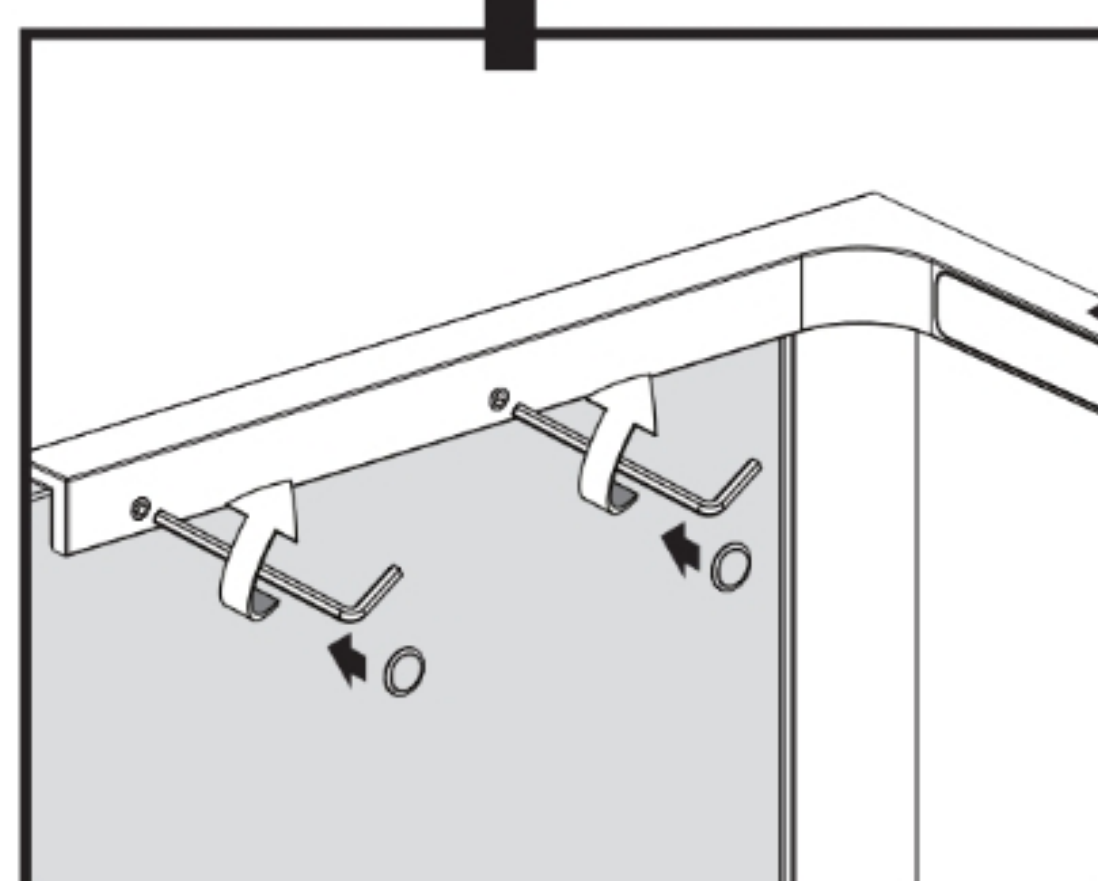
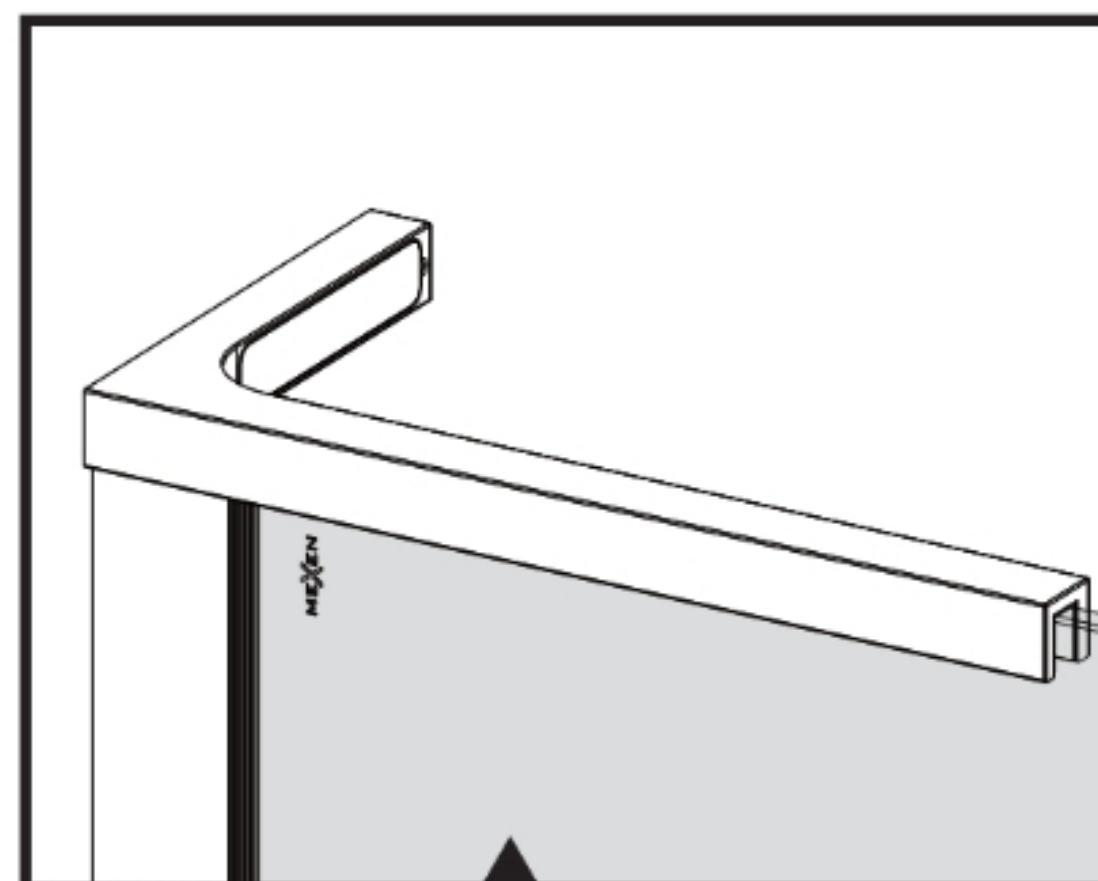
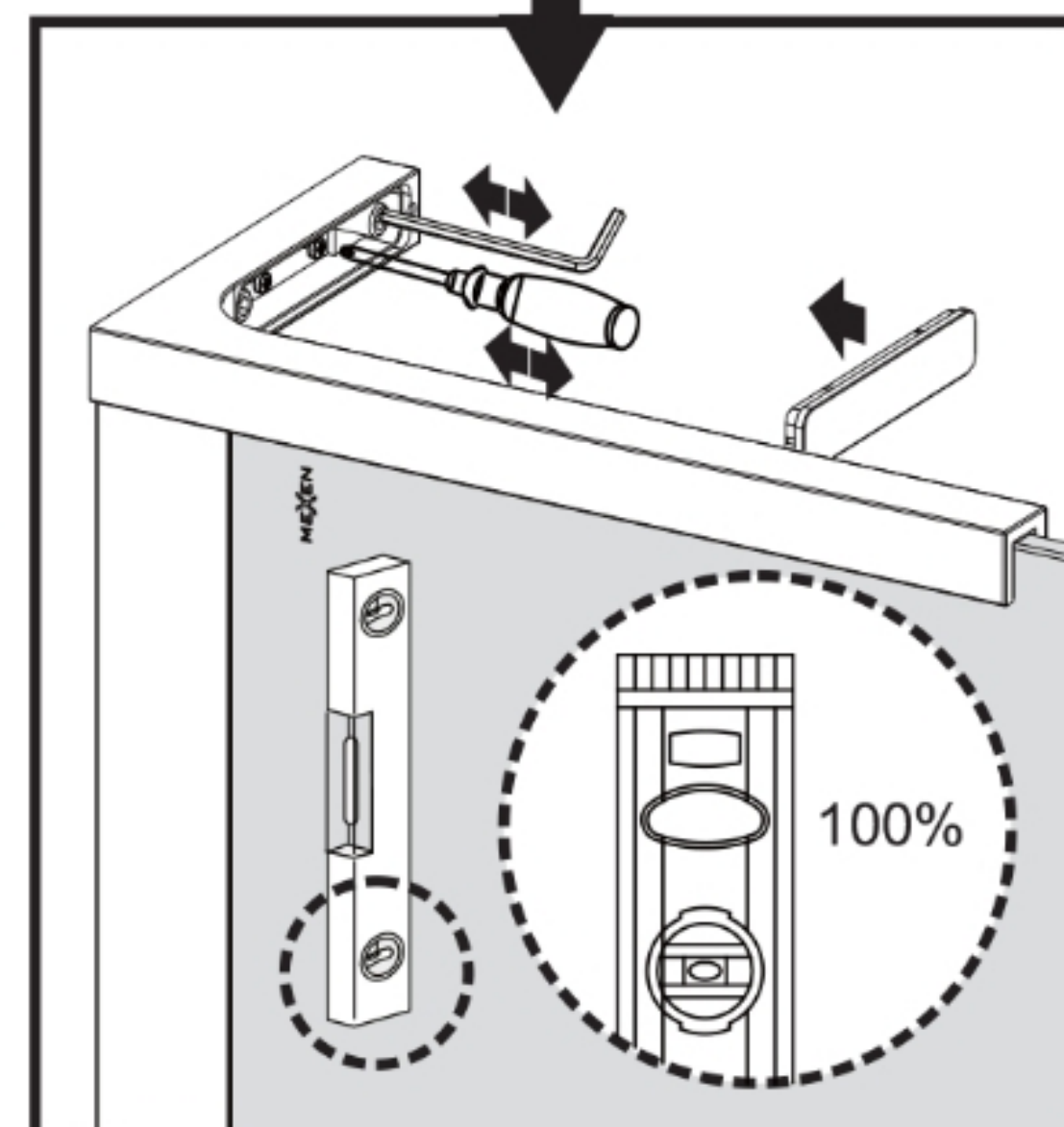
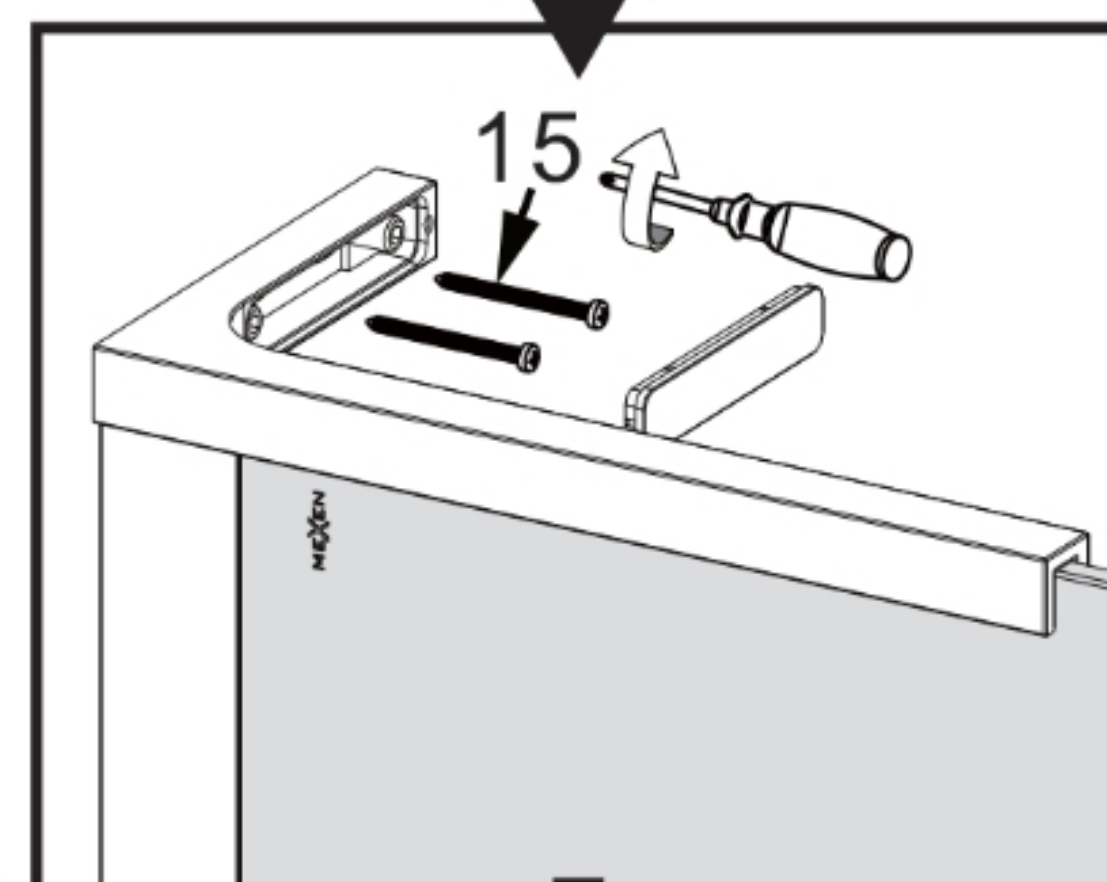
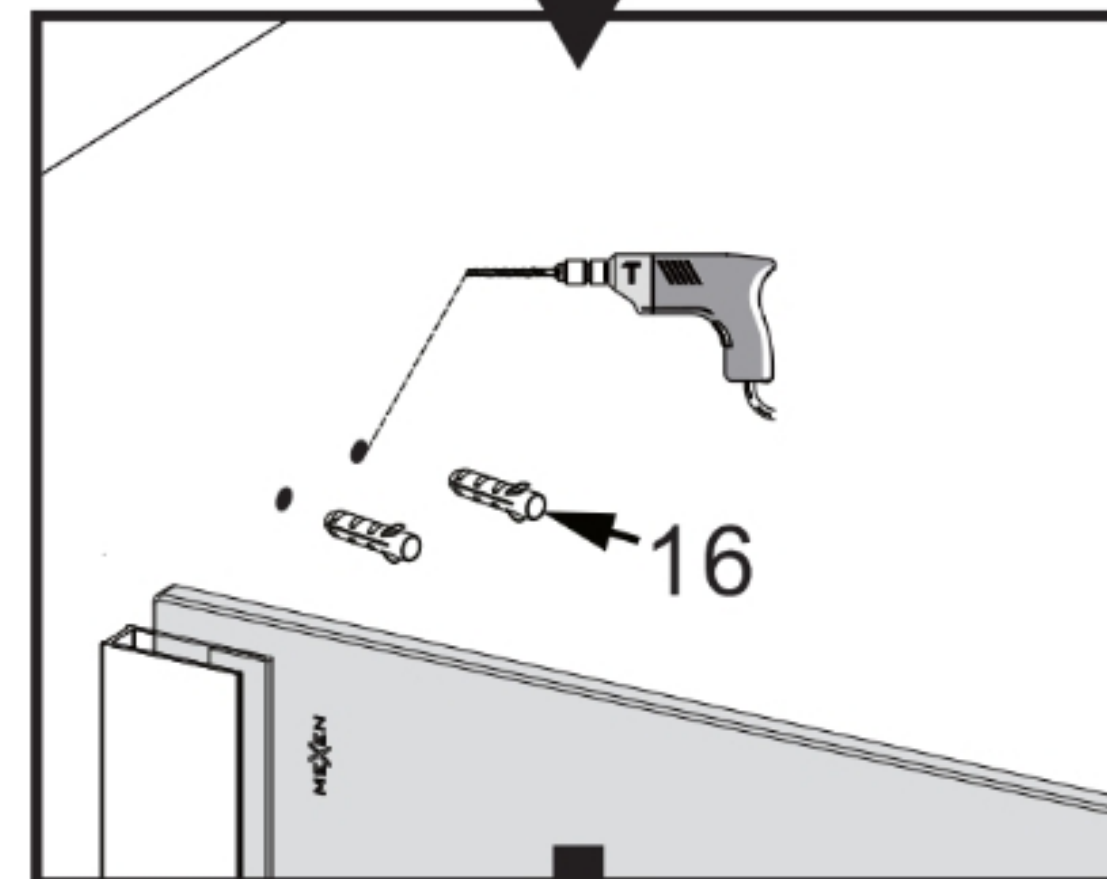
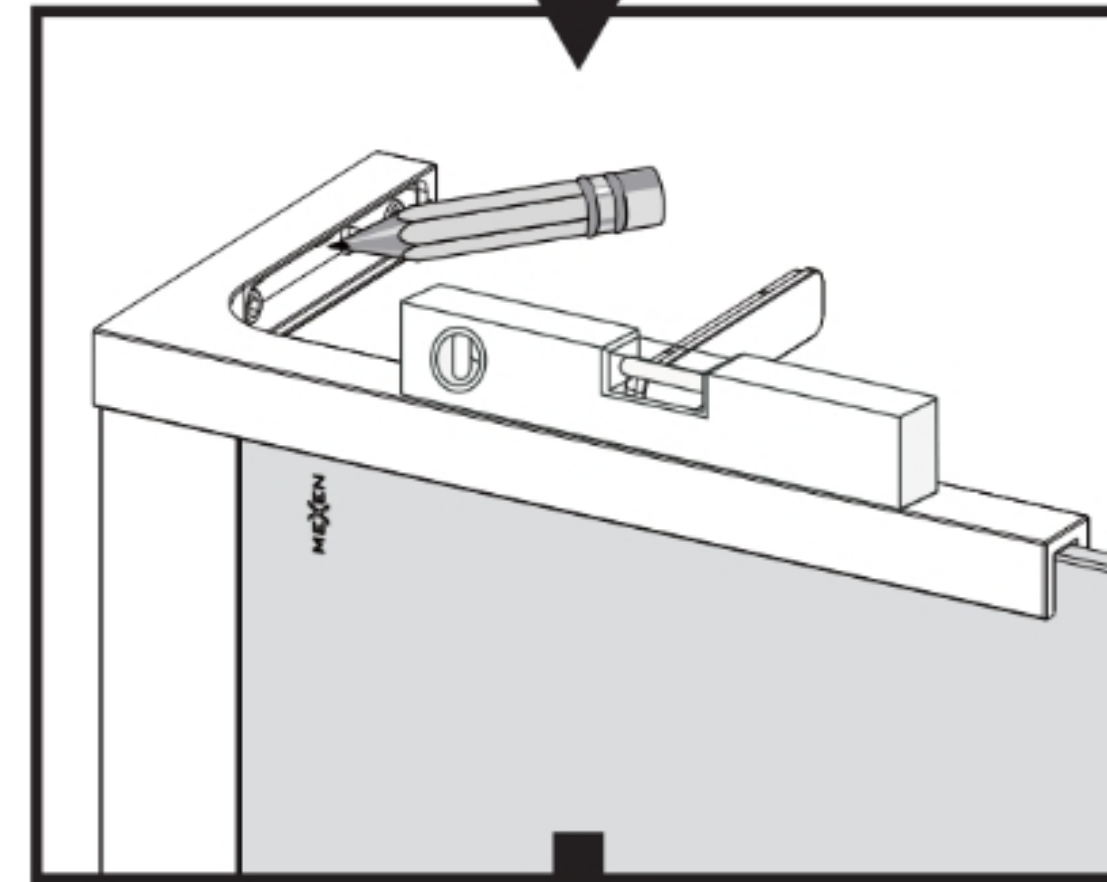
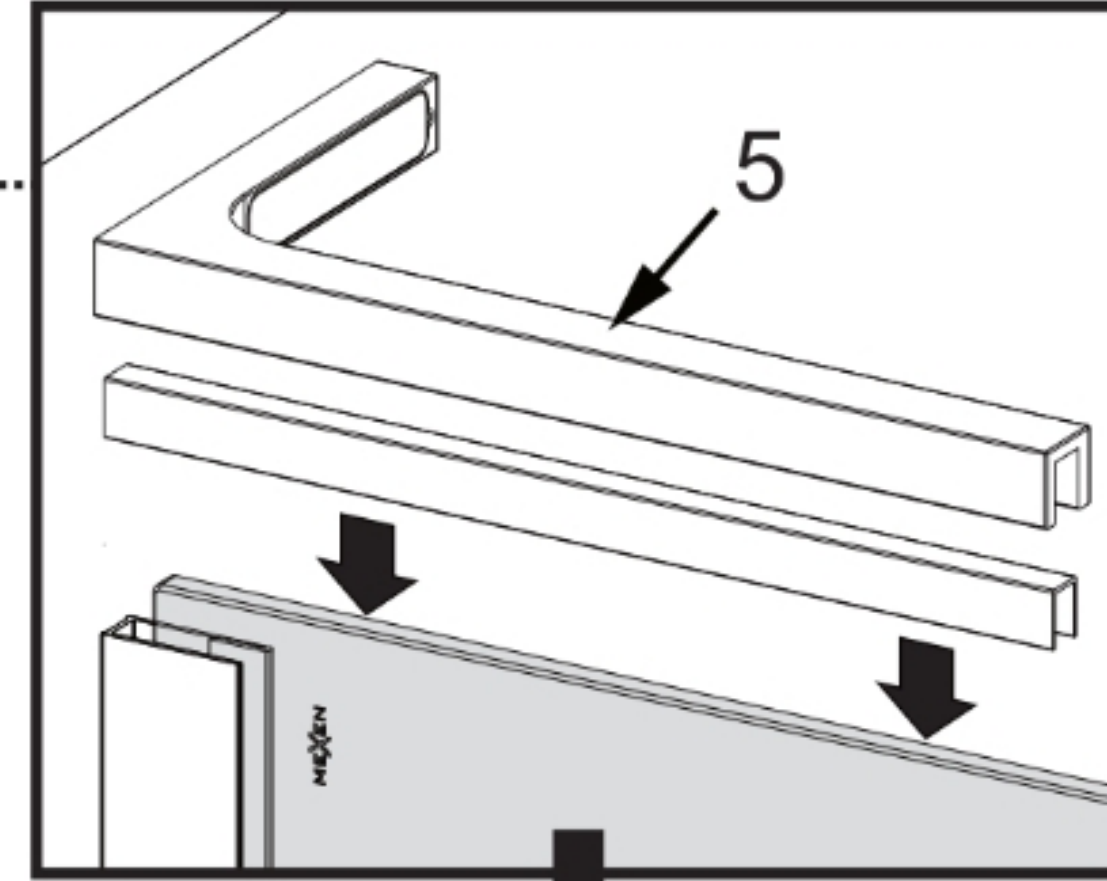
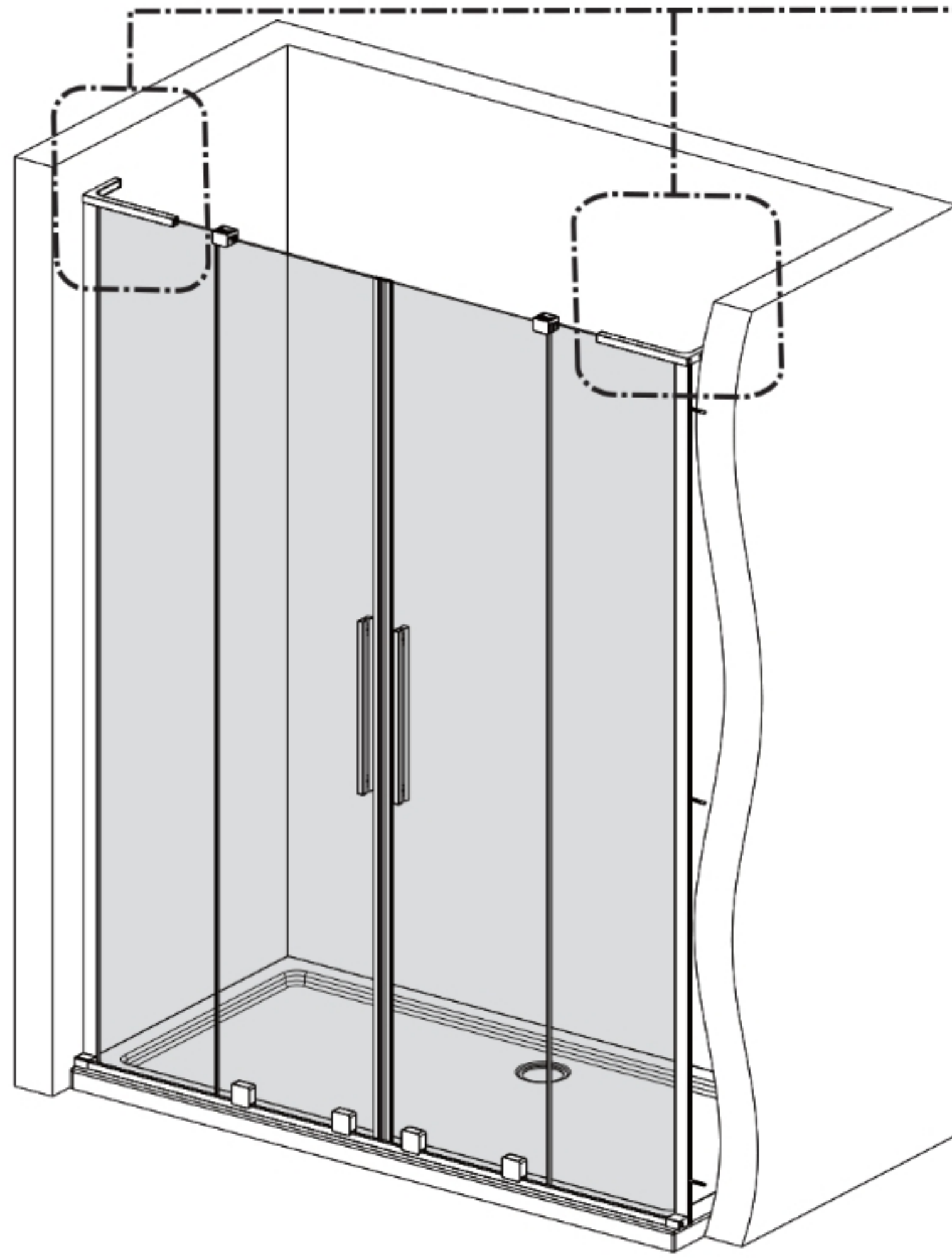
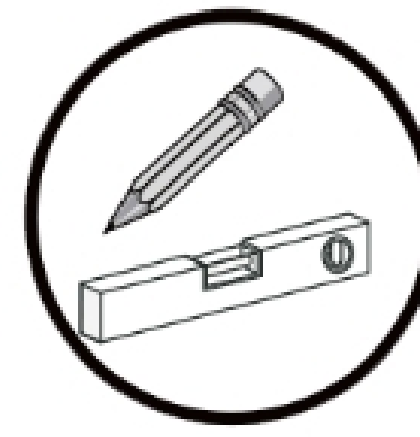
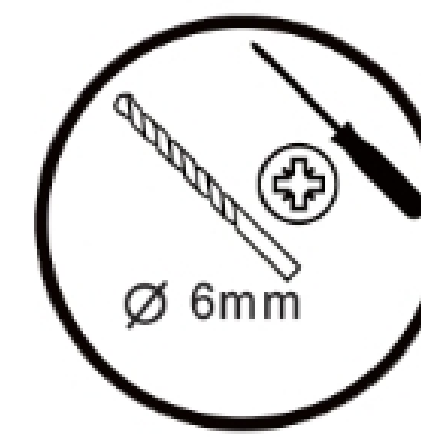
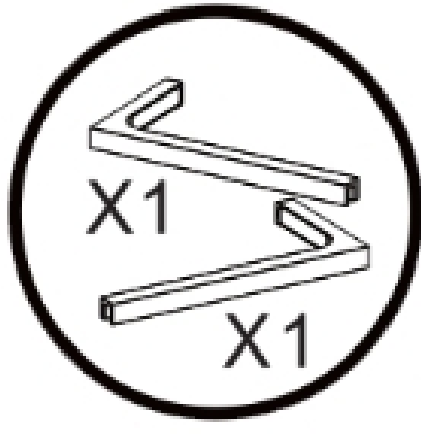
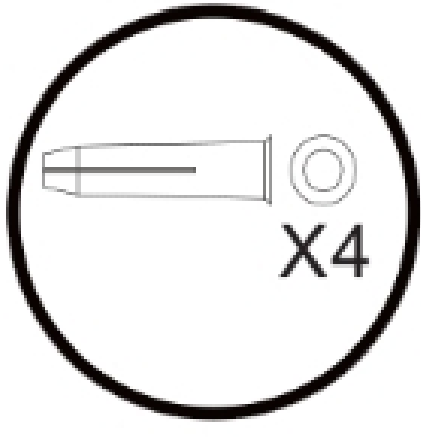
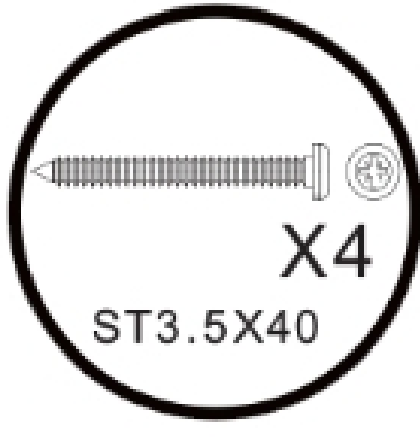

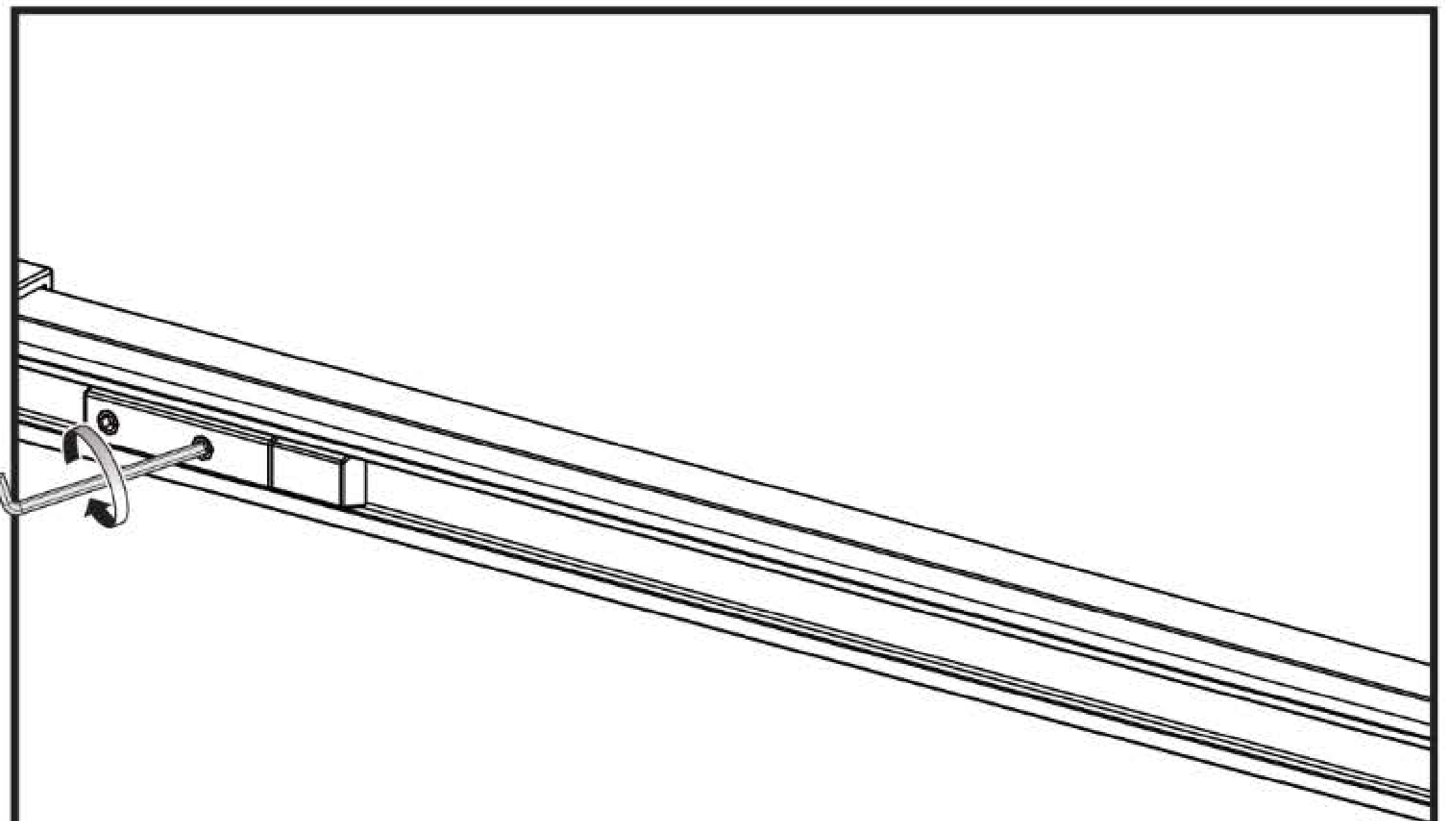
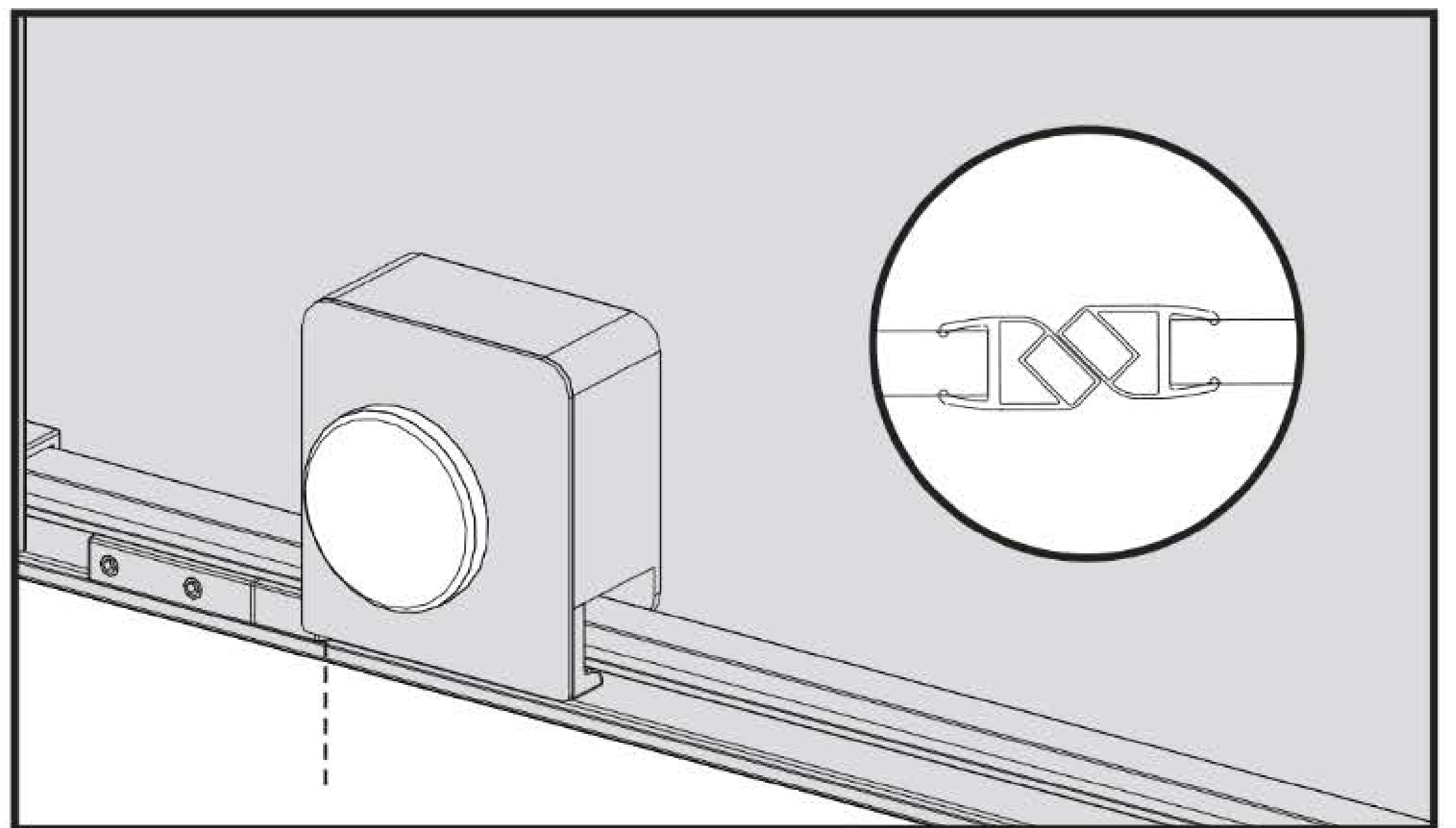
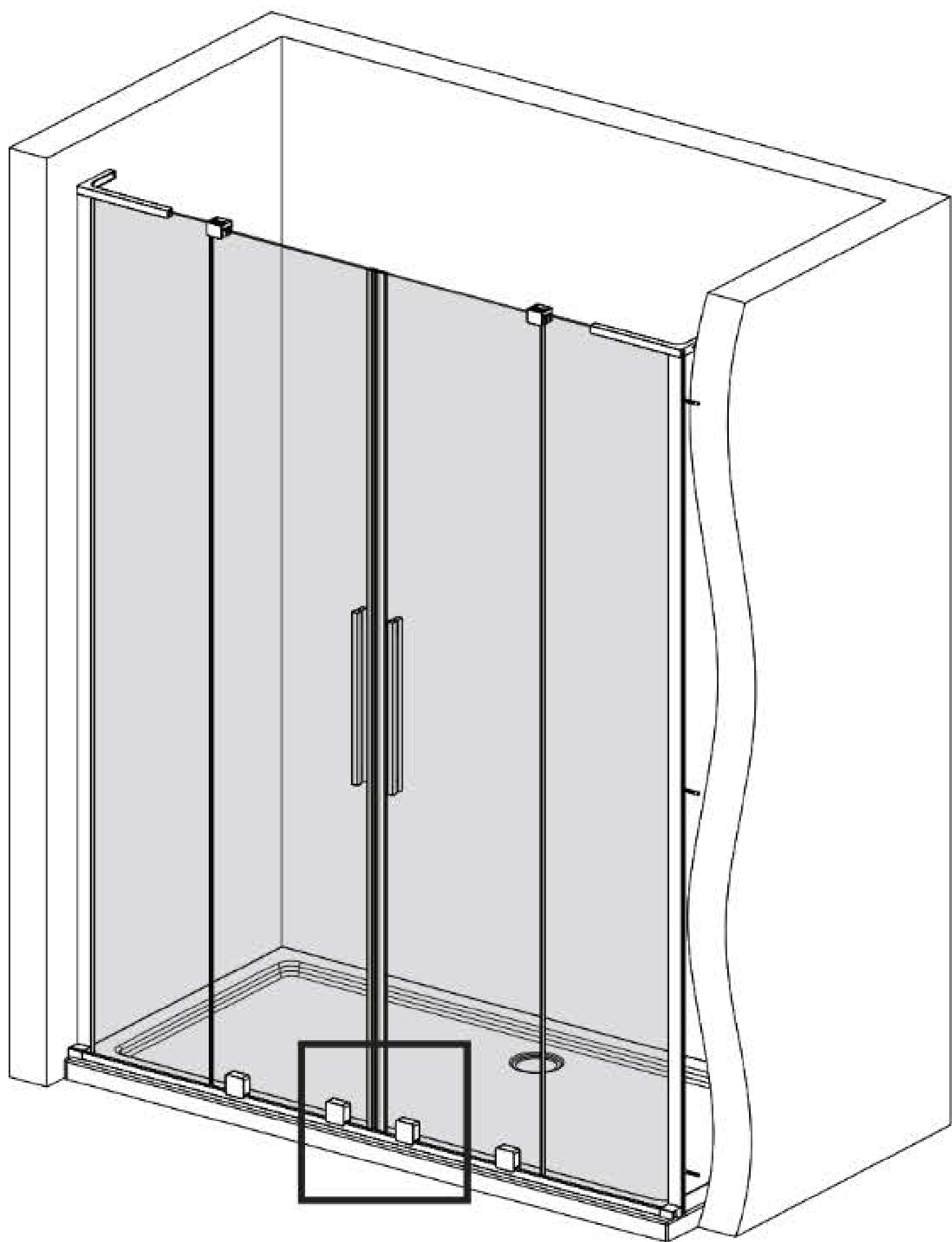
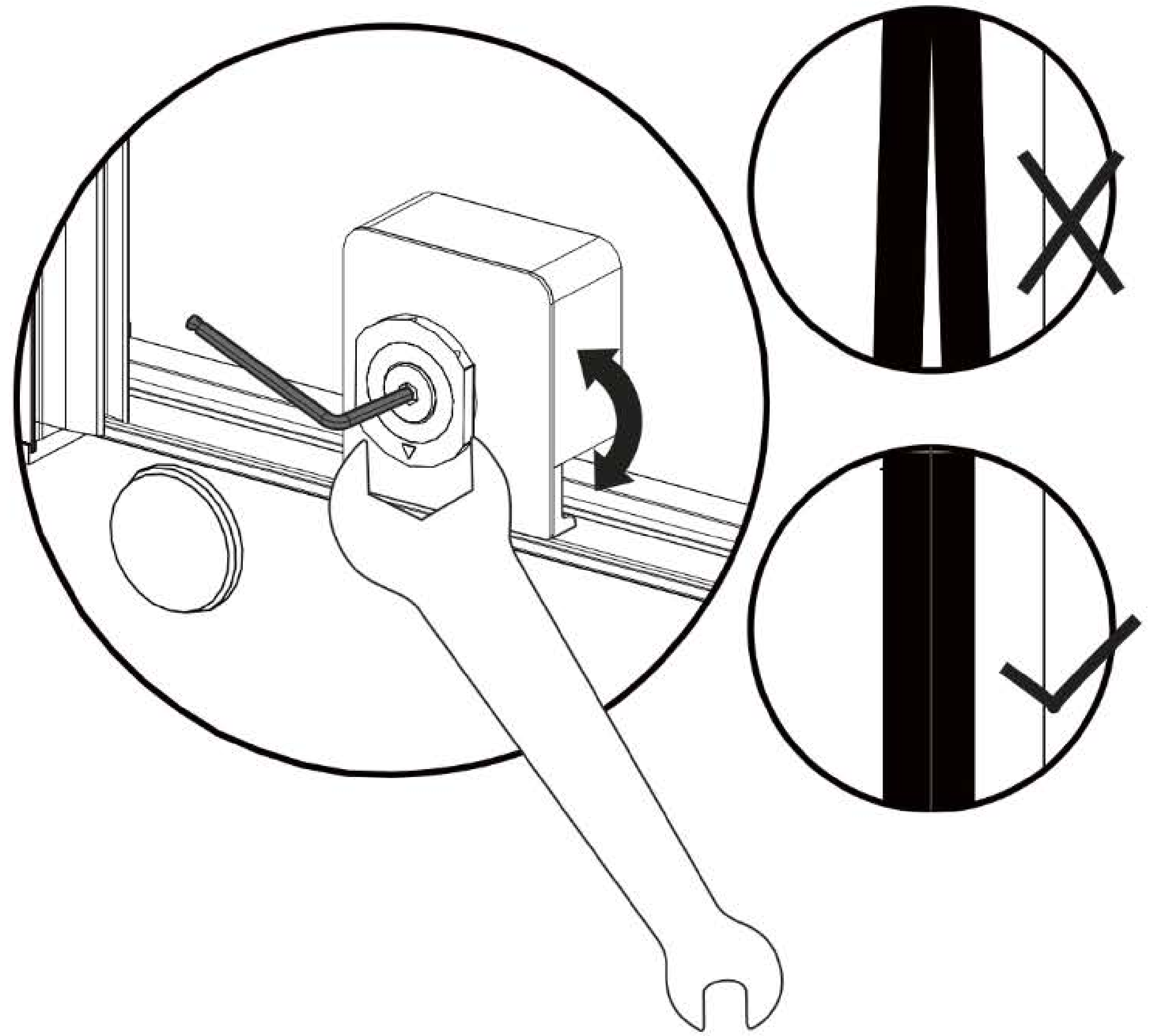
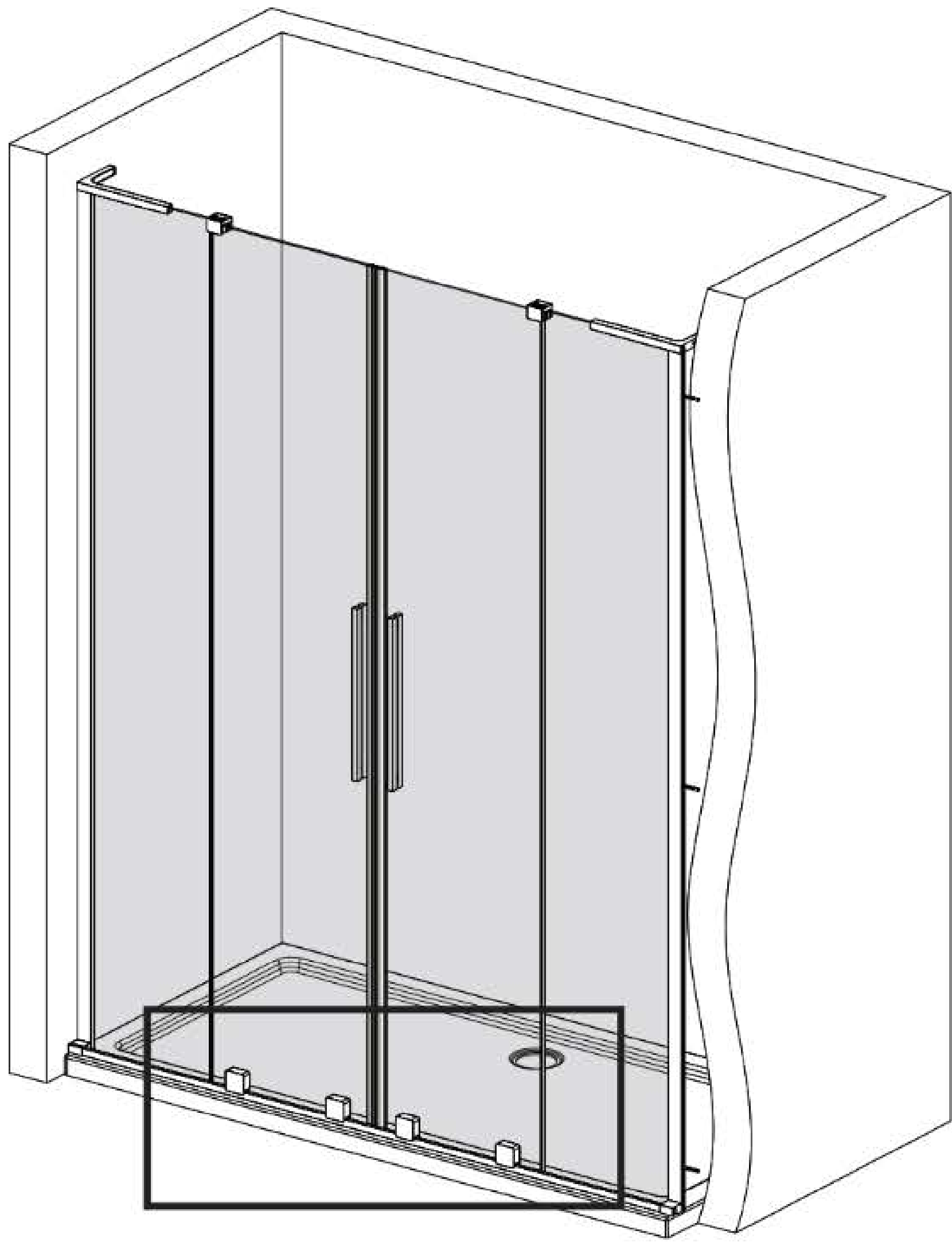

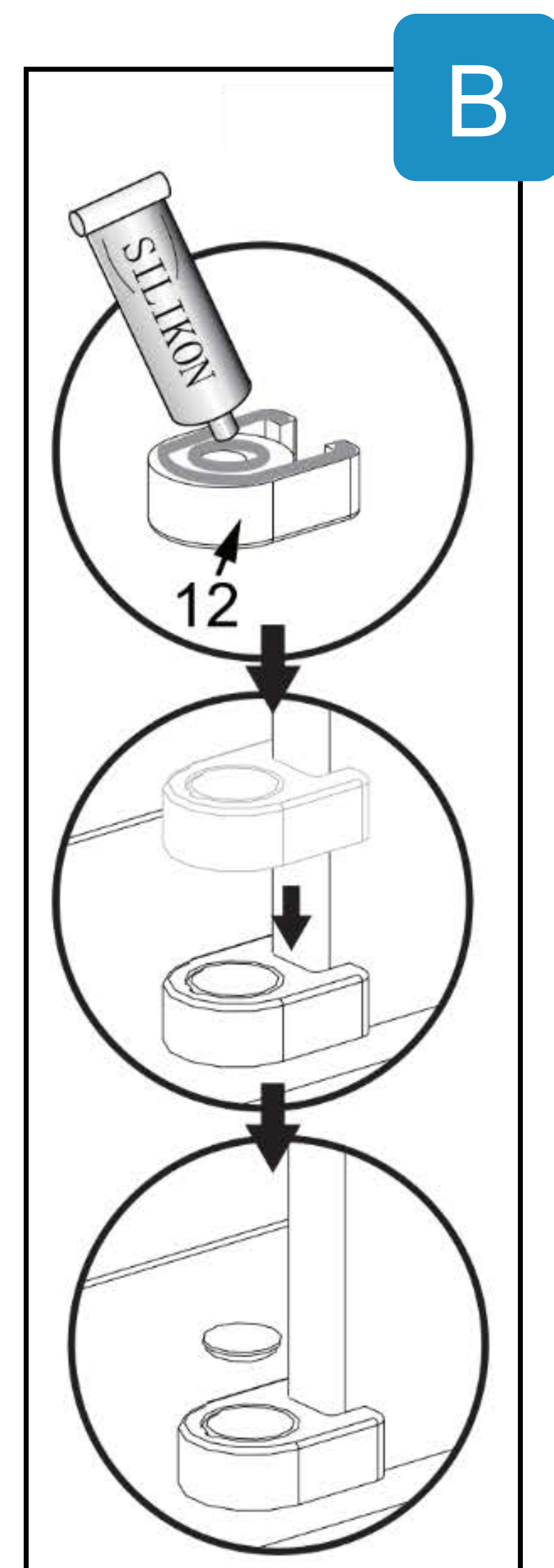
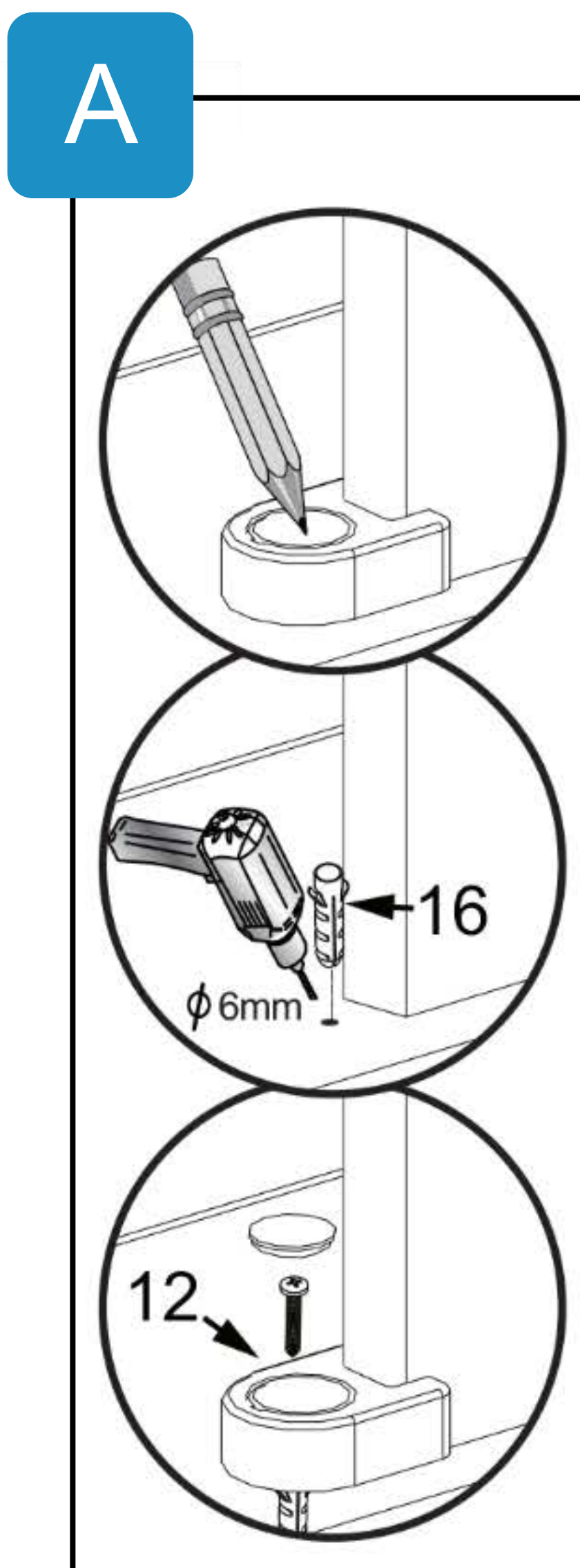
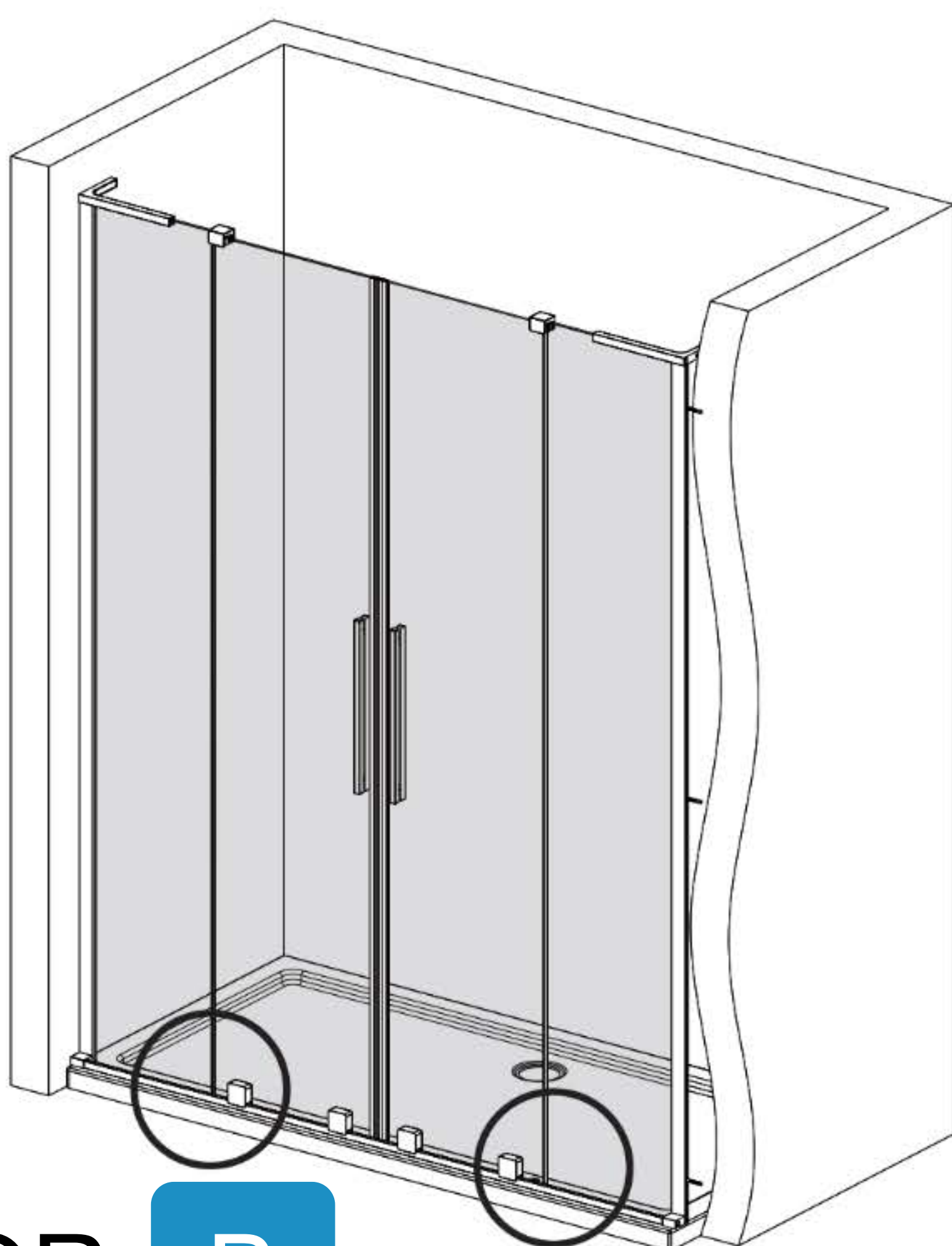
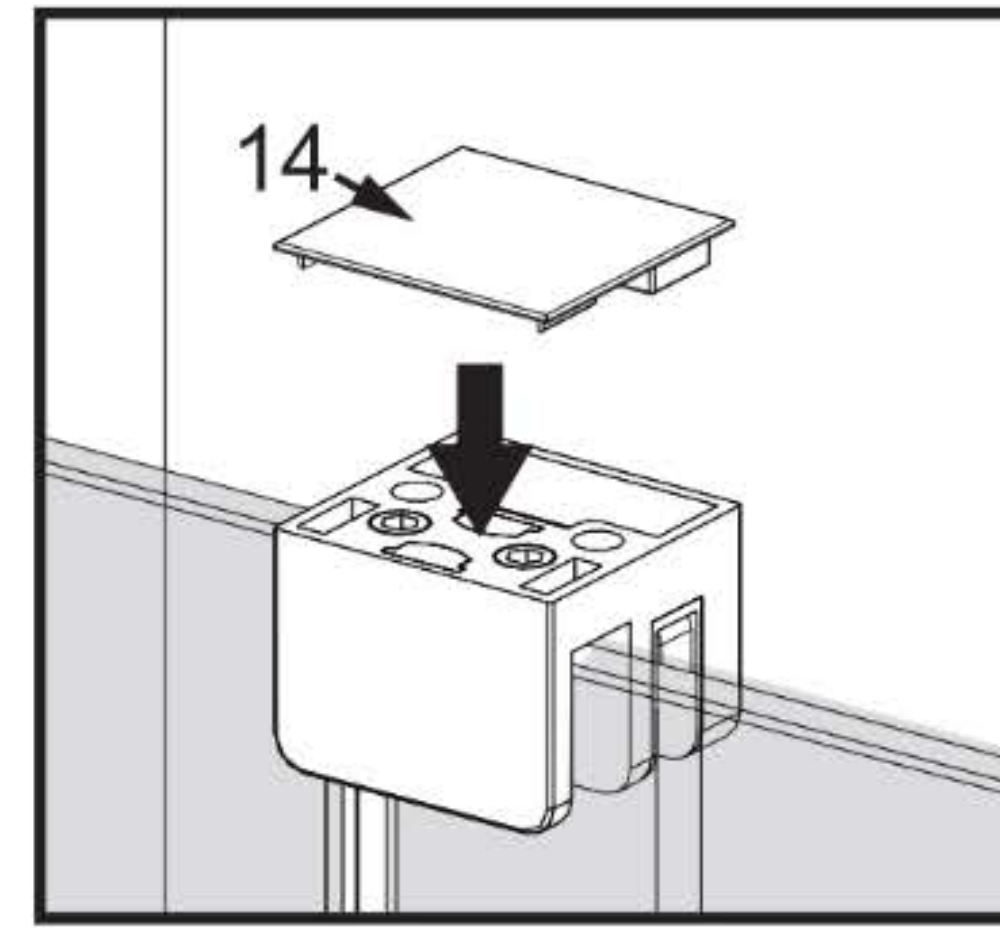
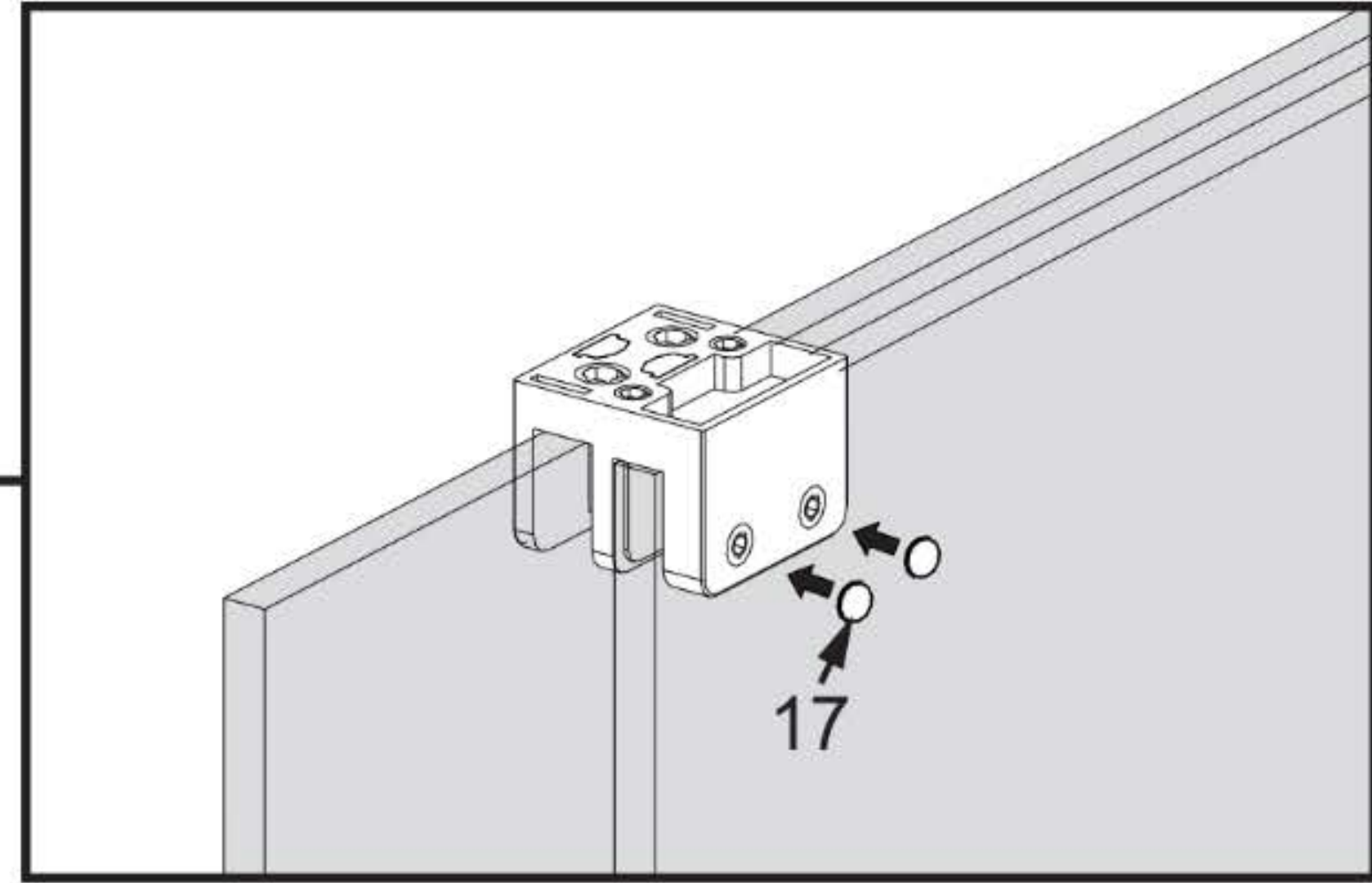
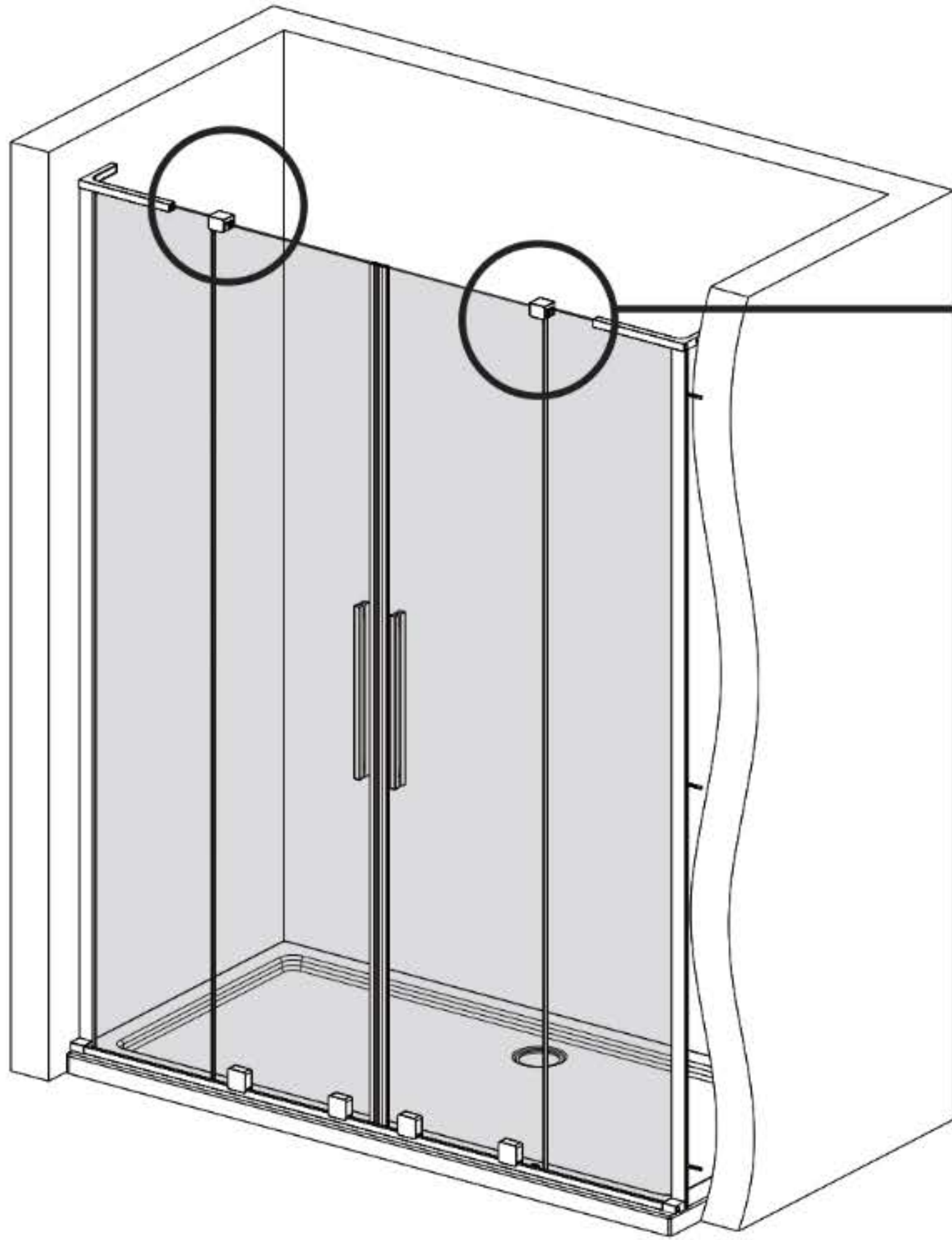
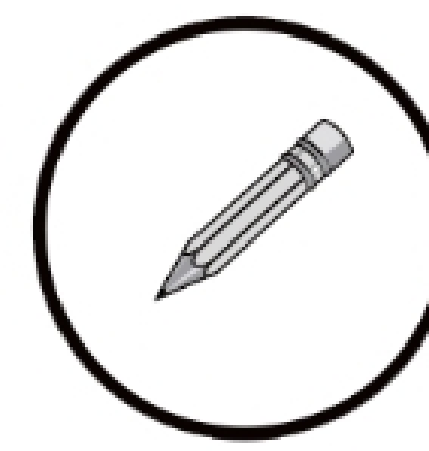
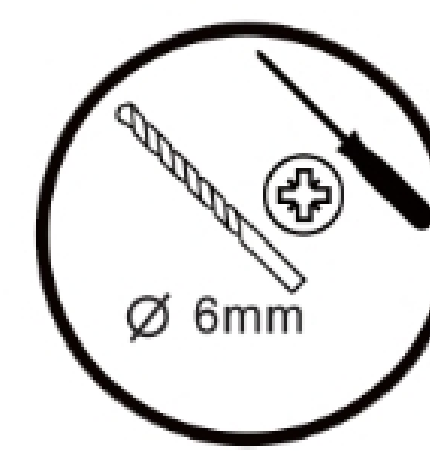
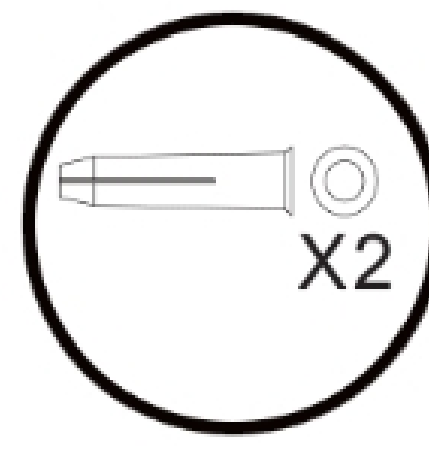
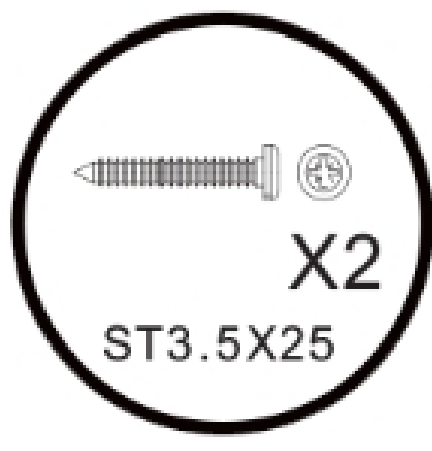
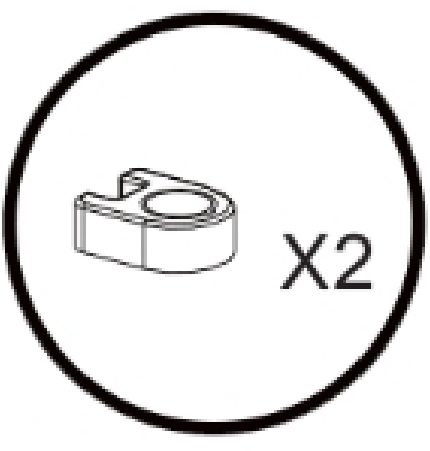
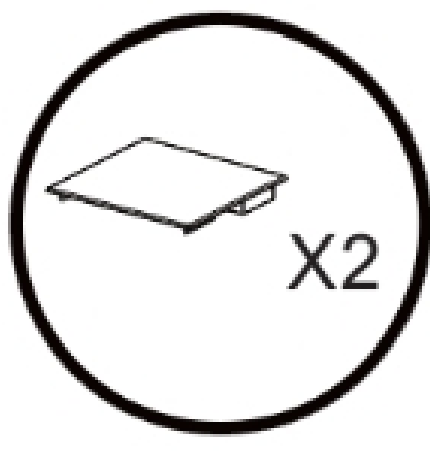
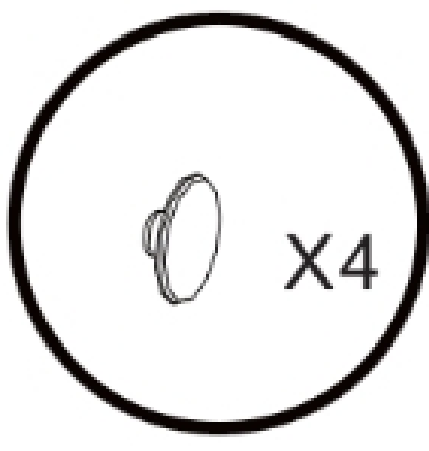

A OR **B**

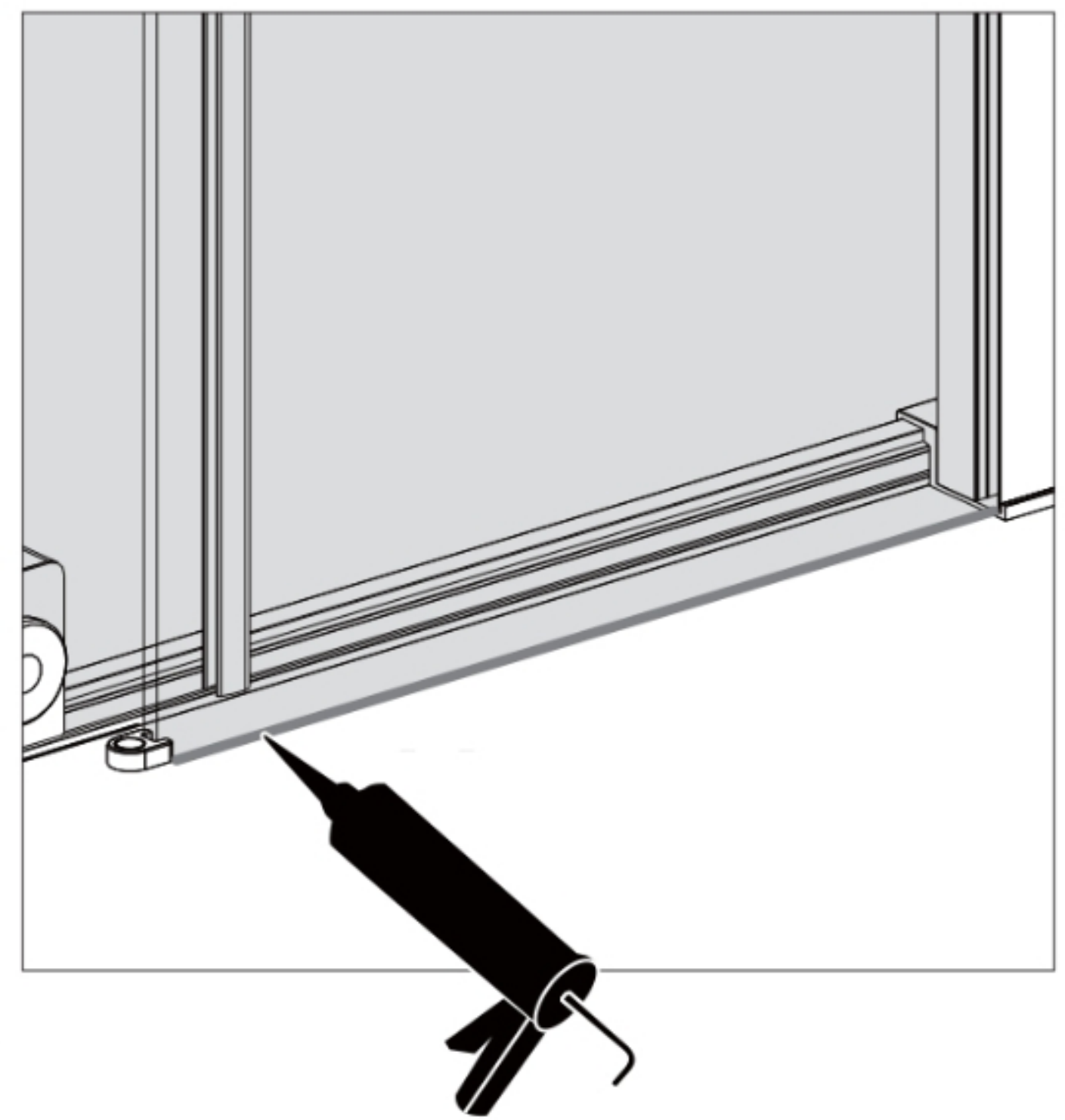
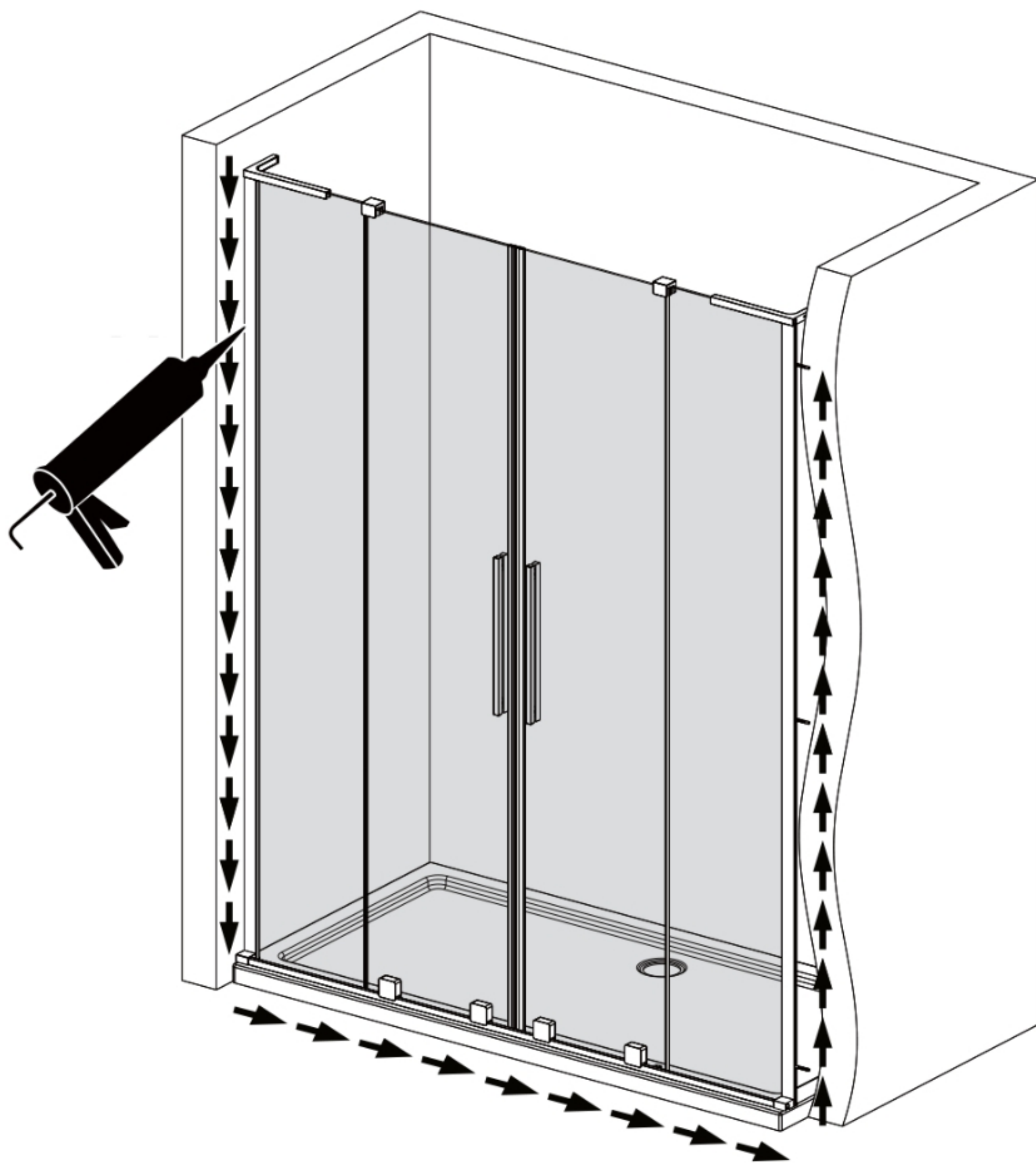

VELAR DUO

MEXEN

Shower cubicle

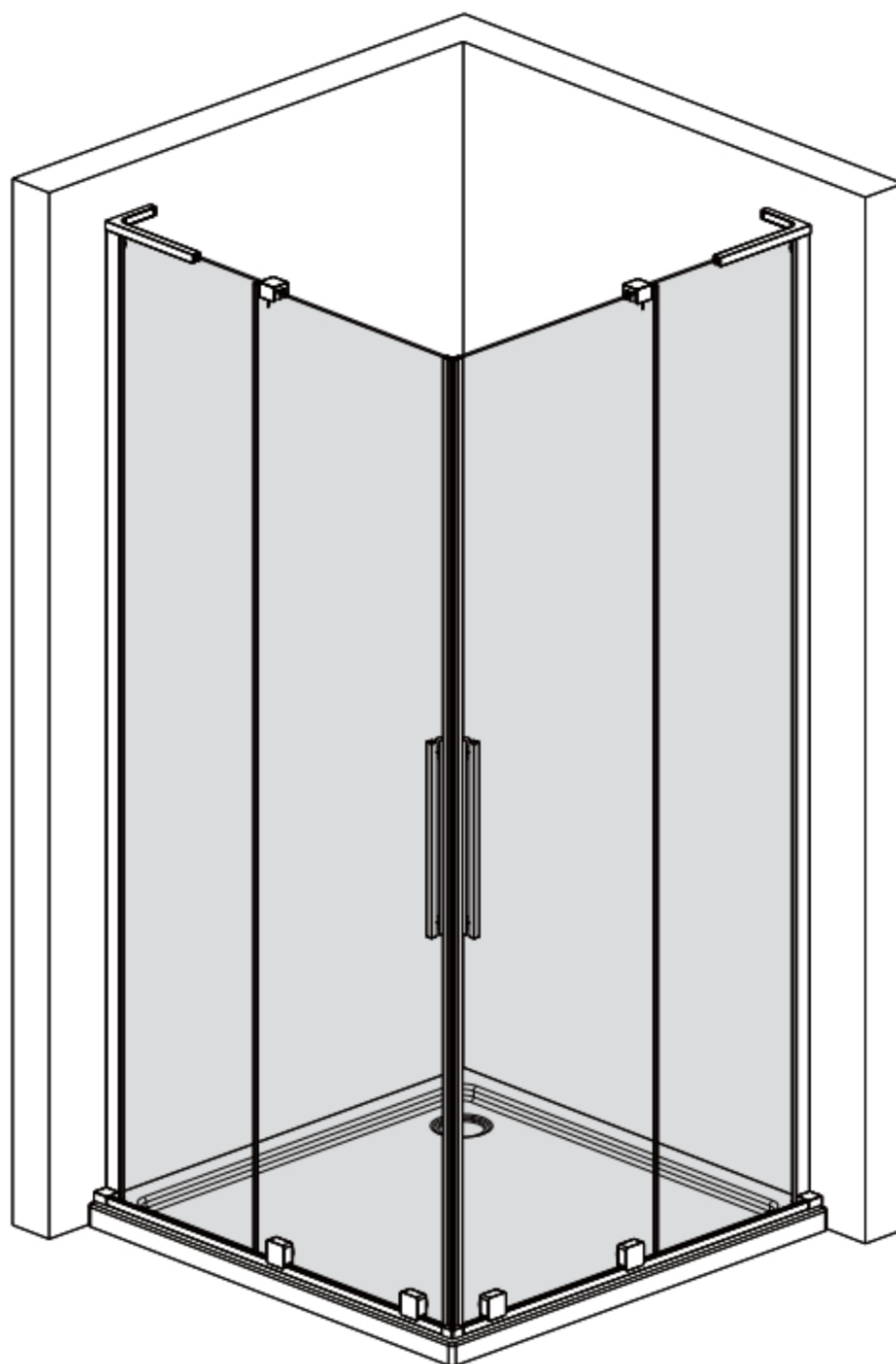

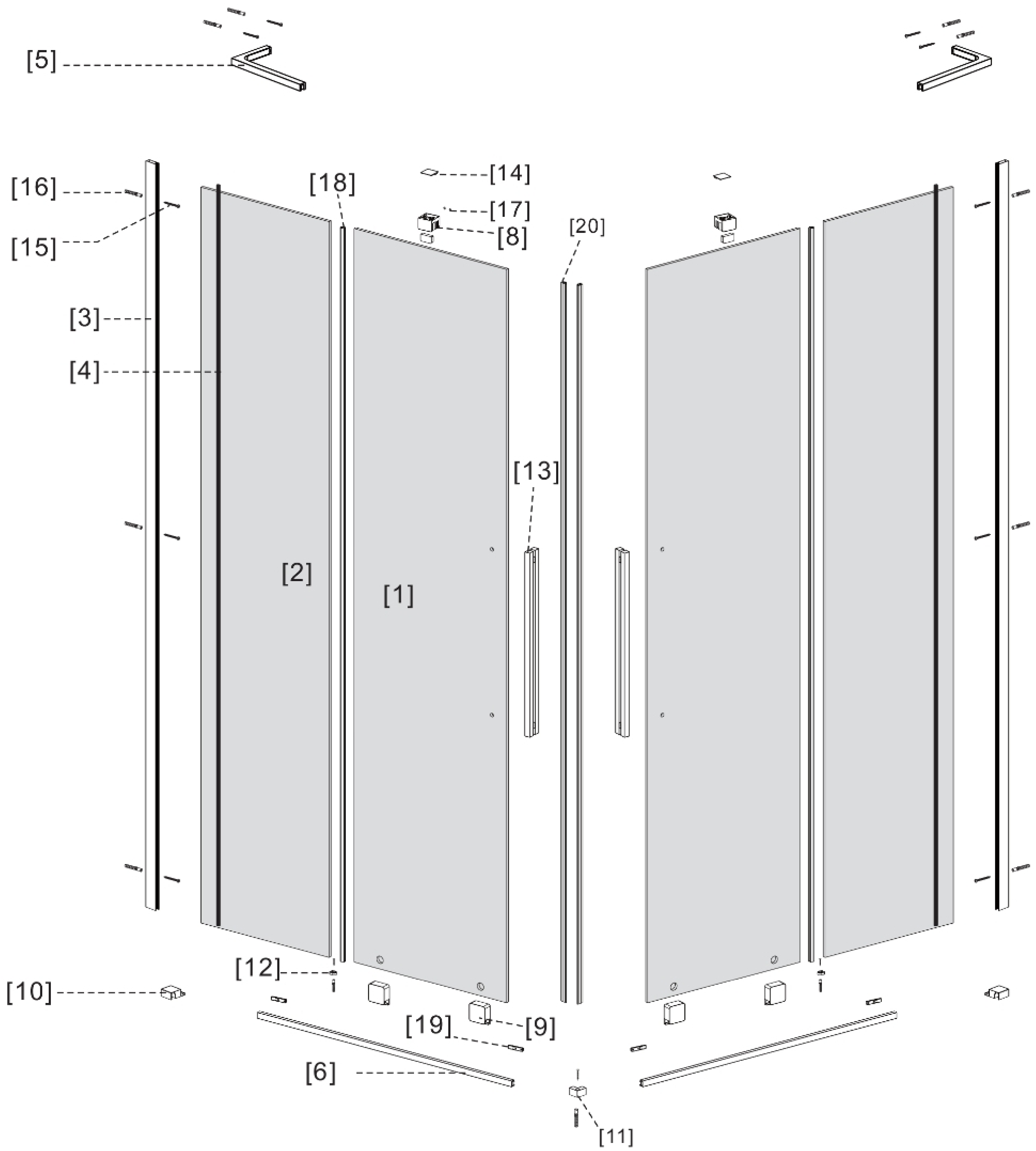

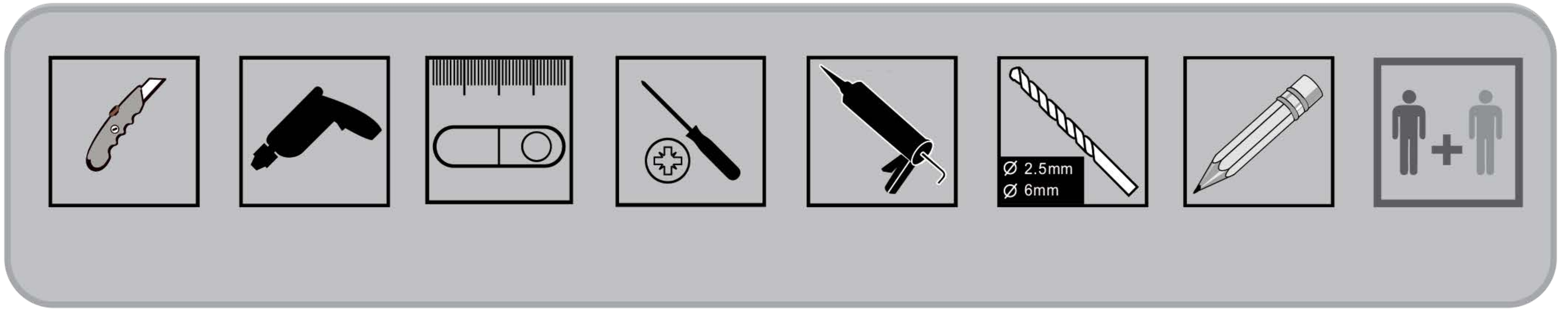

x2

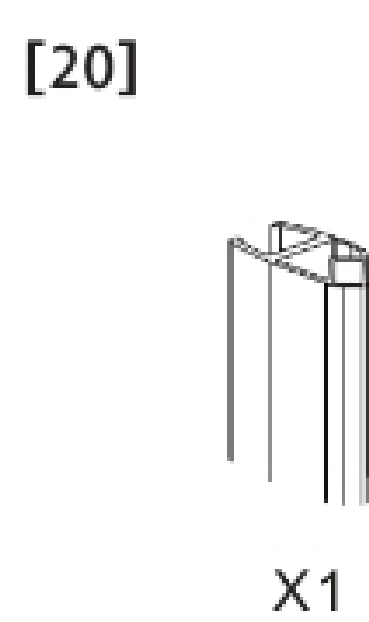
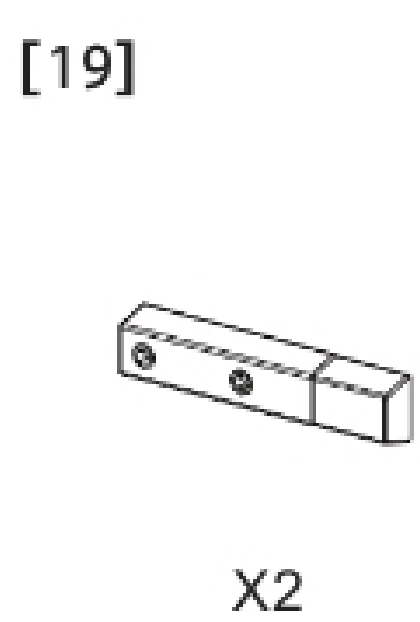
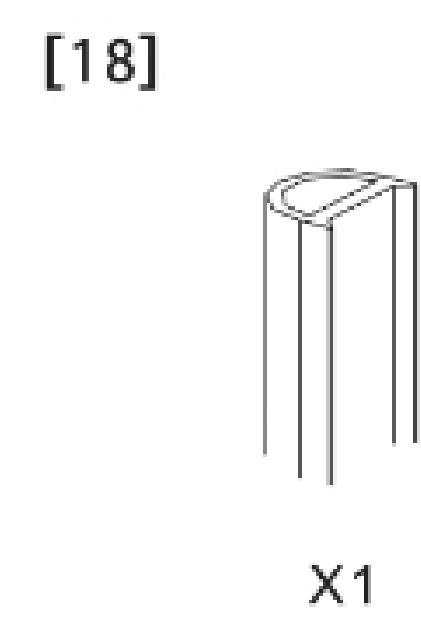
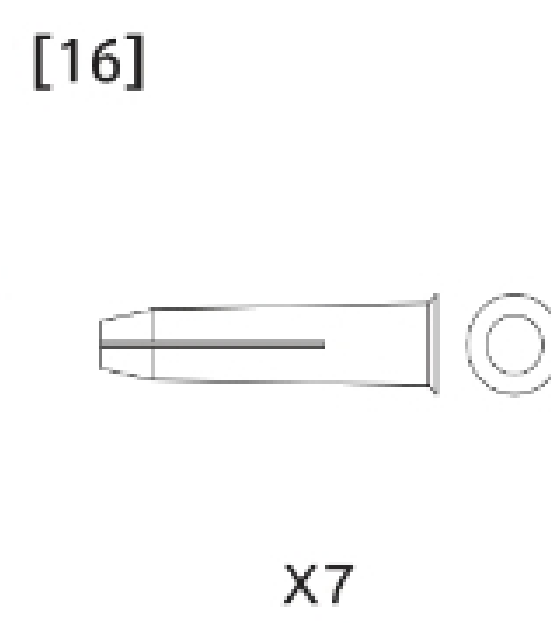
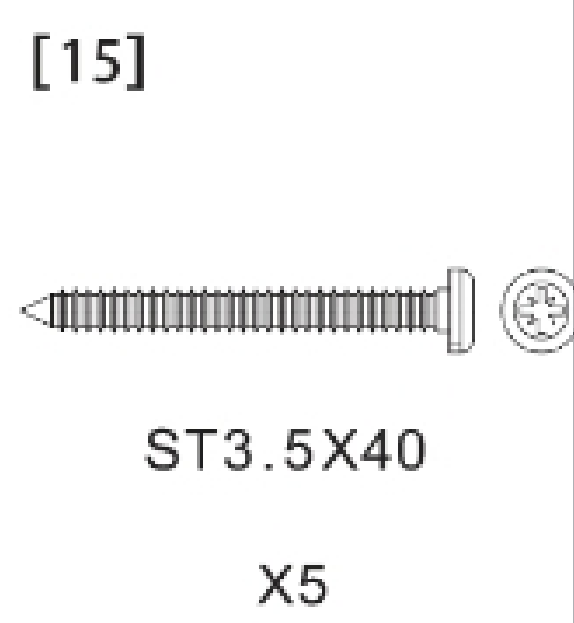
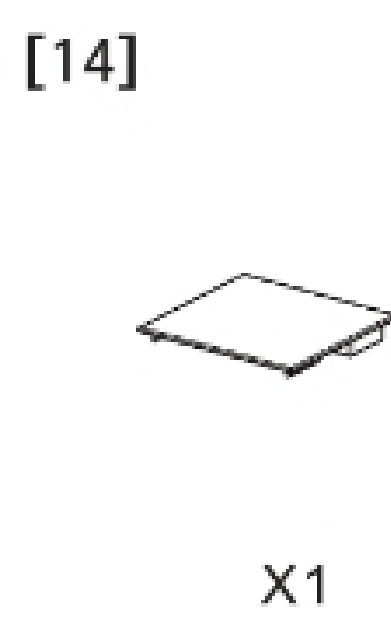
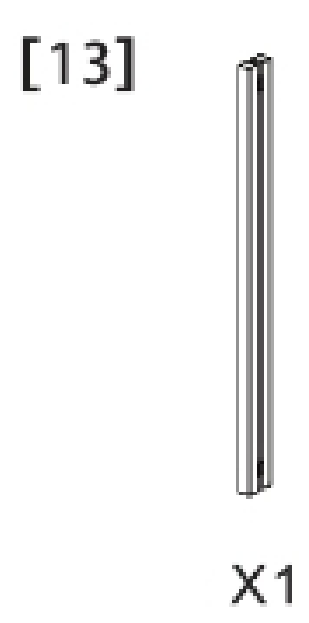
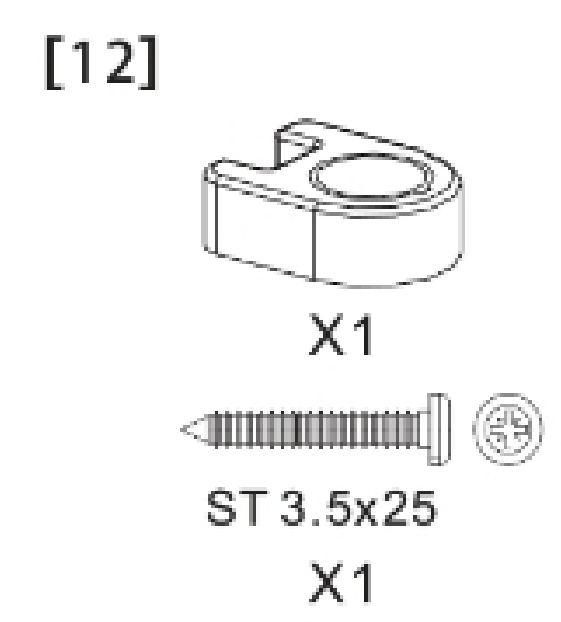
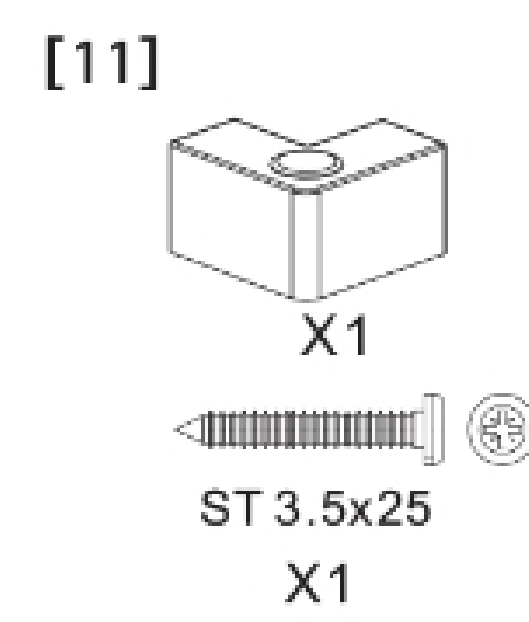
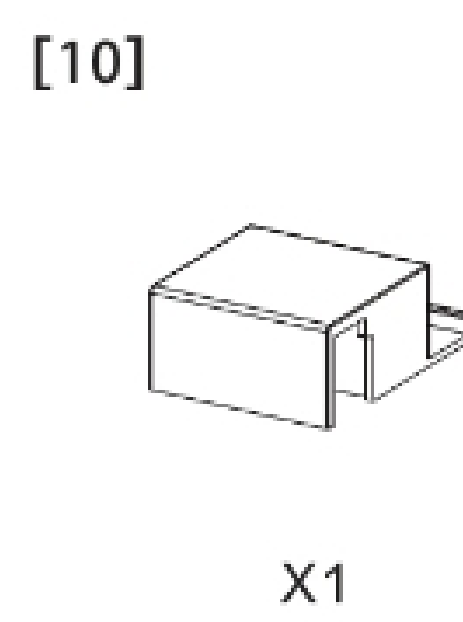
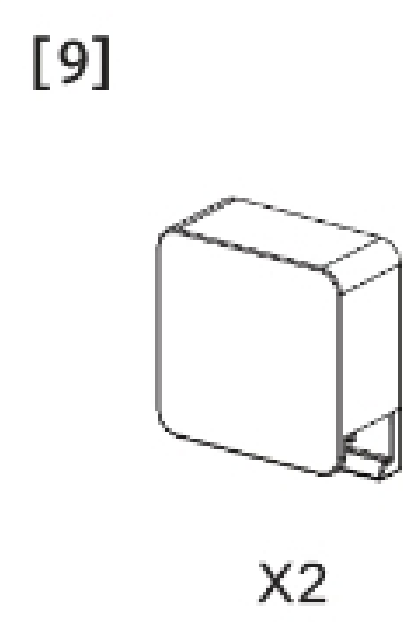
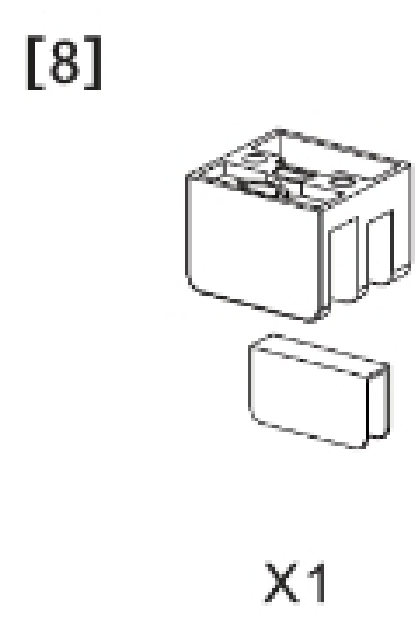
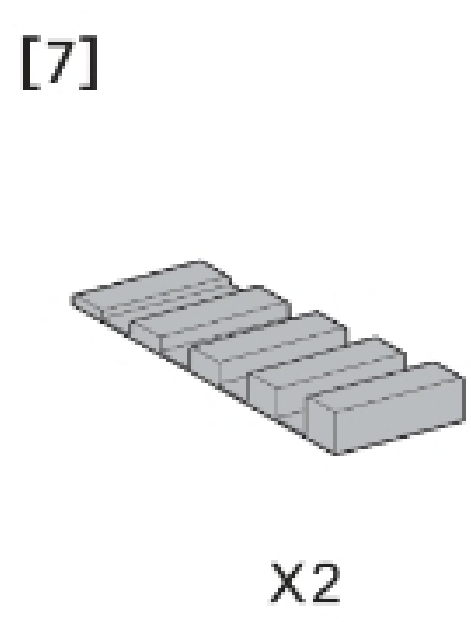
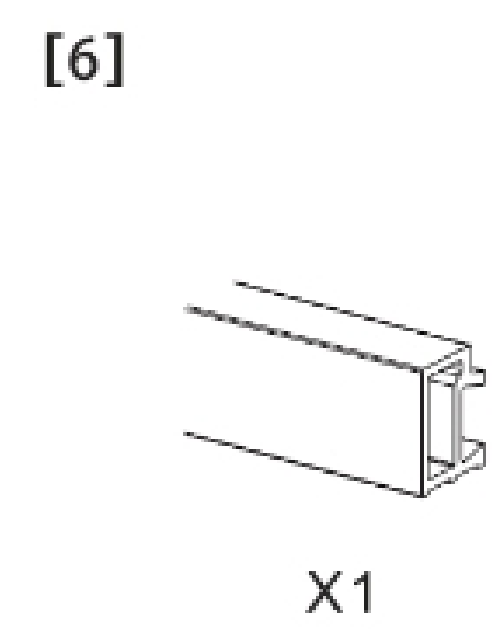
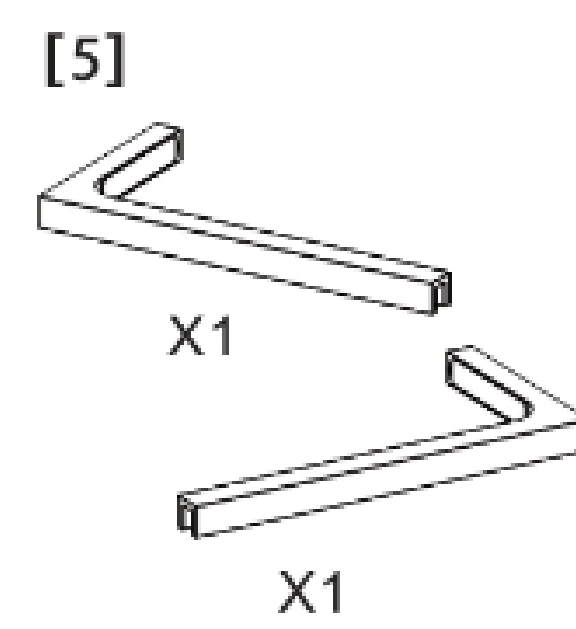
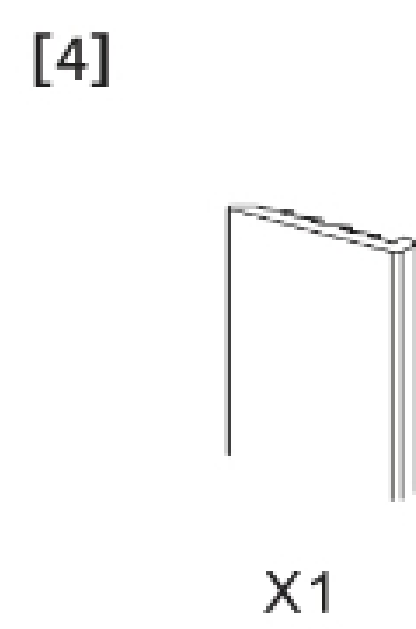
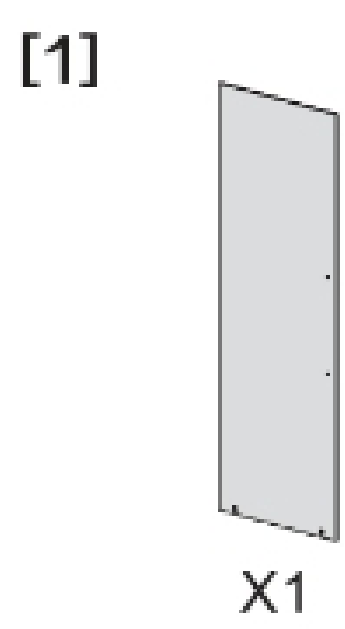

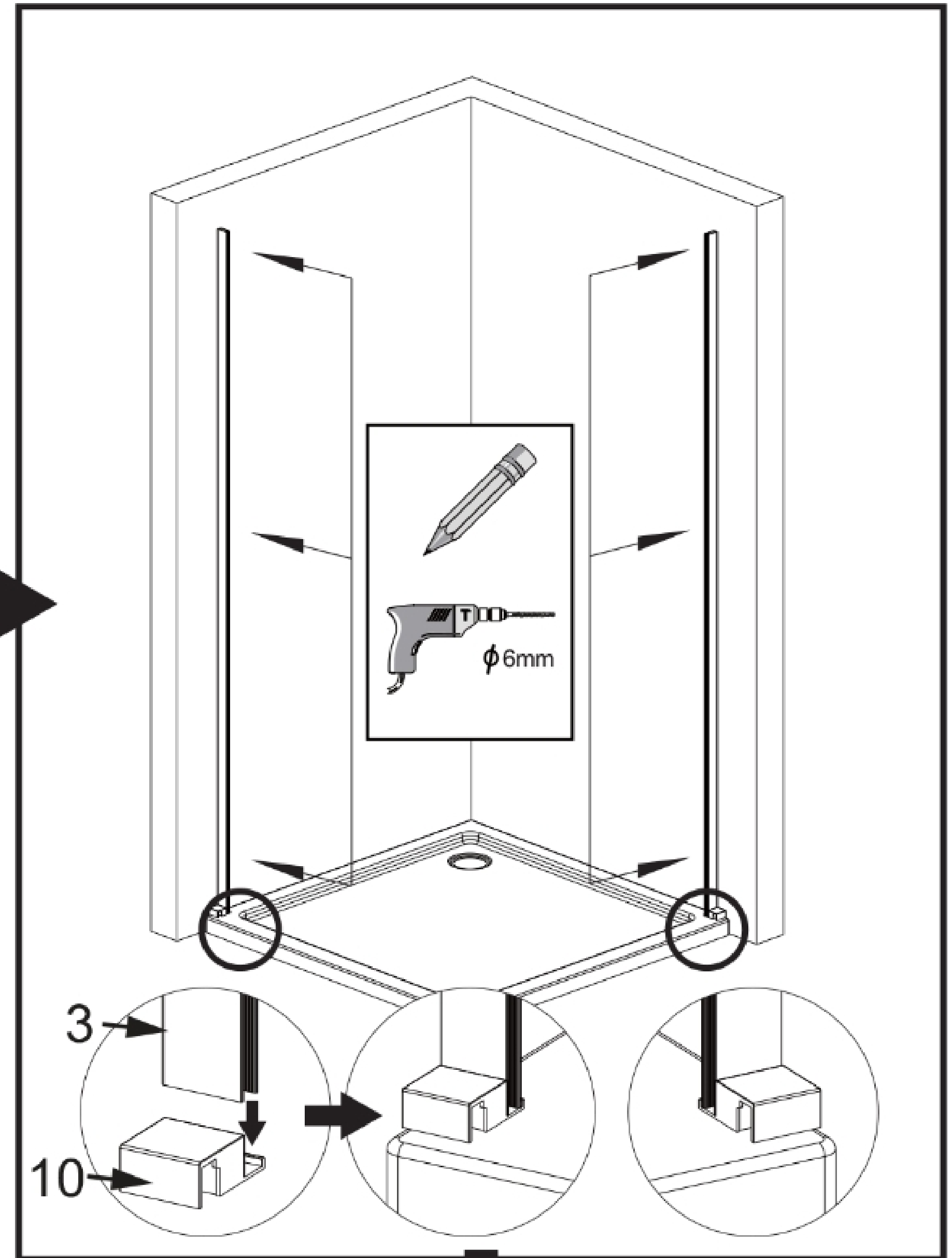
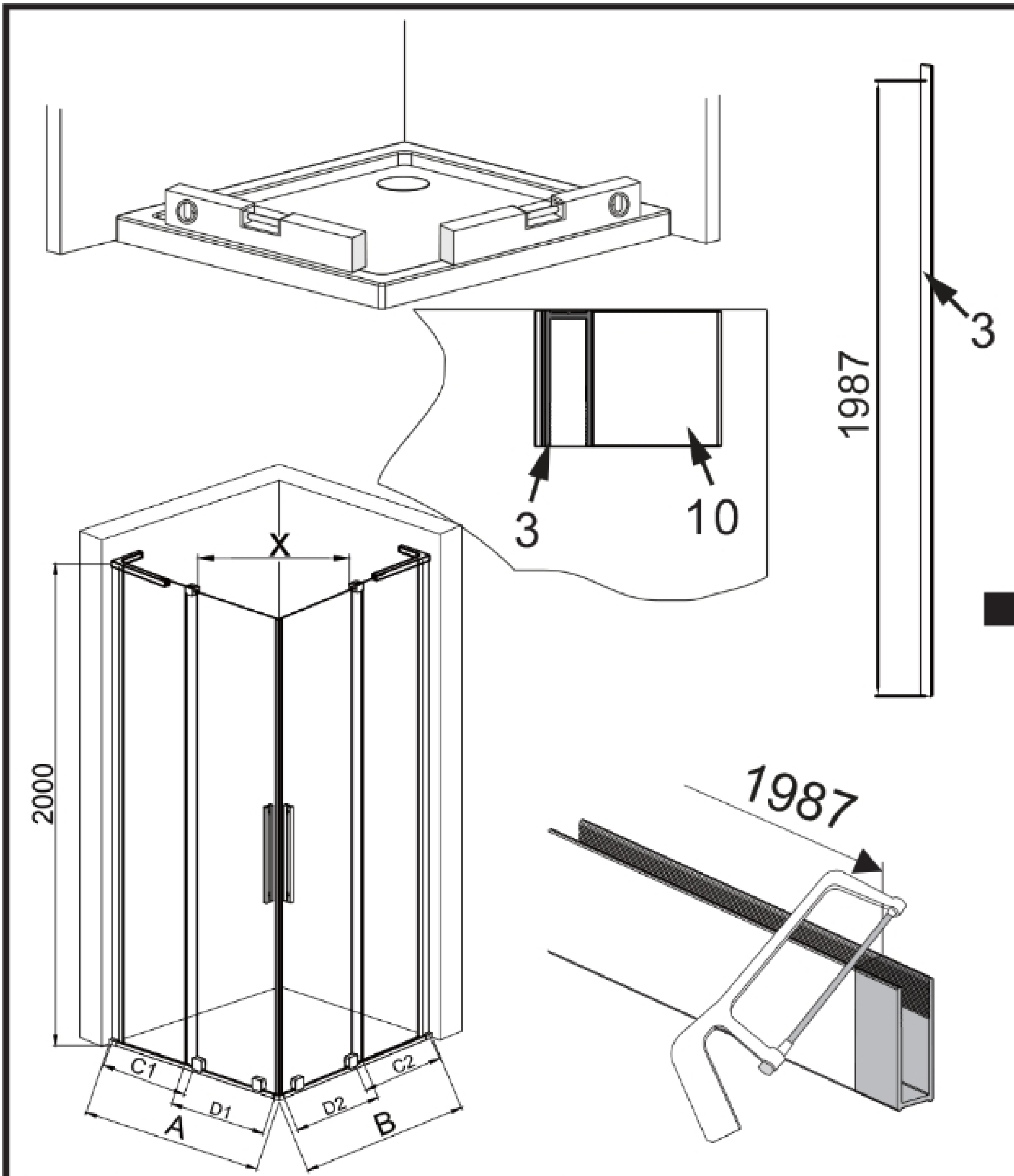
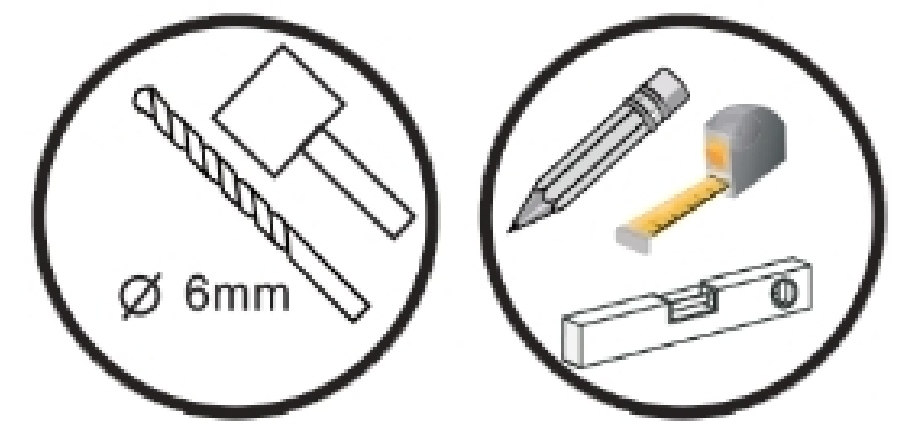
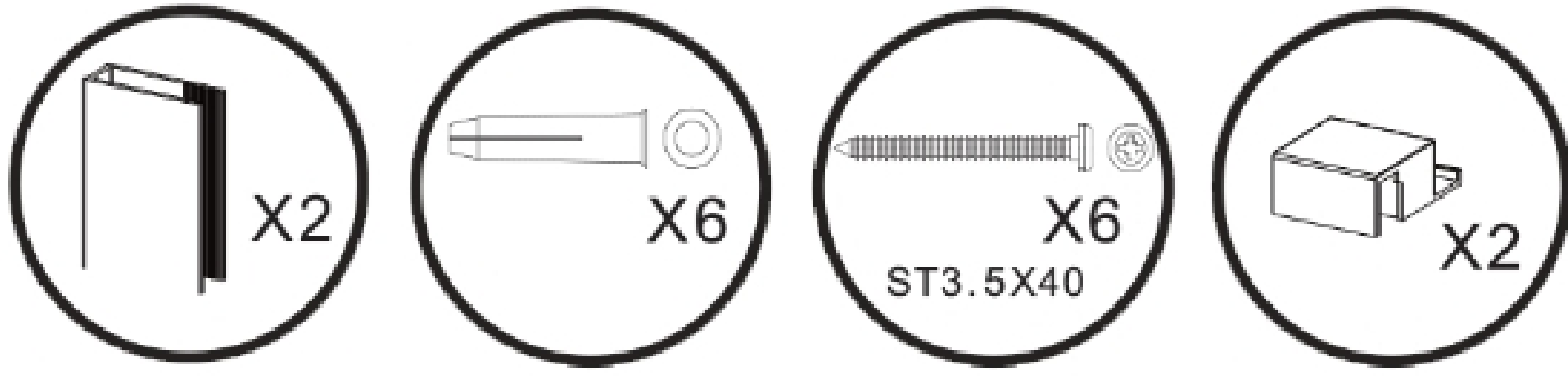

	A(mm)	B(mm)	C1(mm)	D1(mm)	C2(mm)	D2(mm)	X(mm)
700x700	680-700	680-700	315	370	315	370	340
750x700	730-750	680-700	340	395	315	370	360
800x700	780-800	680-700	365	420	315	370	375
850x700	830-850	680-700	390	445	315	370	395
900x700	880-900	680-700	415	470	315	370	415
1000x700	980-1000	680-700	465	520	315	370	460
1100x700	1080-1100	680-700	515	570	315	370	500
1200x700	1180-1200	680-700	565	620	315	370	545
750x750	730-750	730-750	340	395	340	395	375
800x750	780-800	730-750	365	420	340	395	395
850x750	830-850	730-750	390	445	340	395	410
900x750	880-900	730-750	415	470	340	395	430
1000x750	980-1000	730-750	465	520	340	395	470
1100x750	1080-1100	730-750	515	570	340	395	510
1200x750	1180-1200	730-750	565	620	340	395	555
800x800	780-800	780-800	365	420	365	420	410
850x800	830-850	780-800	390	445	365	420	430
900x800	880-900	780-800	415	470	365	420	450
1000x800	980-1000	780-800	465	520	365	420	485
1100x800	1080-1100	780-800	515	570	365	420	525
1200x800	1180-1200	780-800	565	620	365	420	570
850x850	830-850	830-850	390	445	390	445	445
900x850	880-900	830-855	415	470	390	445	465
1000x850	980-1000	830-850	465	520	390	445	500
1100x850	1080-1100	830-850	515	570	390	445	540
1200x850	1180-1200	830-850	565	620	390	445	580
900x900	880-900	880-900	415	470	415	470	480
1000x900	980-1000	880-900	465	520	415	470	520
1100x900	1080-1100	880-900	515	570	415	470	555
1200x900	1180-1200	880-900	565	620	415	470	595
1000x1000	980-1000	980-1000	465	520	465	520	555
1100x1000	1080-1100	980-1000	515	570	465	520	590
1200x1000	1180-1200	980-1000	565	620	465	520	625
1100x1100	1080-1100	1080-1100	515	570	515	570	625
1200x1100	1180-1200	1080-1100	565	620	515	570	660
1200x1200	1180-1200	1180-1200	565	620	565	620	695

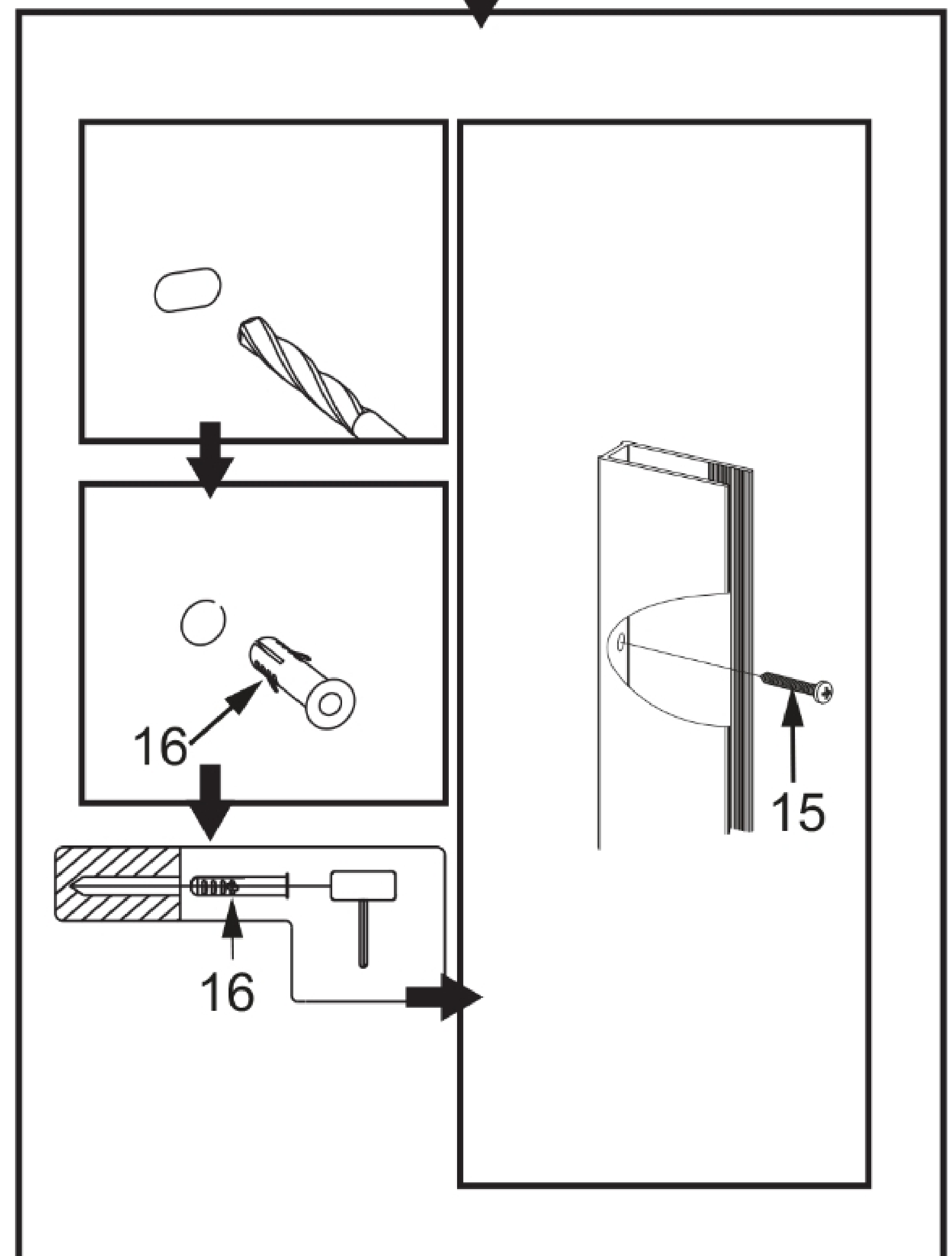

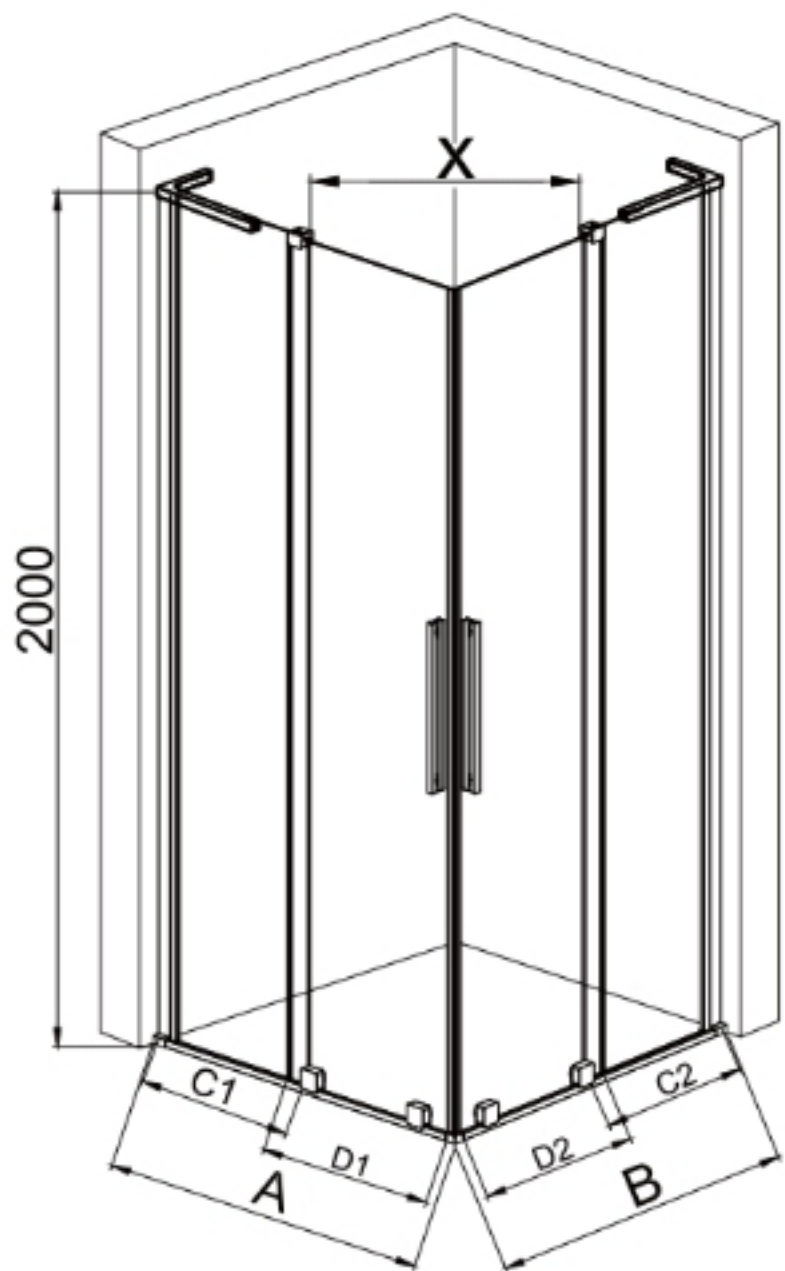
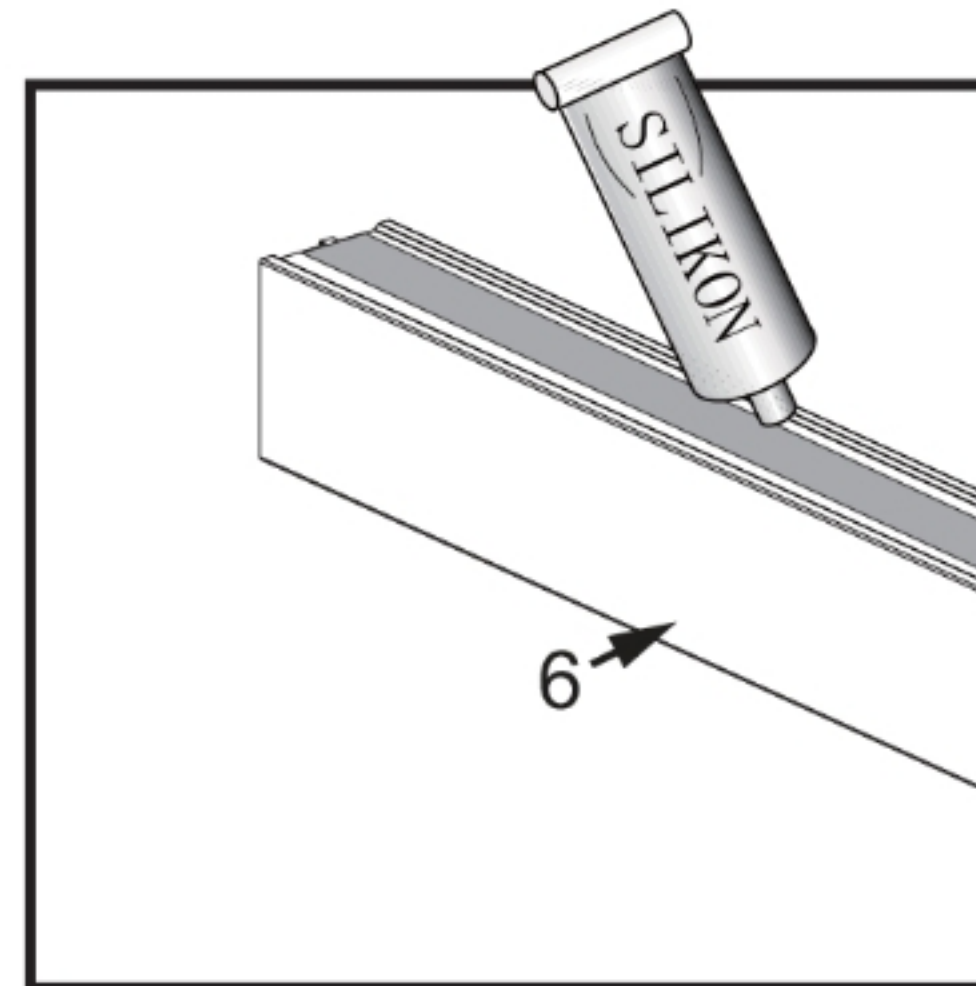
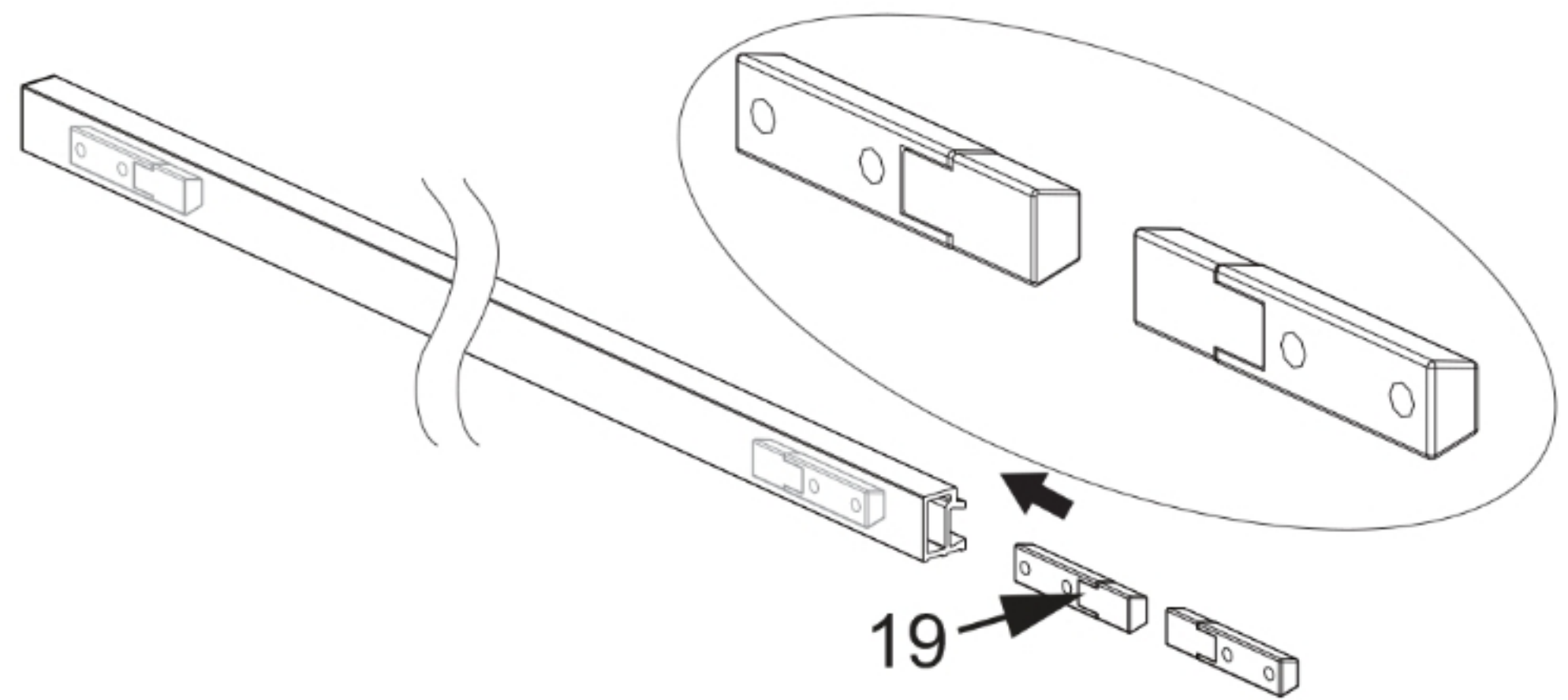
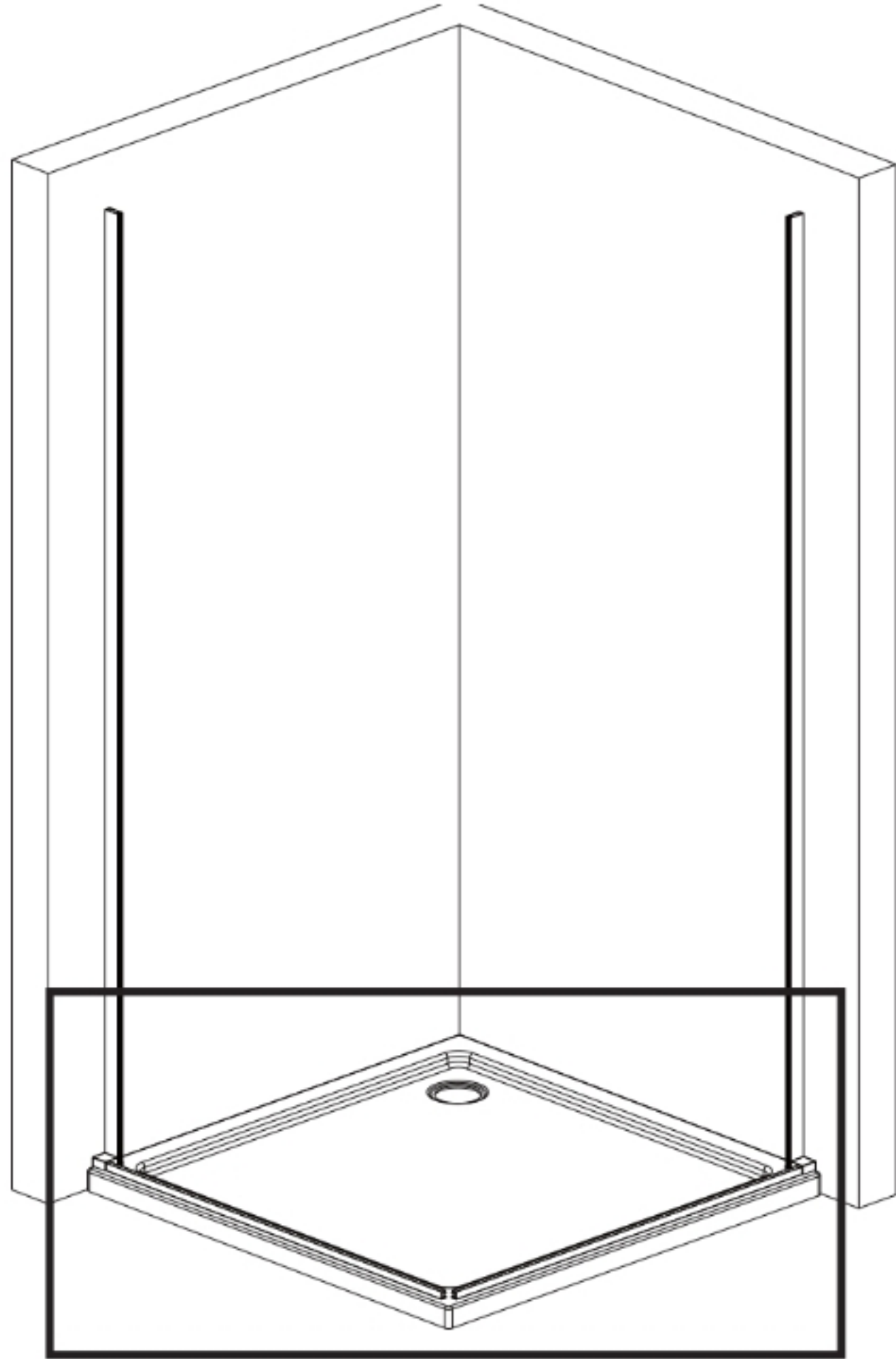
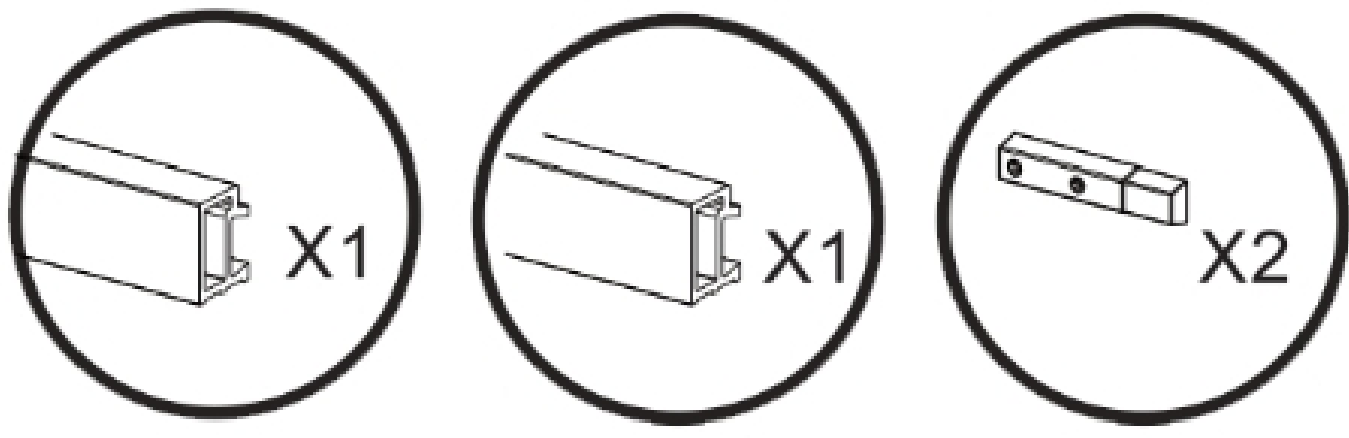

	A(mm)	B(mm)
700x700	680-700	680-700
750x700	730-750	680-700
800x700	780-800	680-700
850x700	830-850	680-700
900x700	880-900	680-700
1000x700	980-1000	680-700
1100x700	1080-1100	680-700
1200x700	1180-1200	680-700
750x750	730-750	730-750
800x750	780-800	730-750
850x750	830-850	730-750
900x750	880-900	730-750
1000x750	980-1000	730-750
1100x750	1080-1100	730-750
1200x750	1180-1200	730-750
800x800	780-800	780-800
850x800	830-850	780-800
900x800	880-900	780-800
1000x800	980-1000	780-800
1100x800	1080-1100	780-800
1200x800	1180-1200	780-800
850x850	830-850	830-850
900x850	880-900	830-855
1000x850	980-1000	830-850
1100x850	1080-1100	830-850
1200x850	1180-1200	830-850
900x900	880-900	880-900
1000x900	980-1000	880-900
1100x900	1080-1100	880-900
1200x900	1180-1200	880-900
1000x1000	980-1000	980-1000
1100x1000	1080-1100	980-1000
1200x1000	1180-1200	980-1000
1100x1100	1080-1100	1080-1100
1200x1100	1180-1200	1080-1100
1200x1200	1180-1200	1180-1200

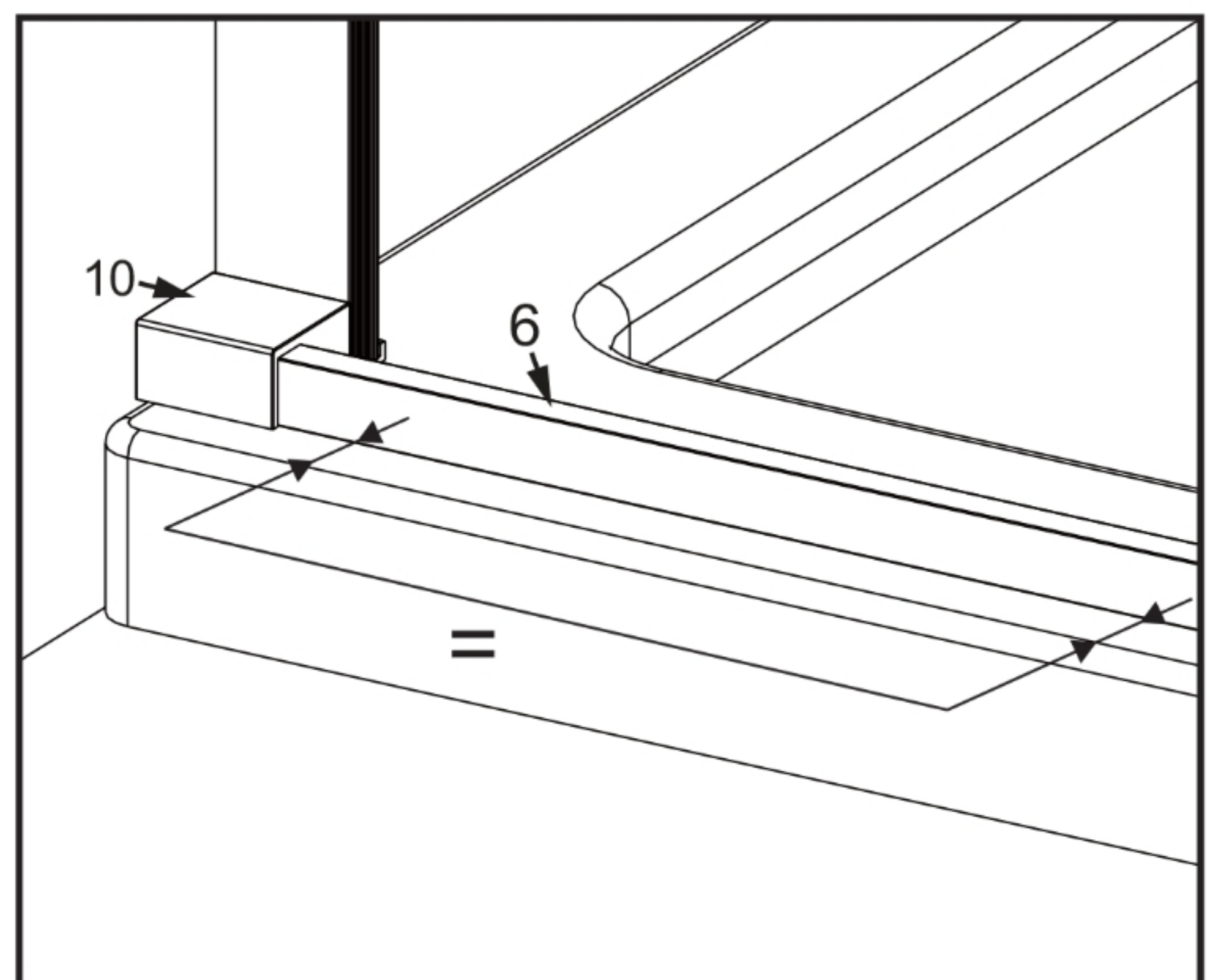
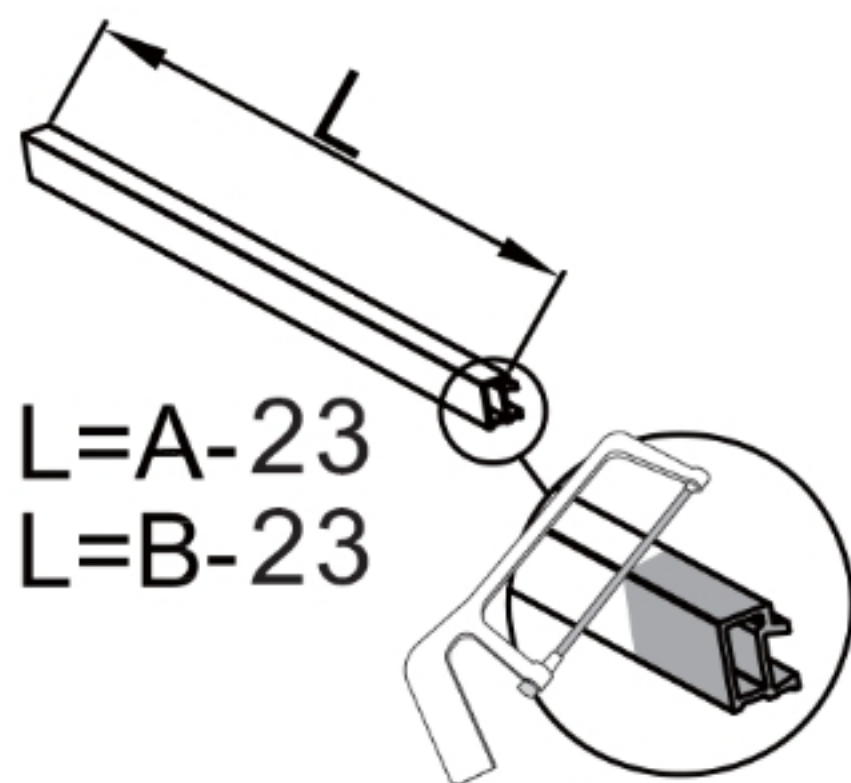
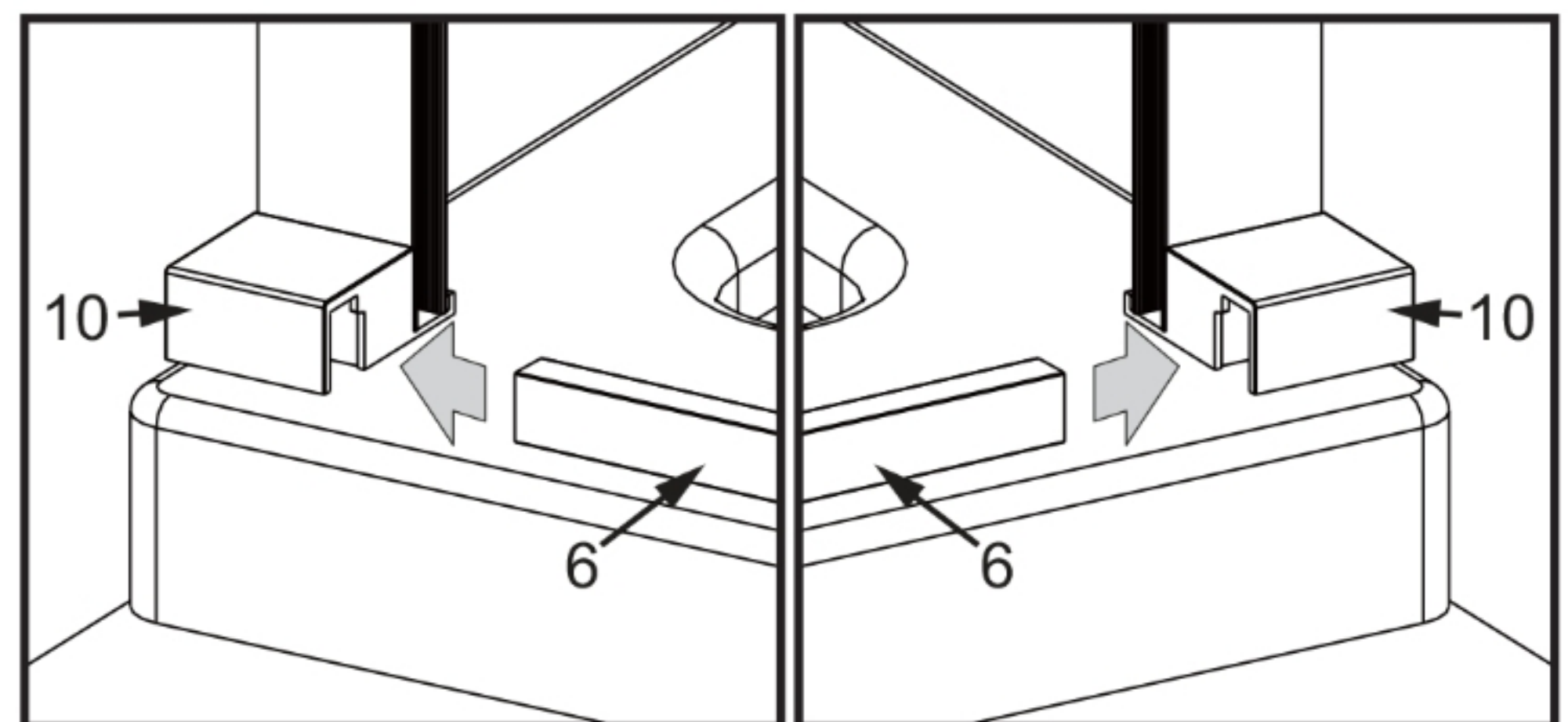

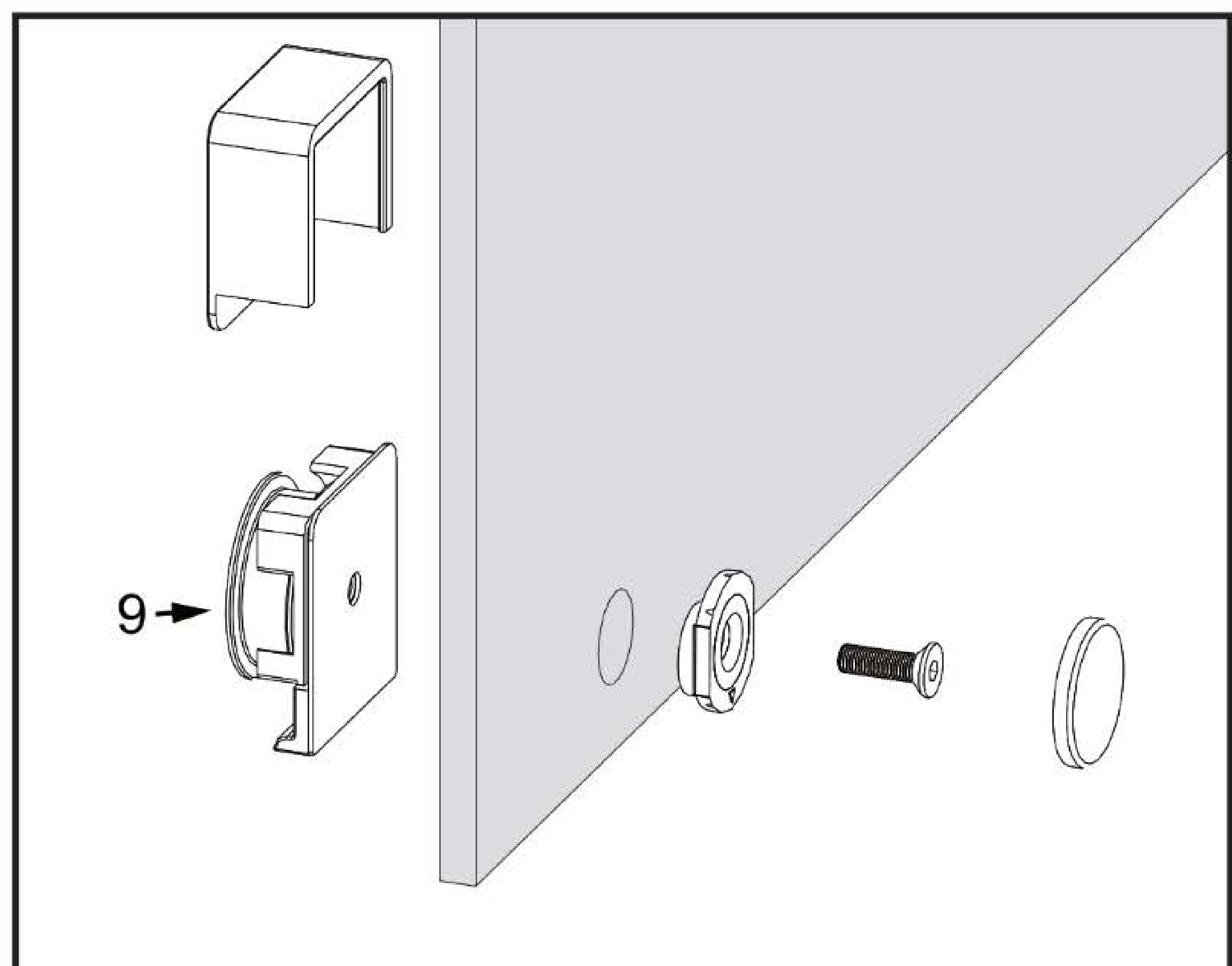
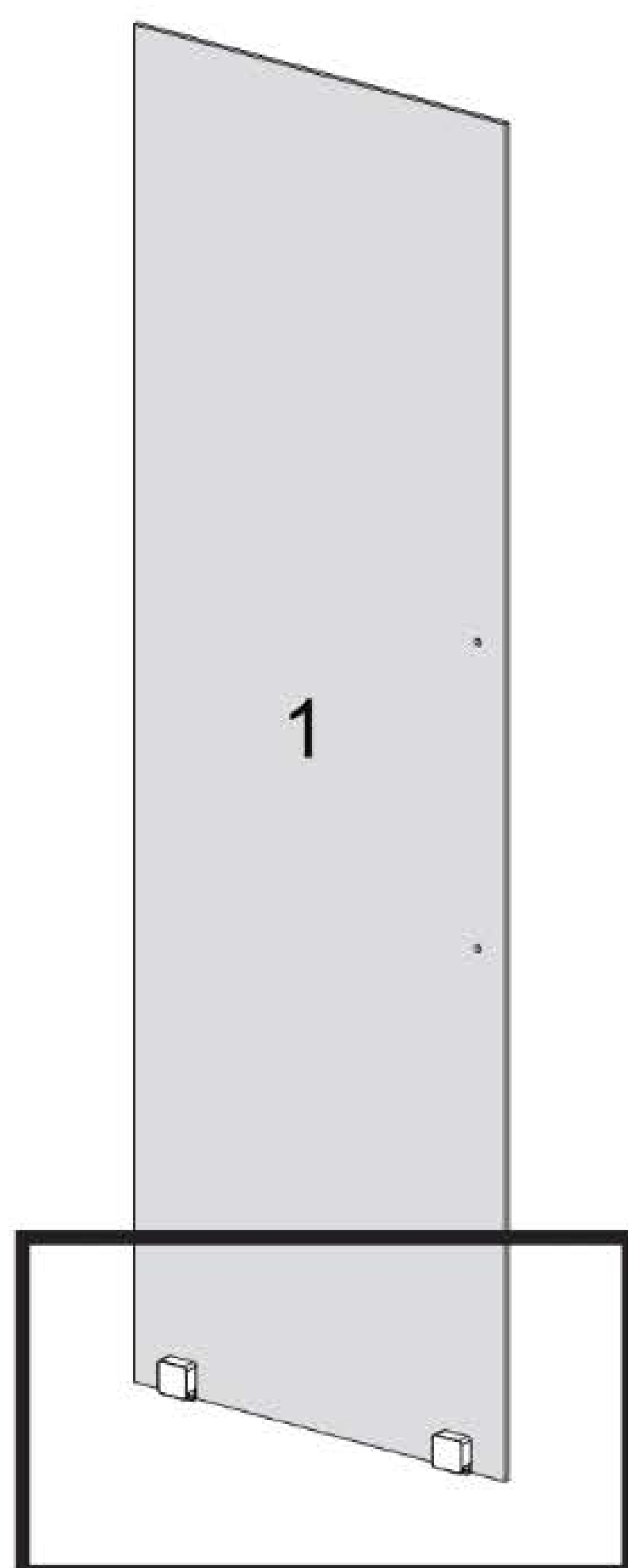
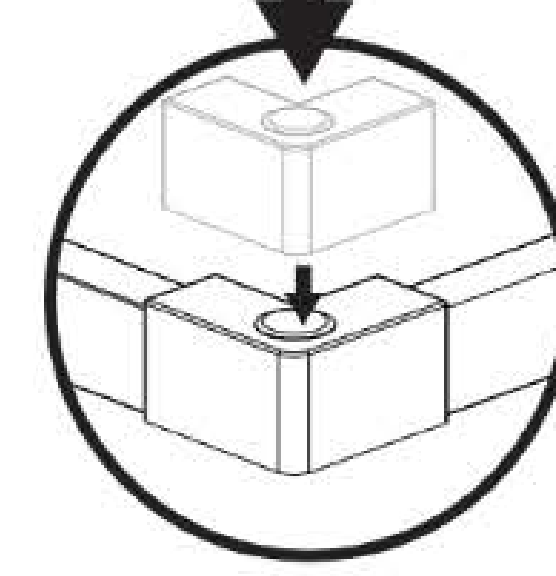
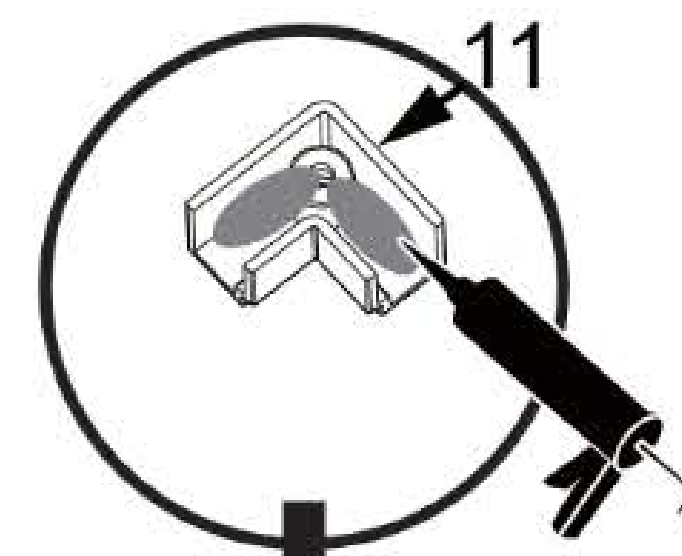
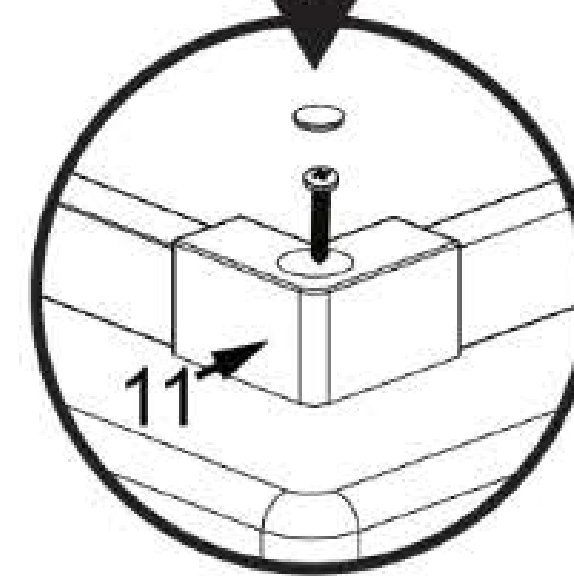
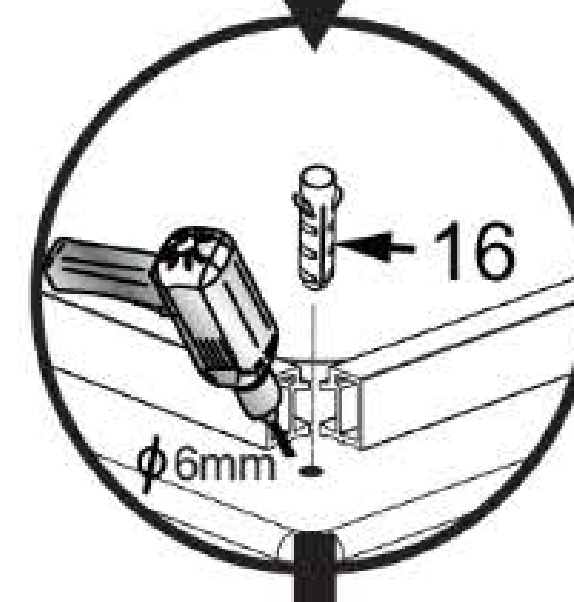
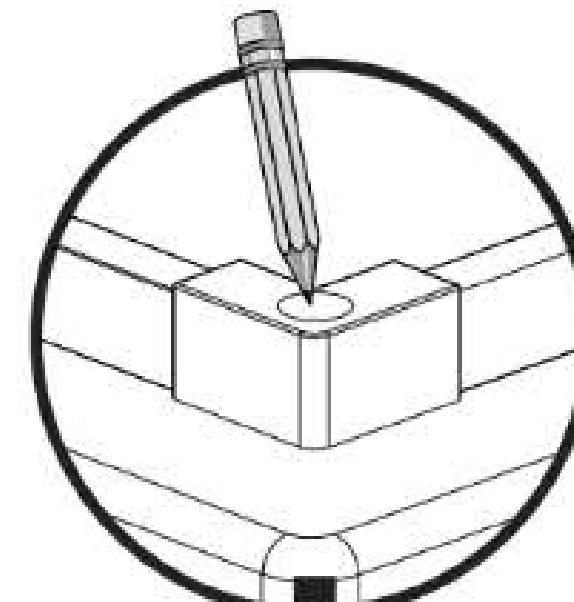
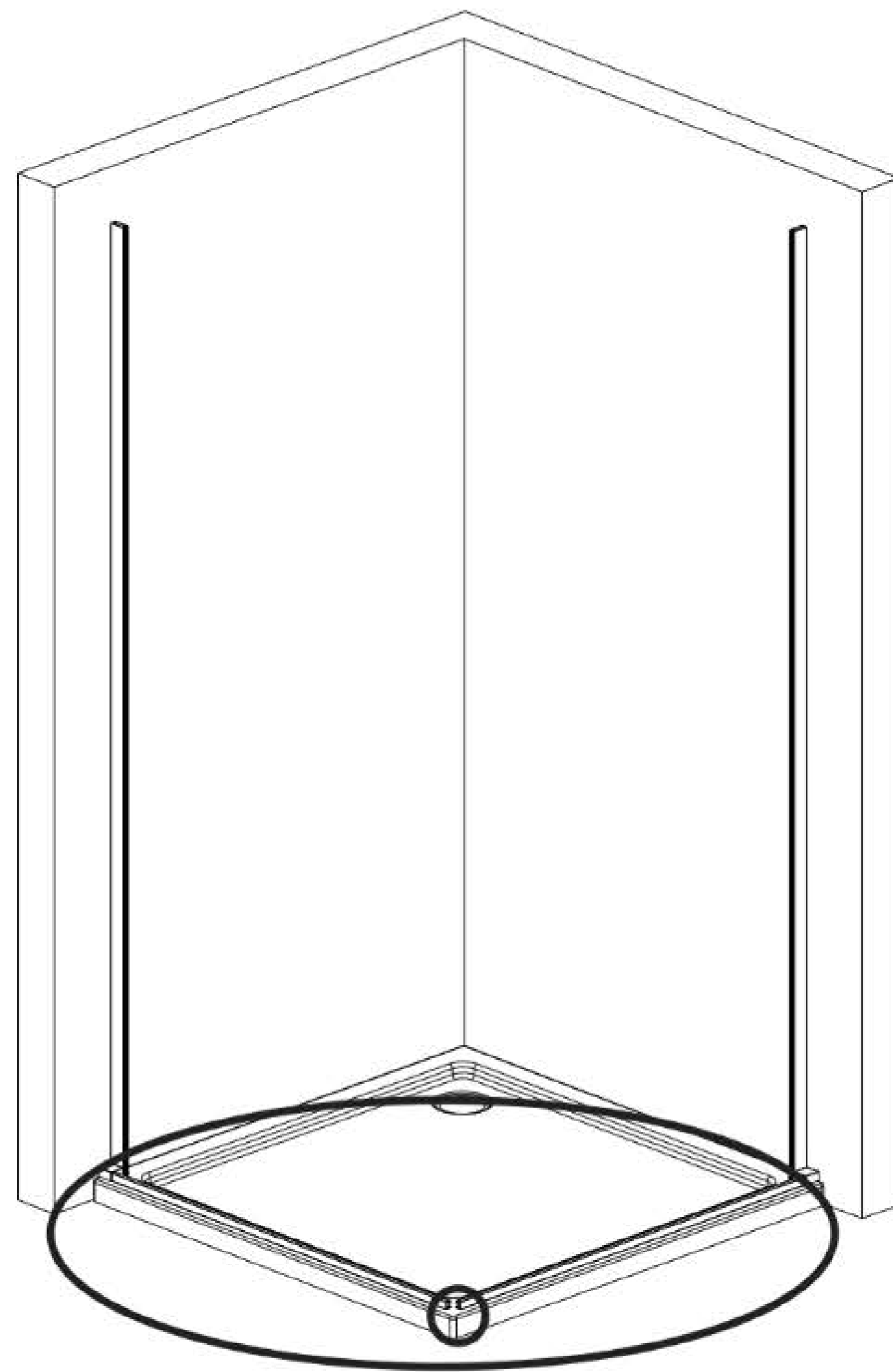
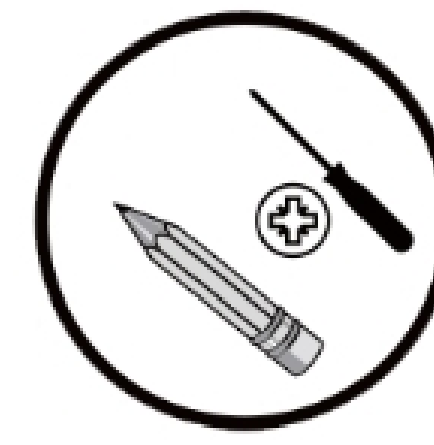
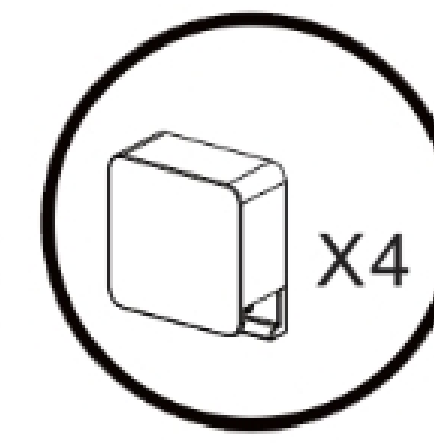
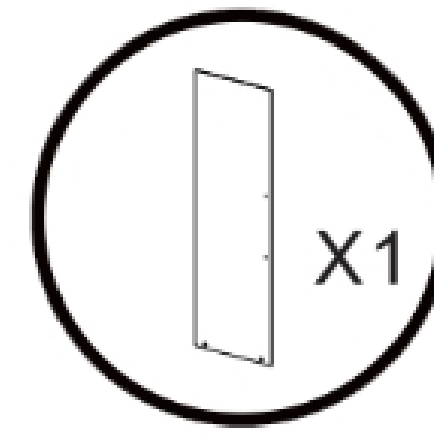
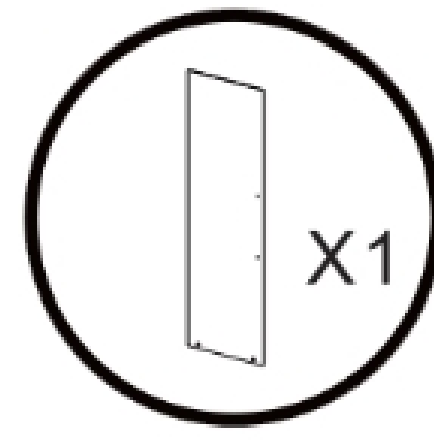
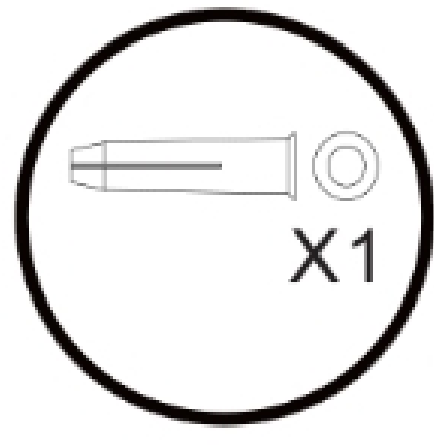
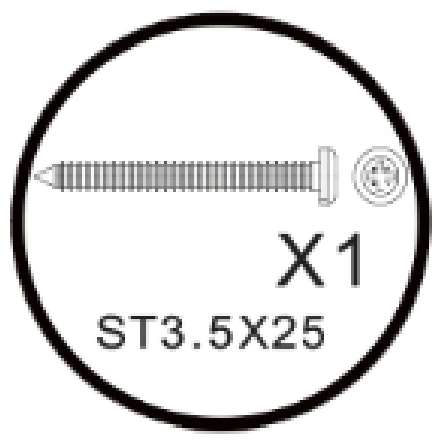
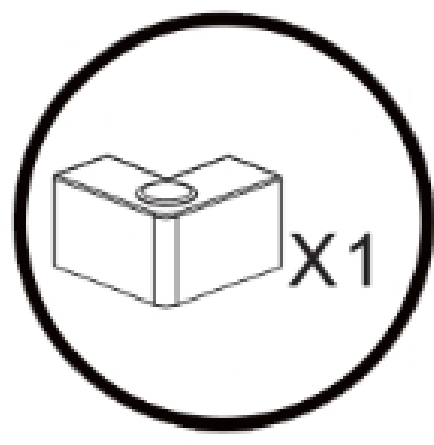

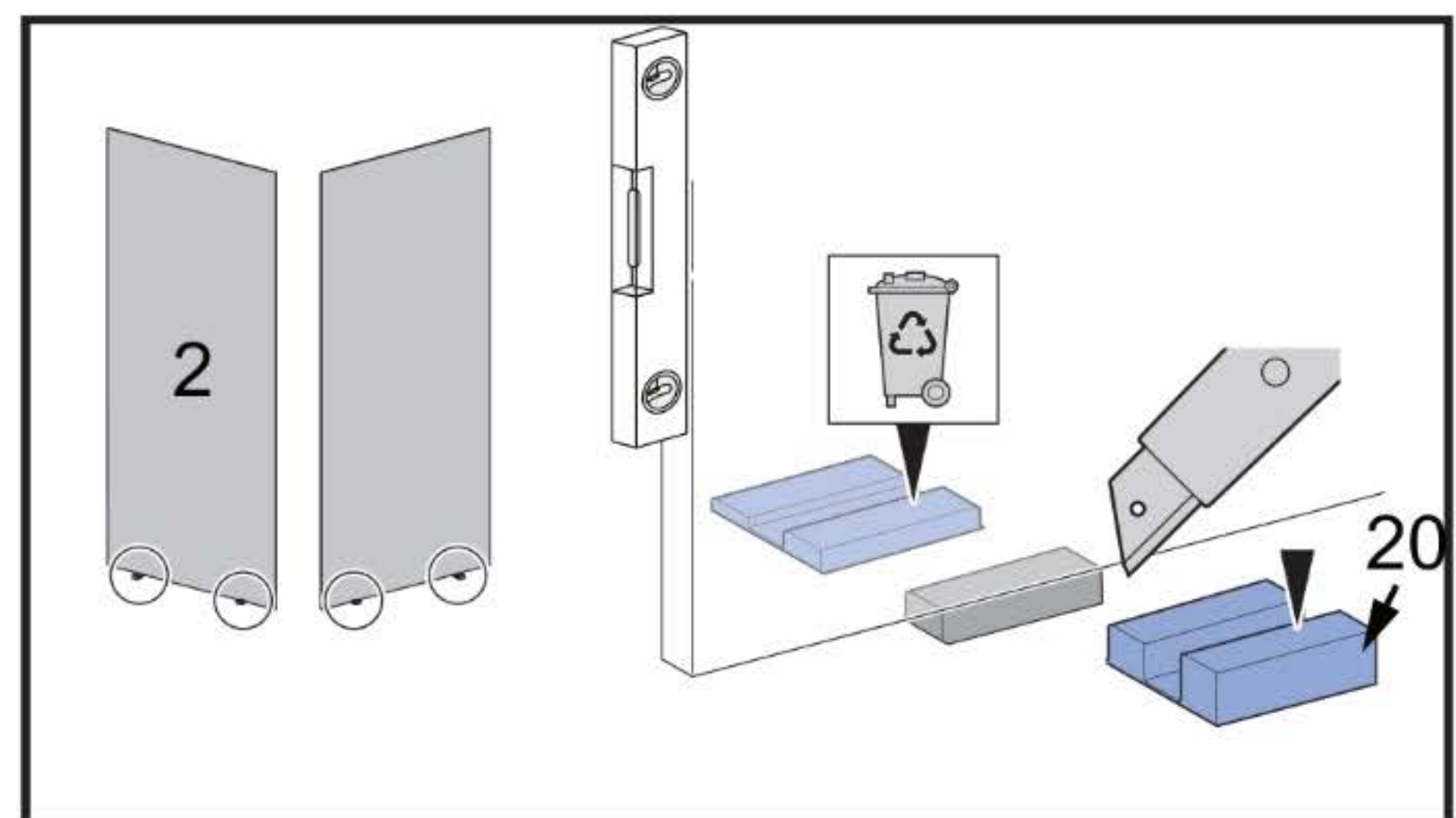
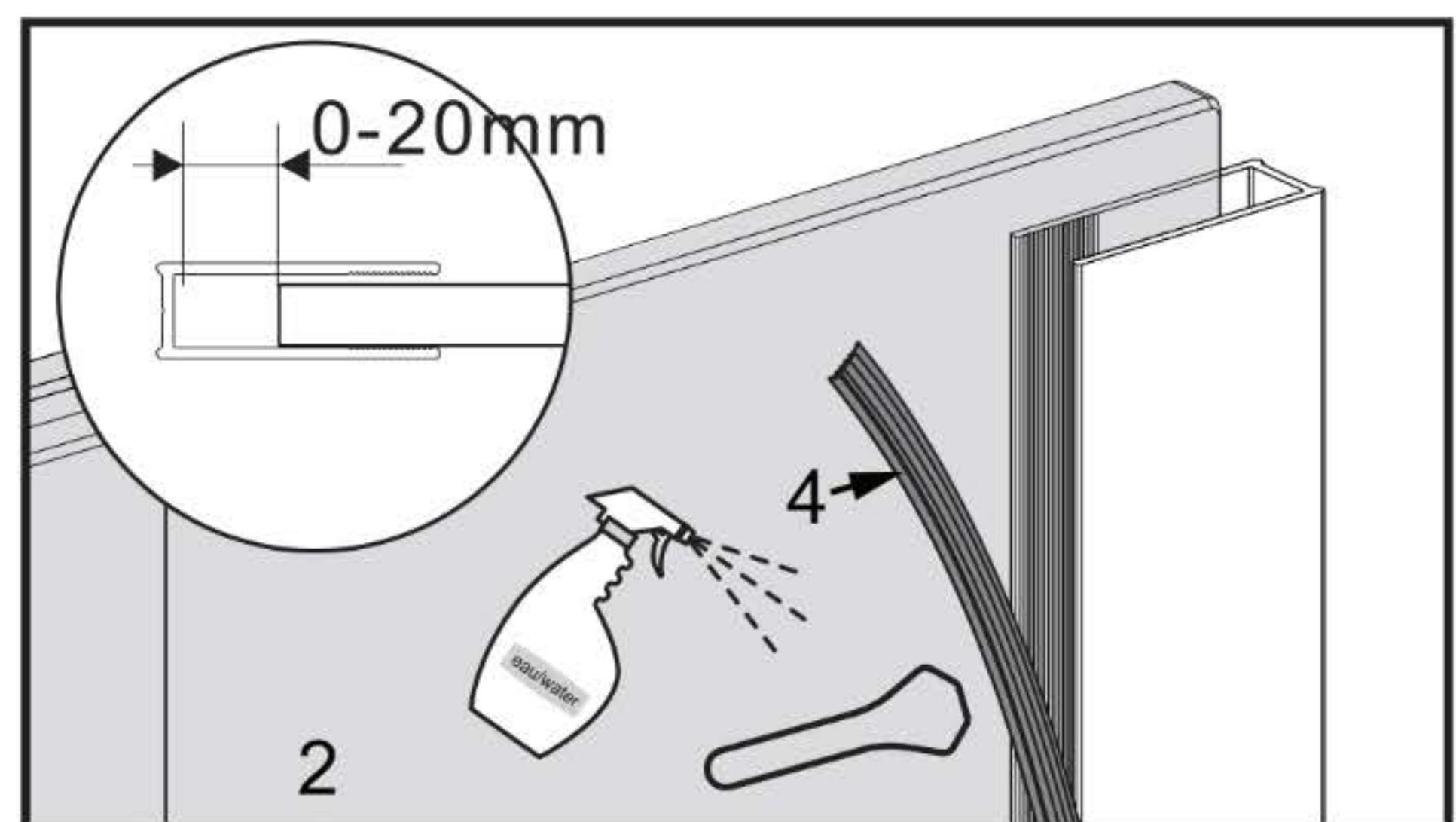
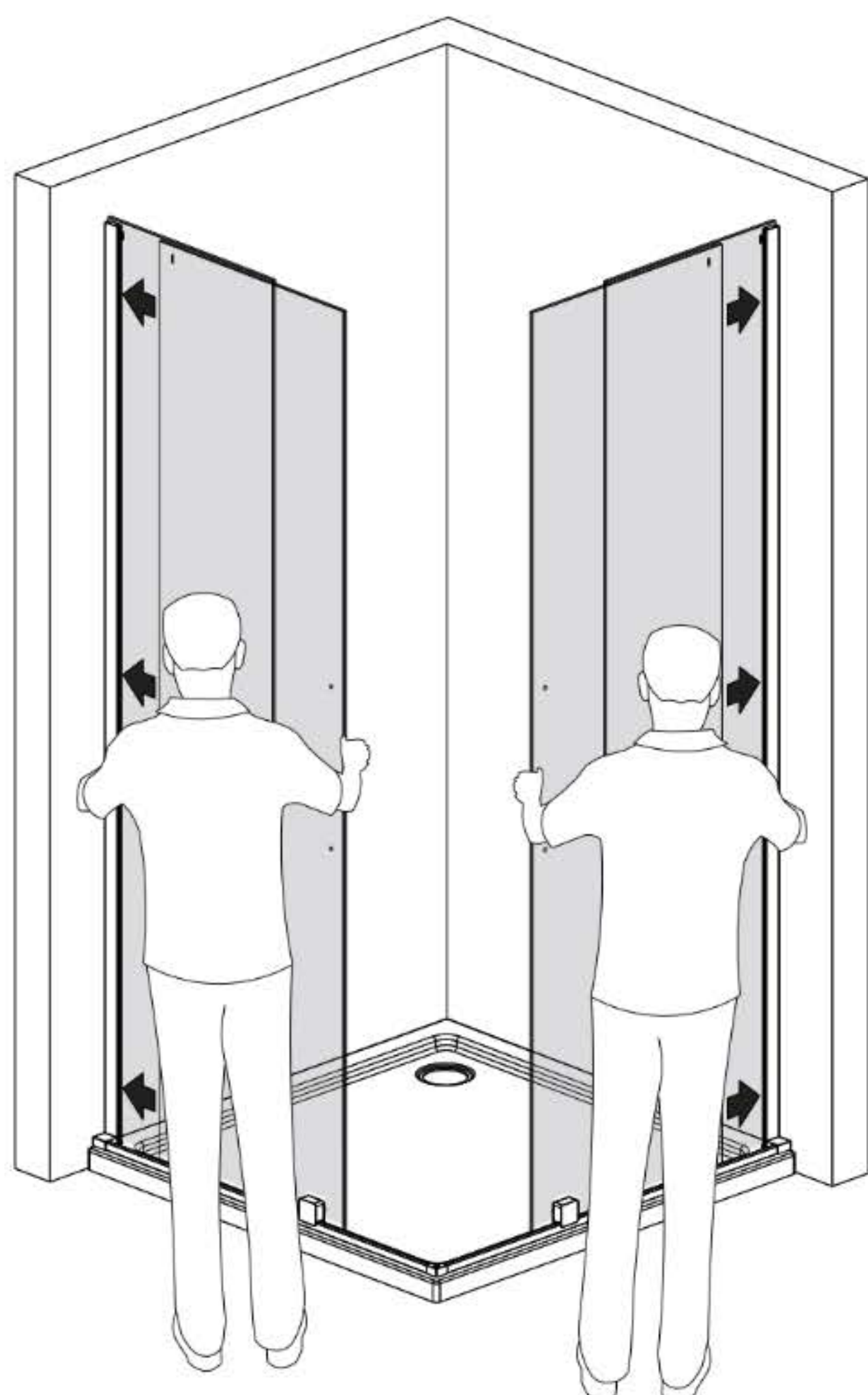
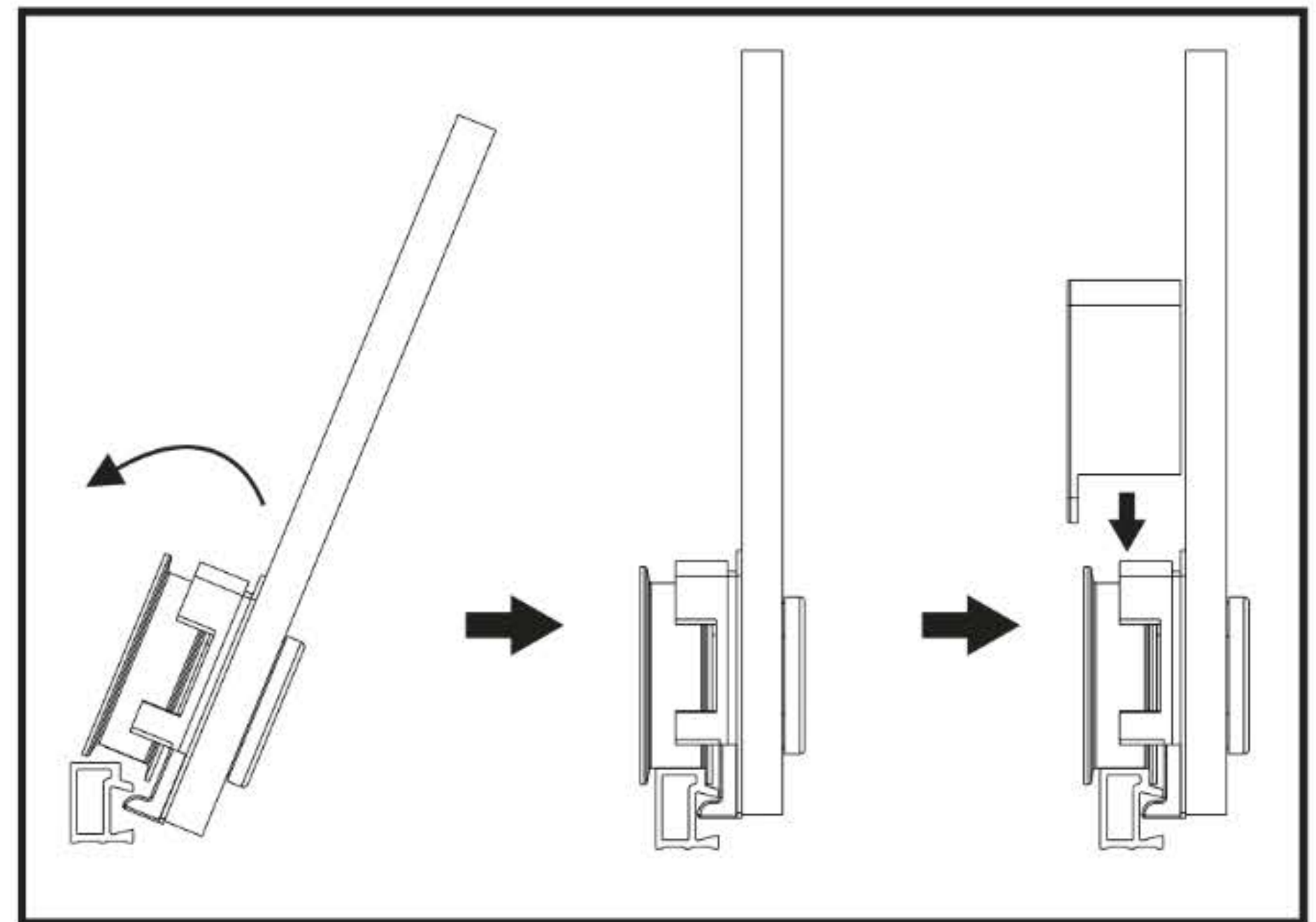
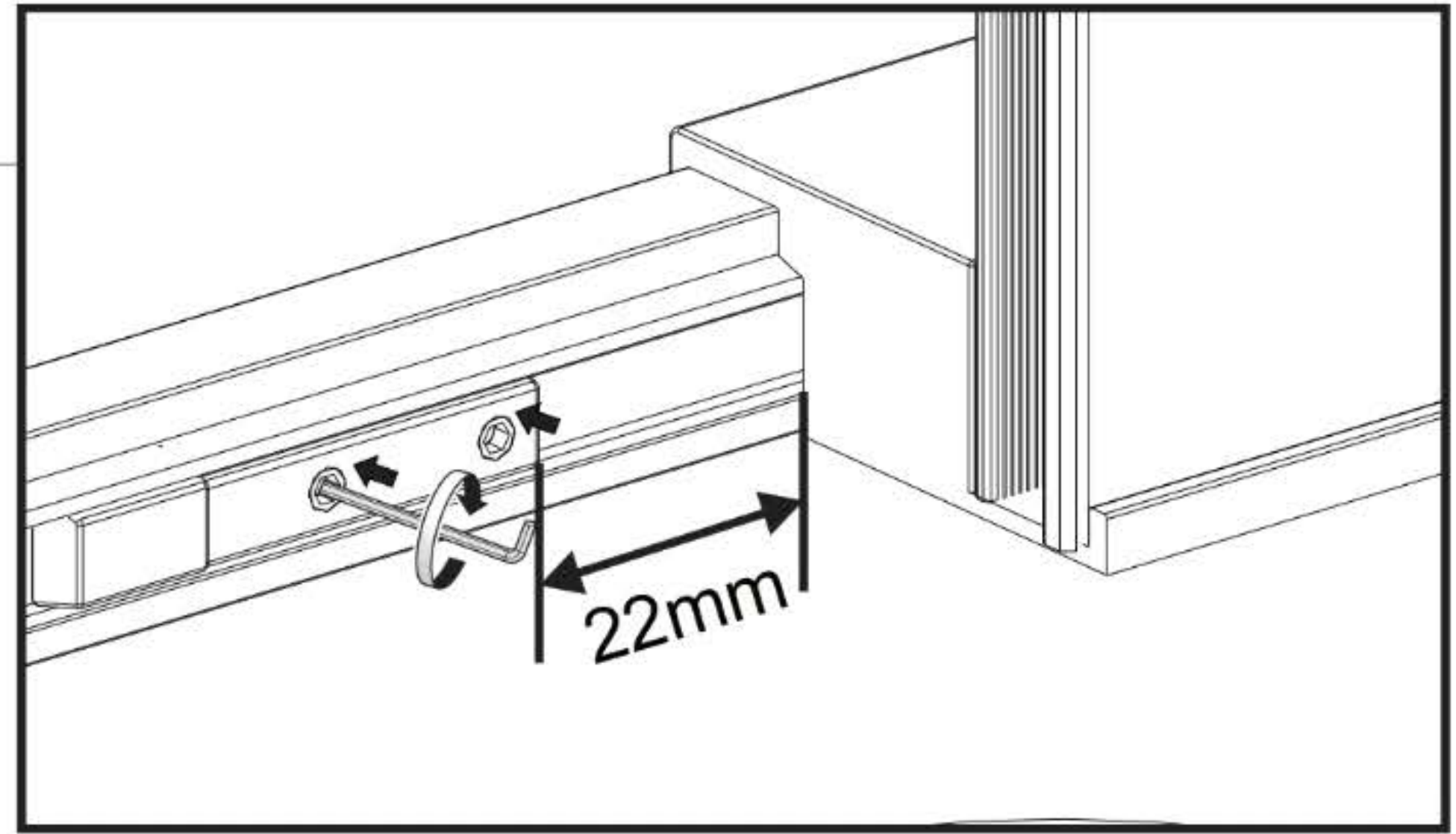
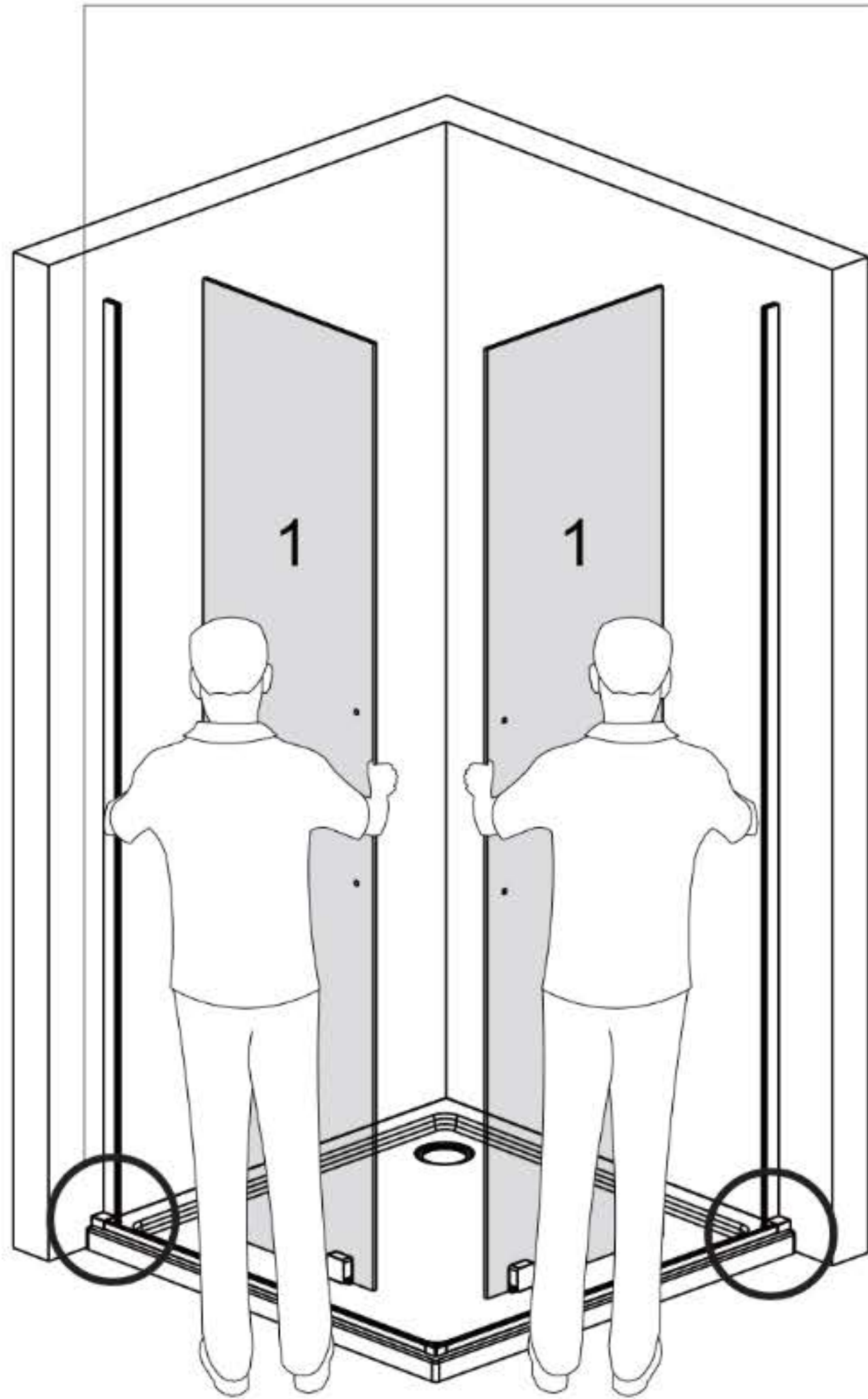
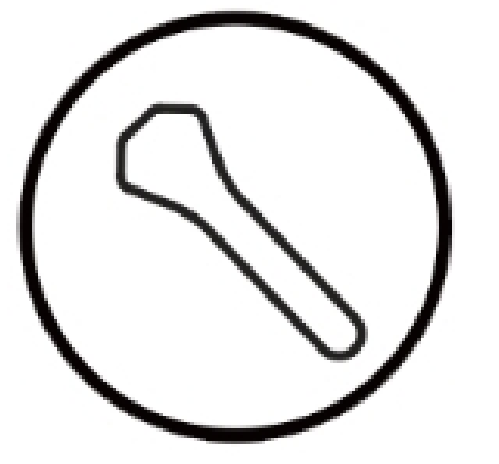
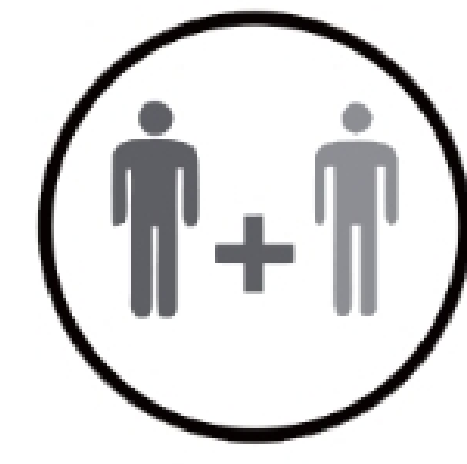
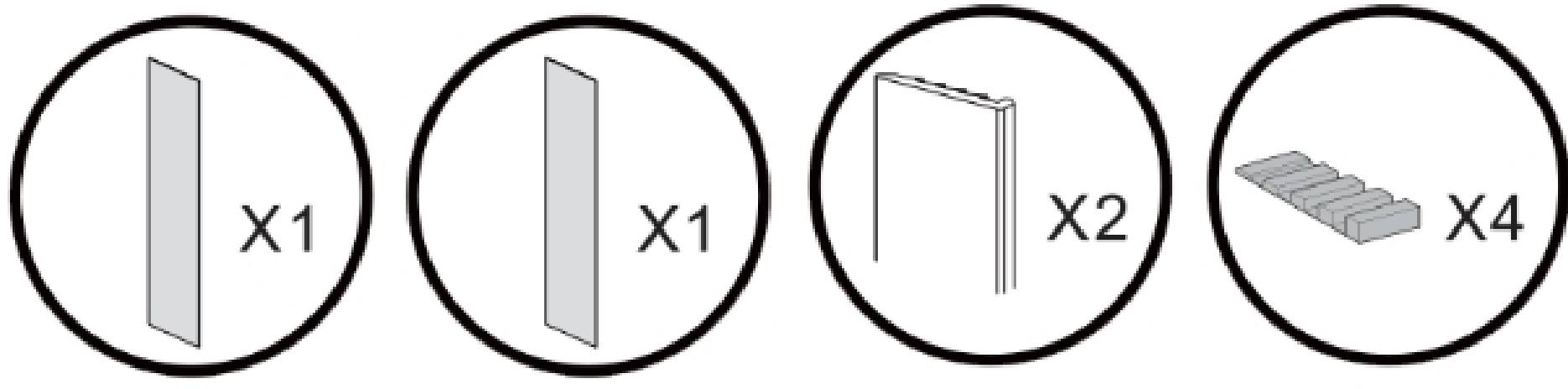

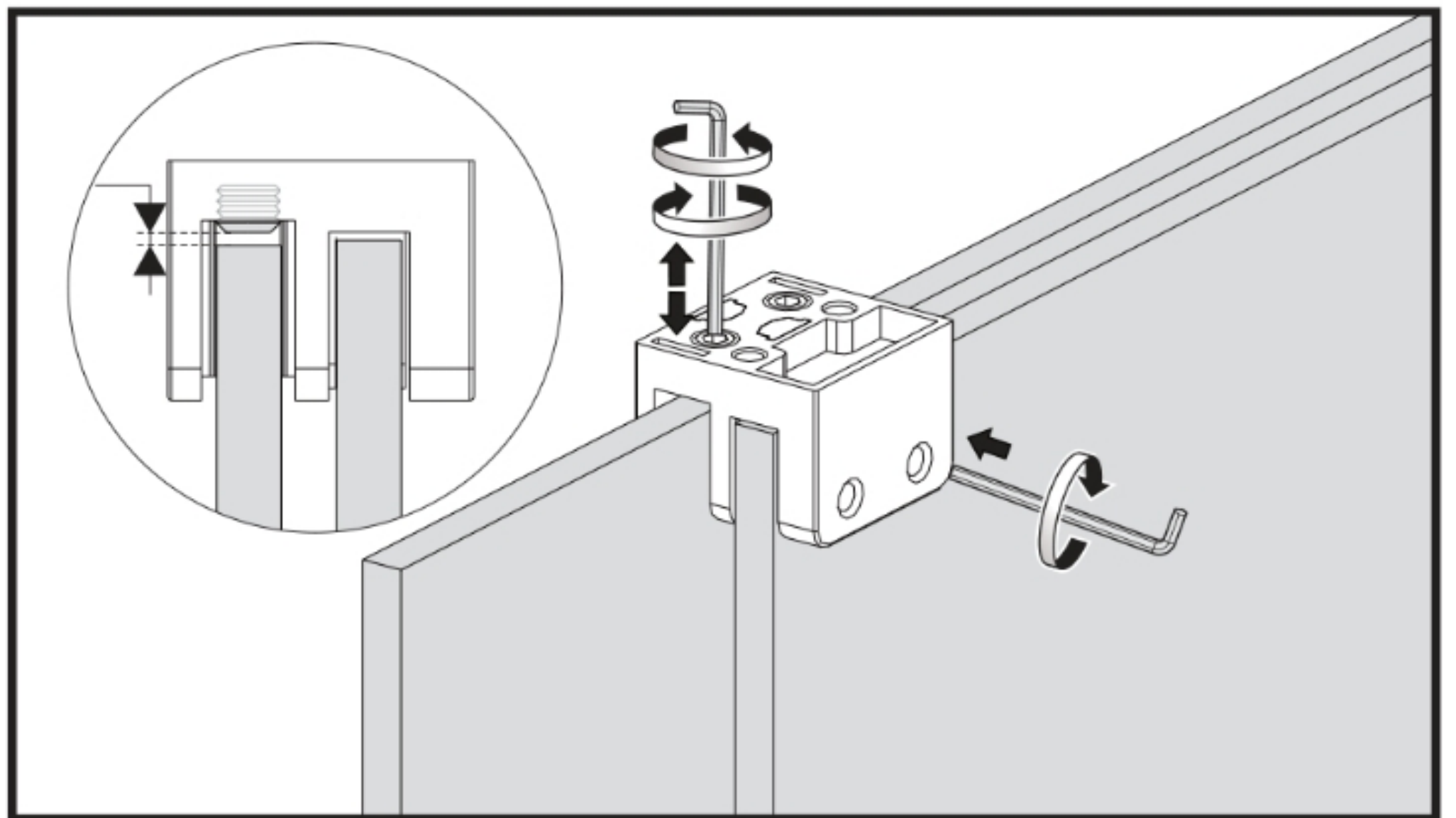
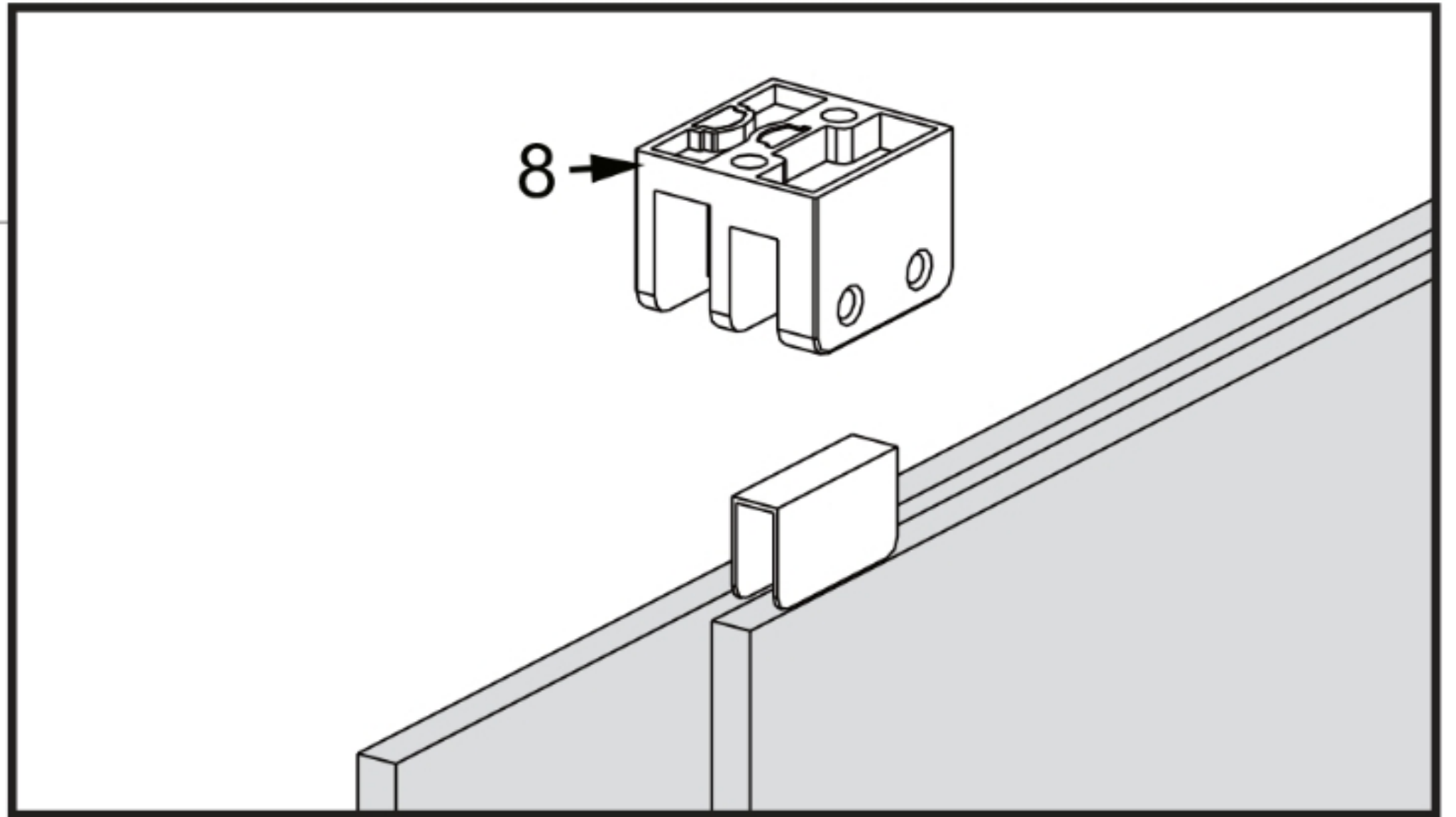
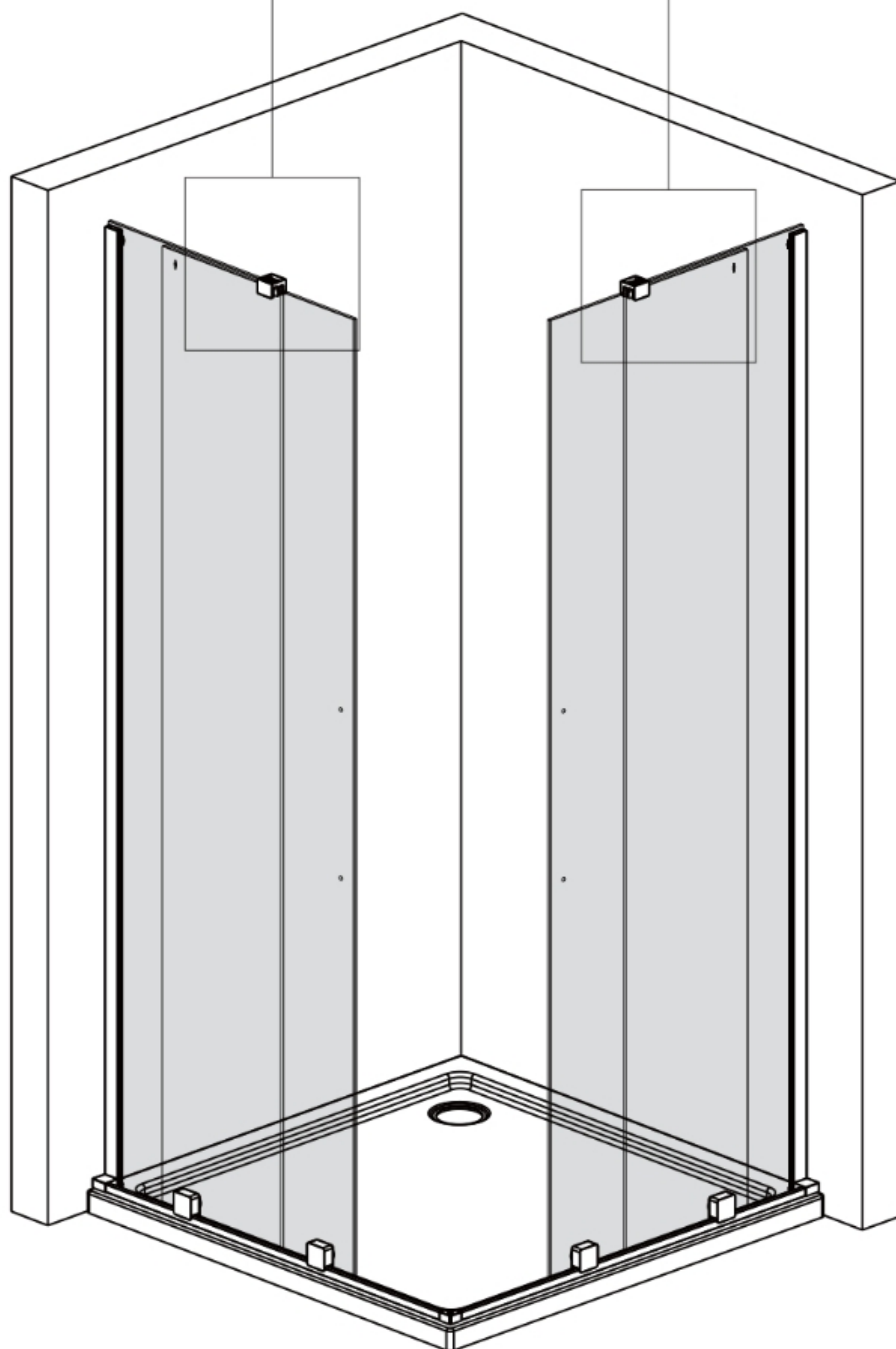
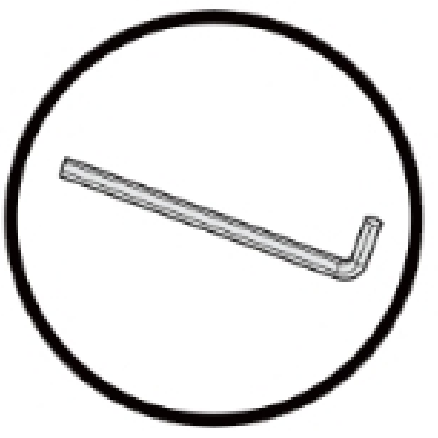
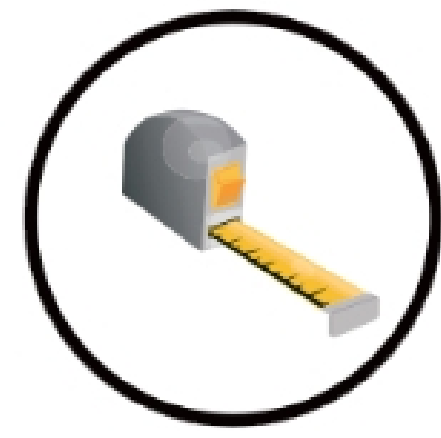
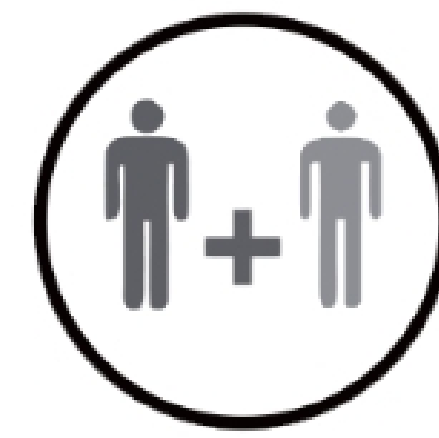
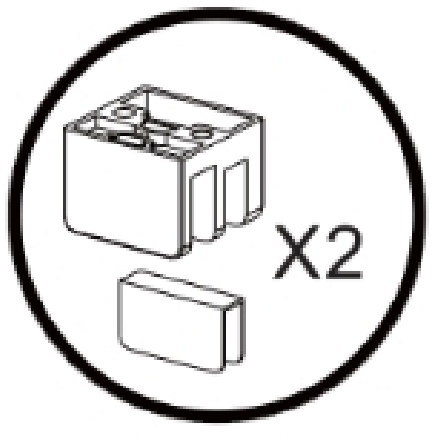

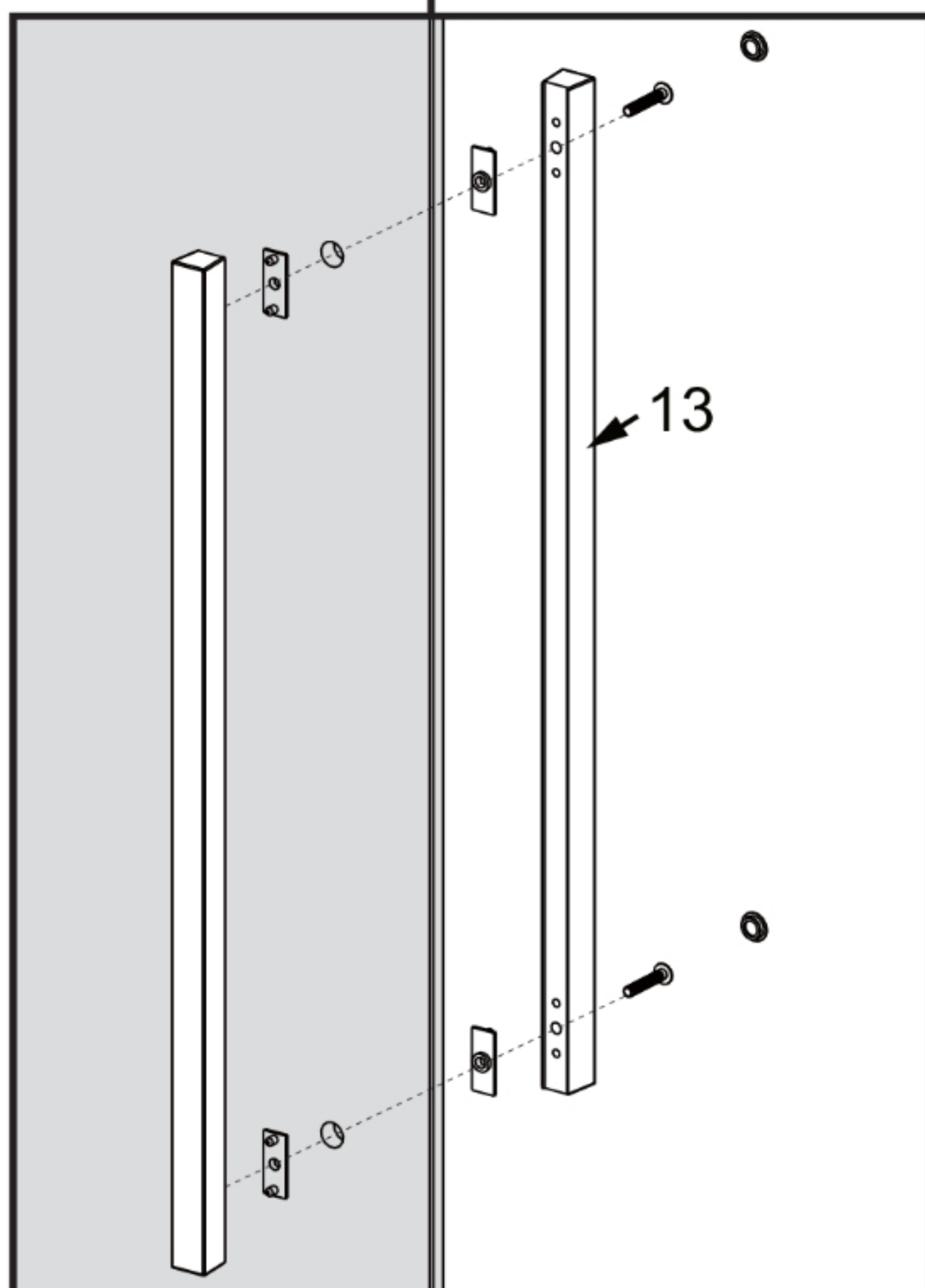
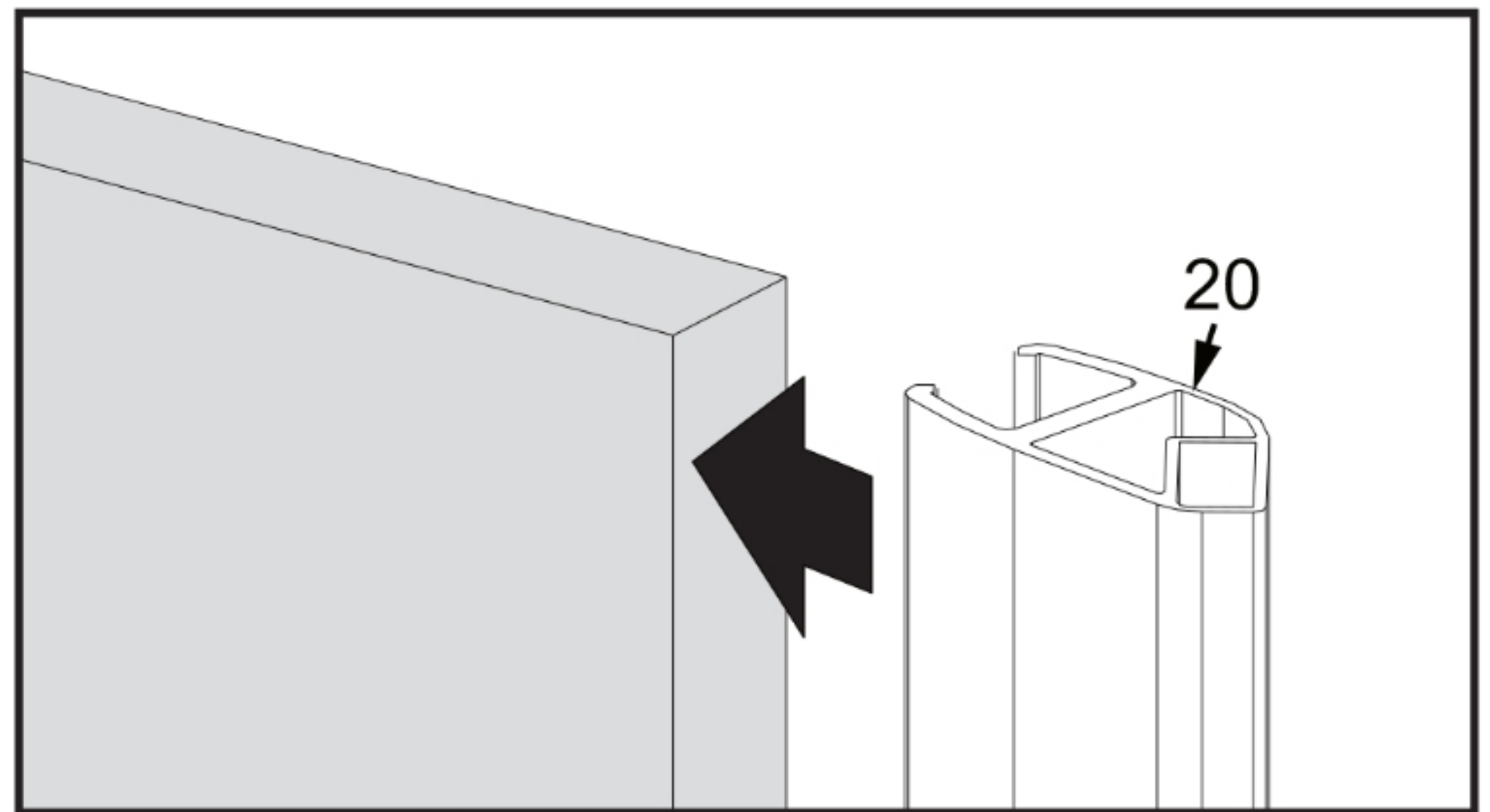
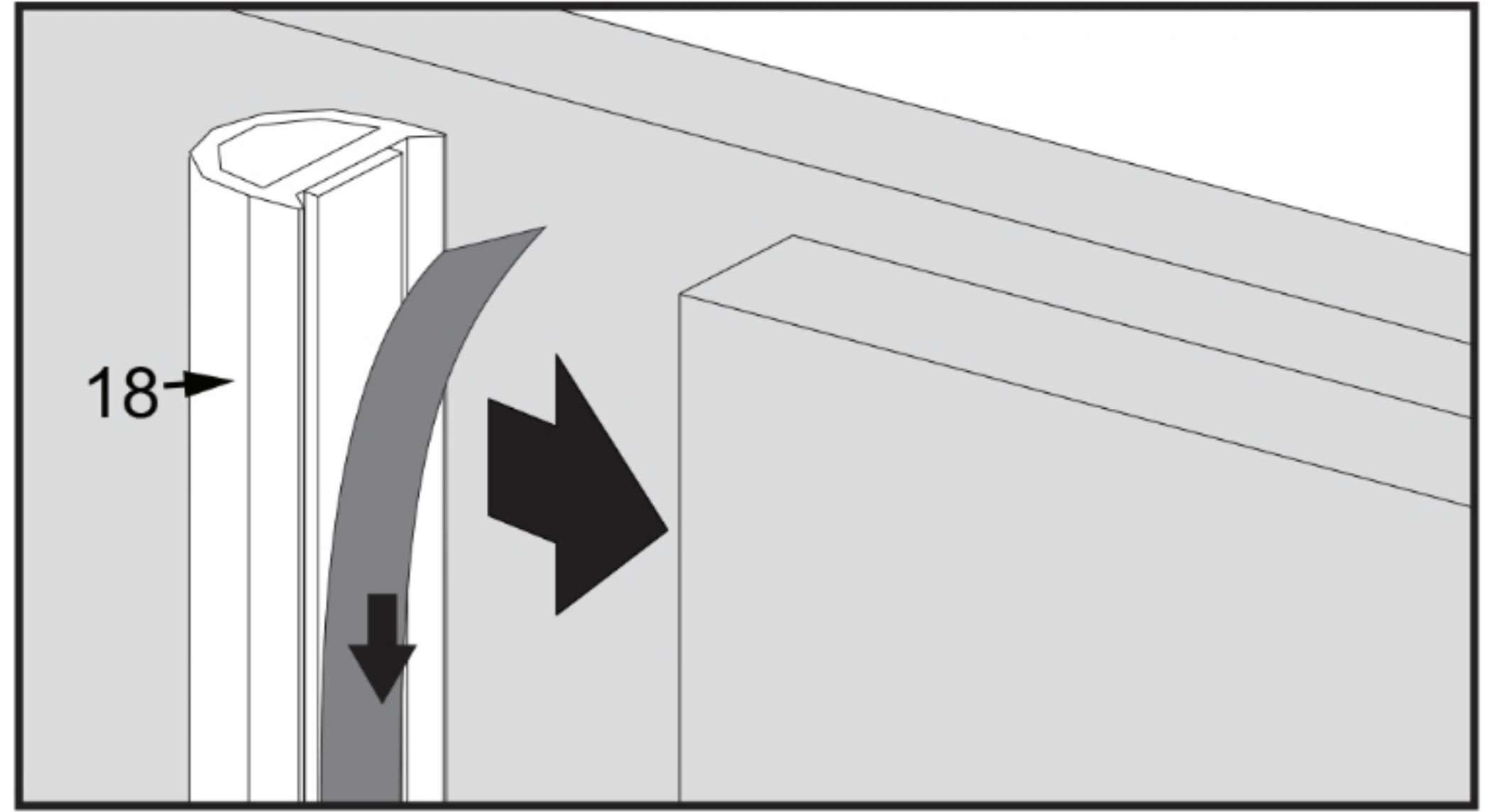
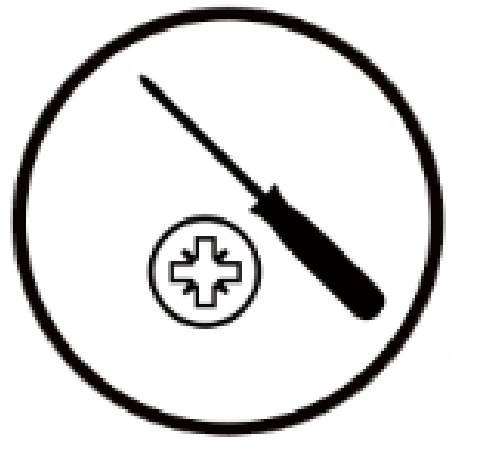
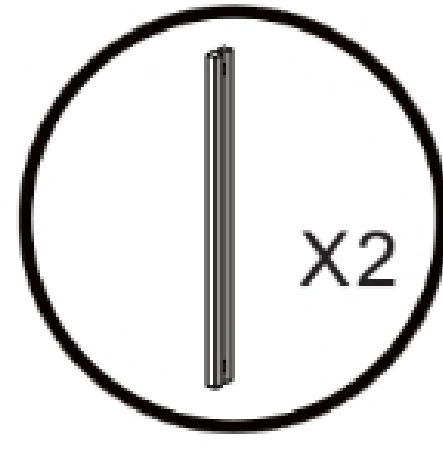
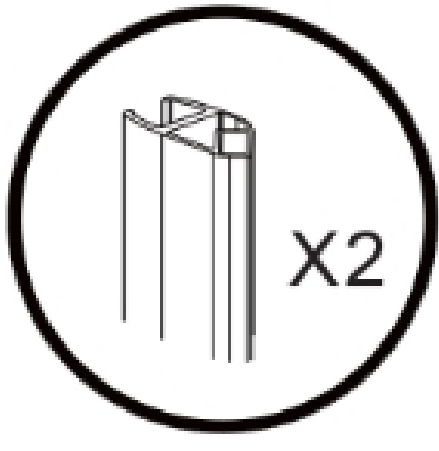
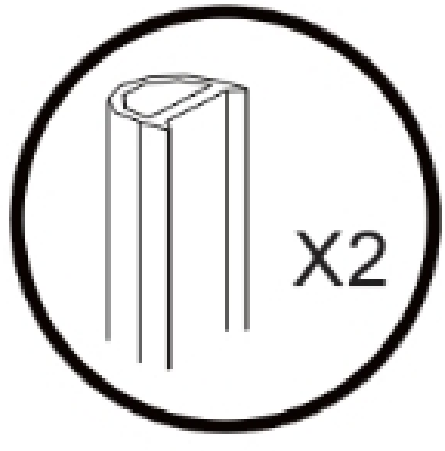

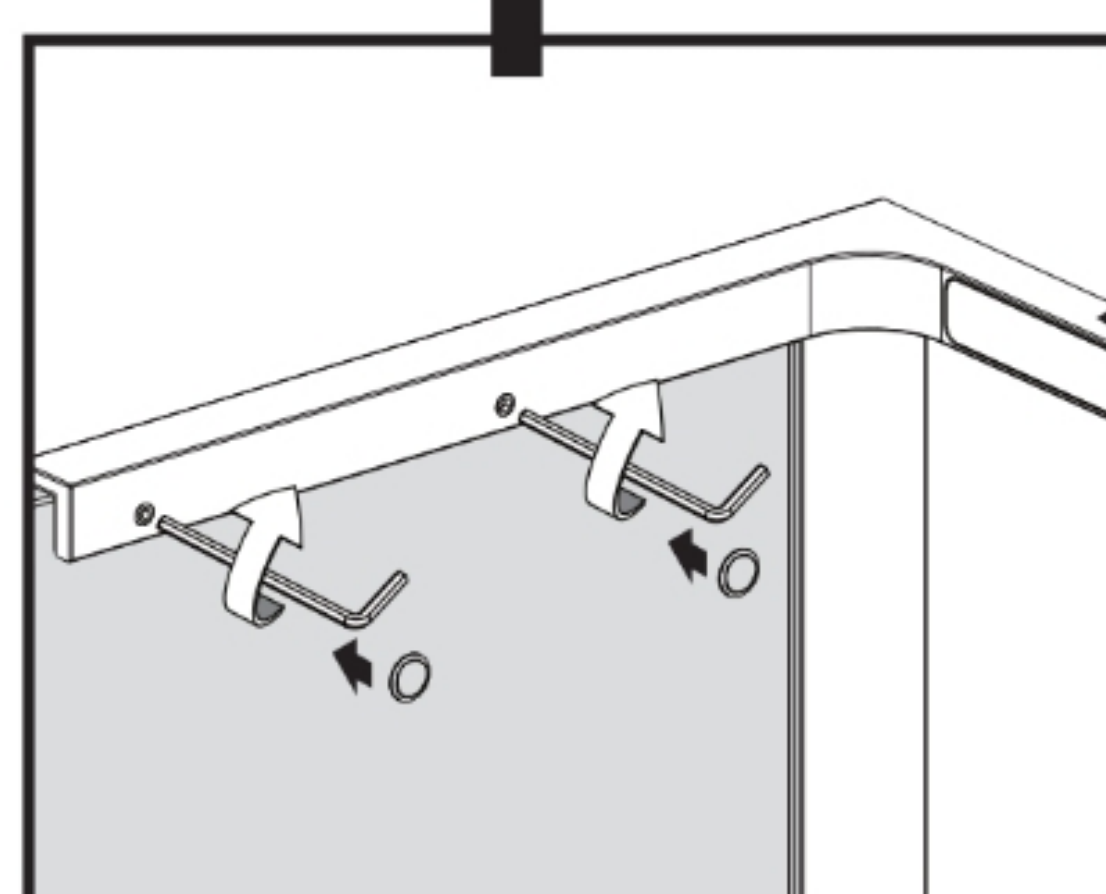
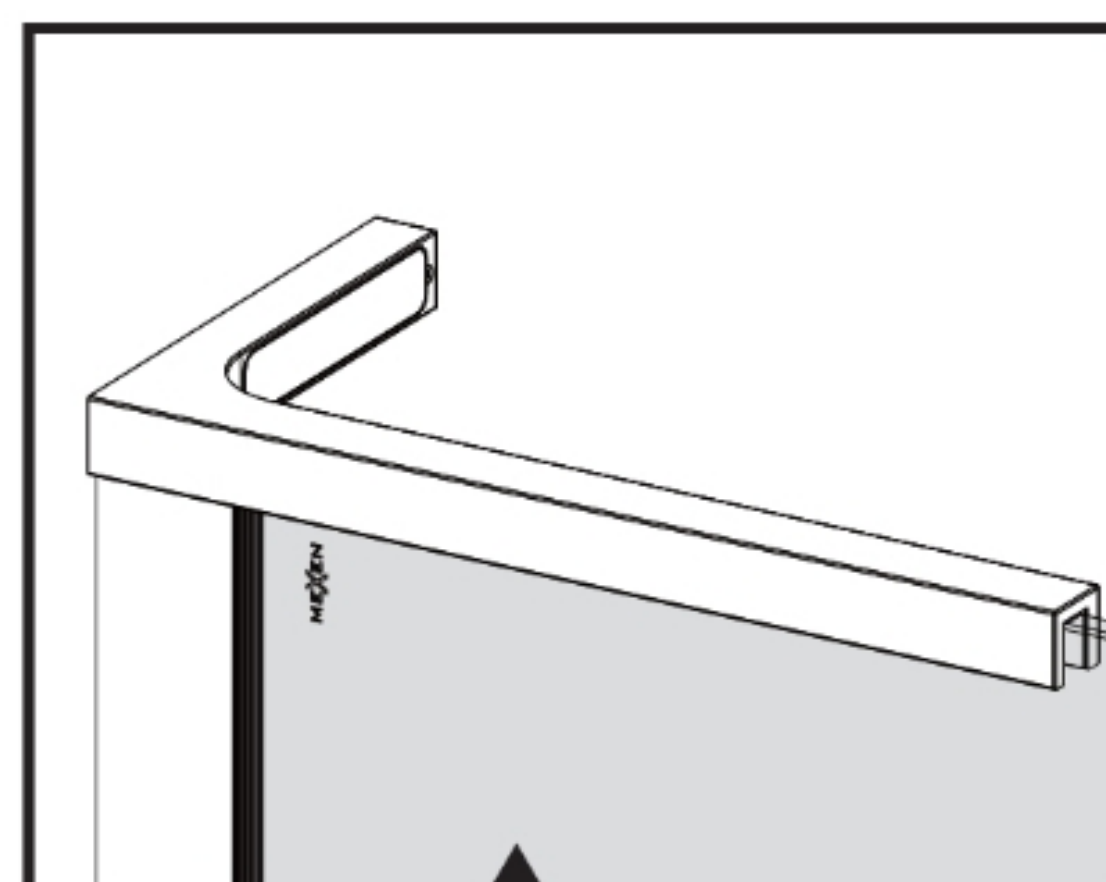
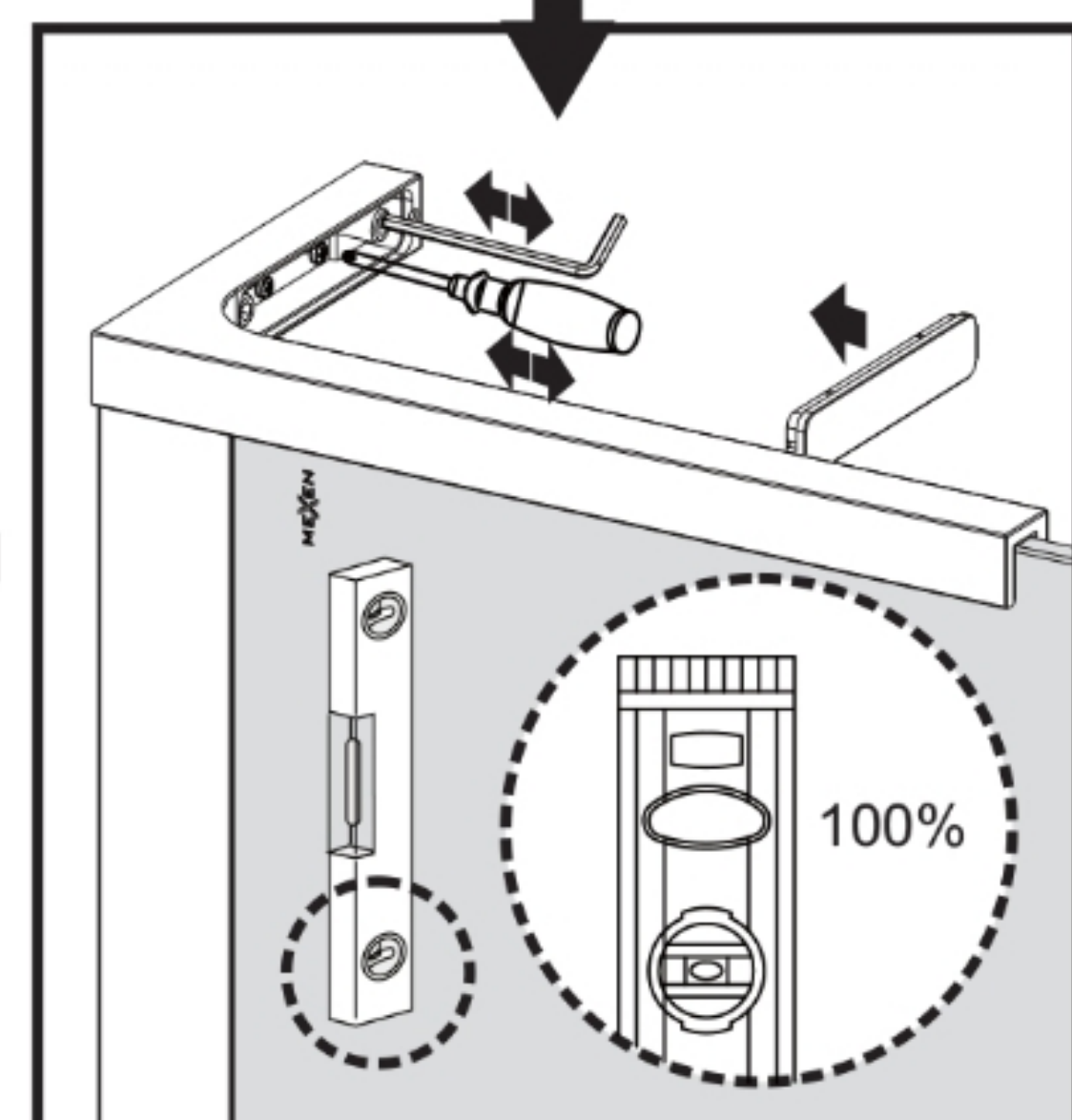
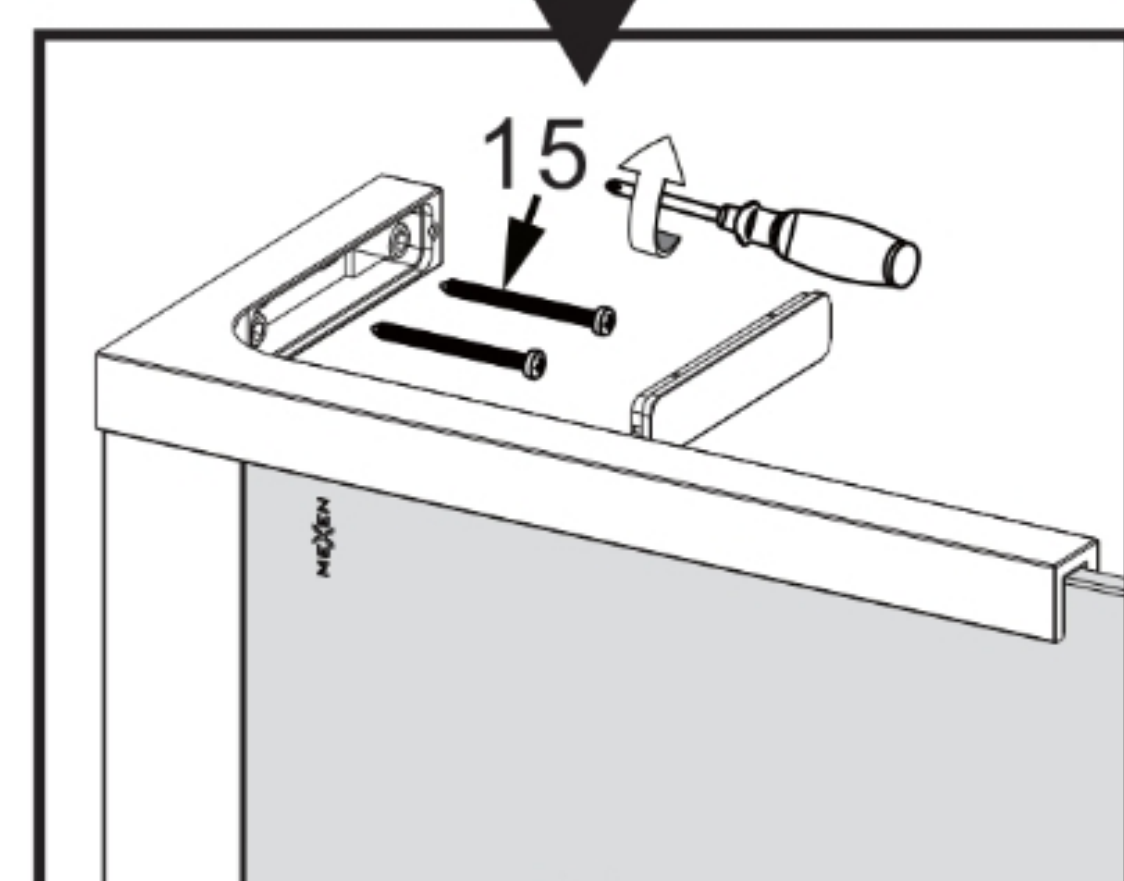
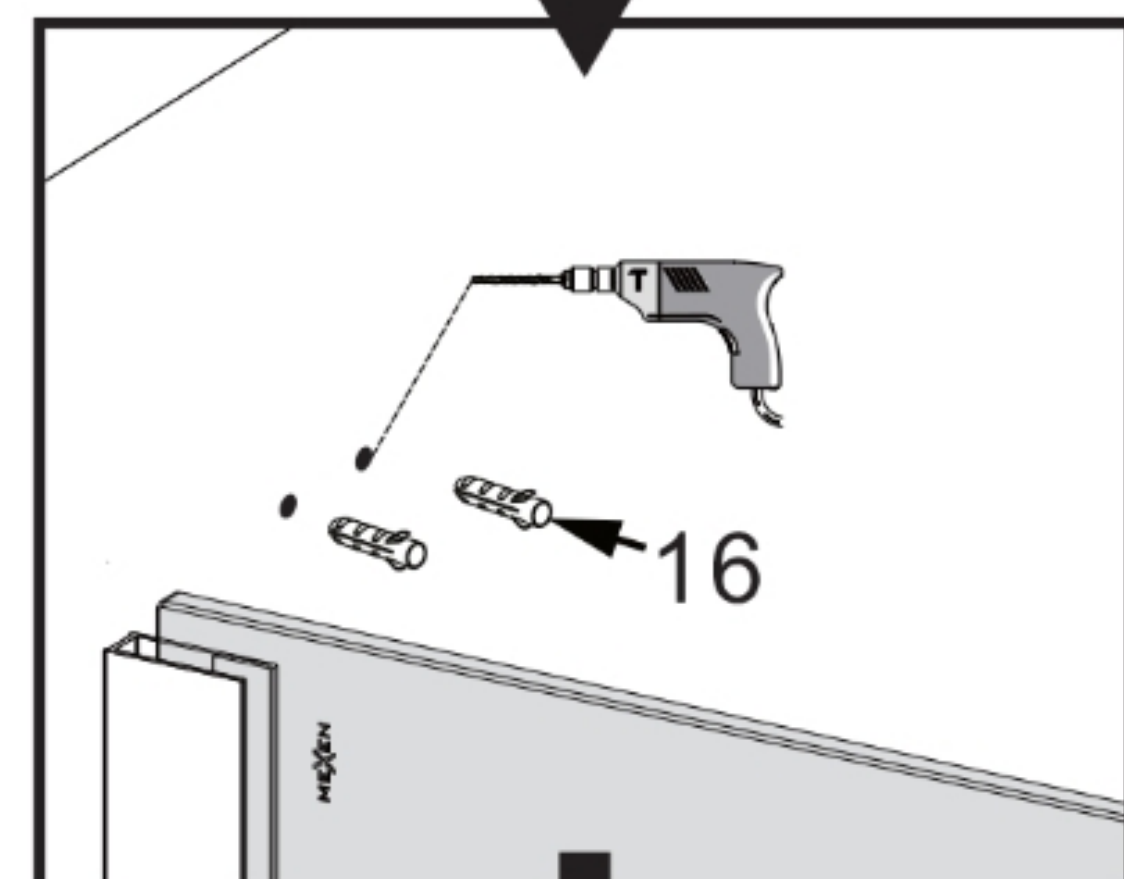
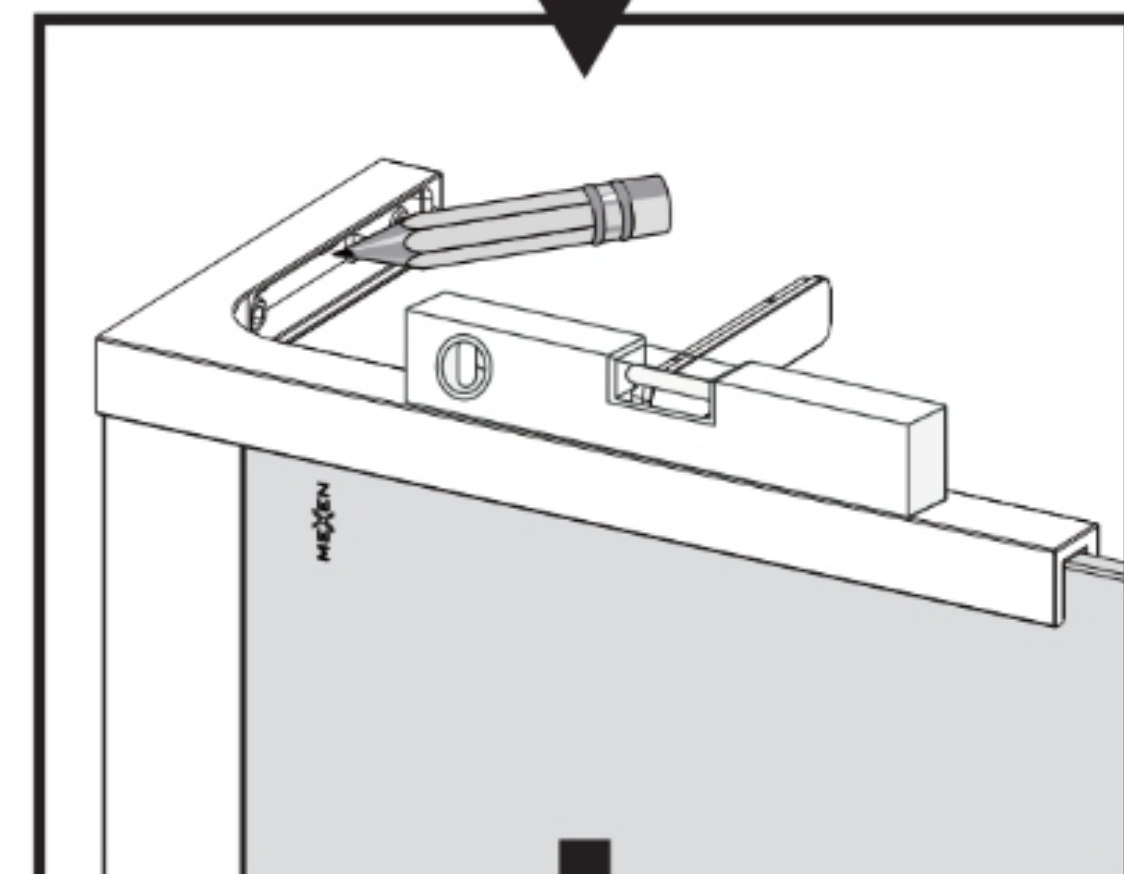
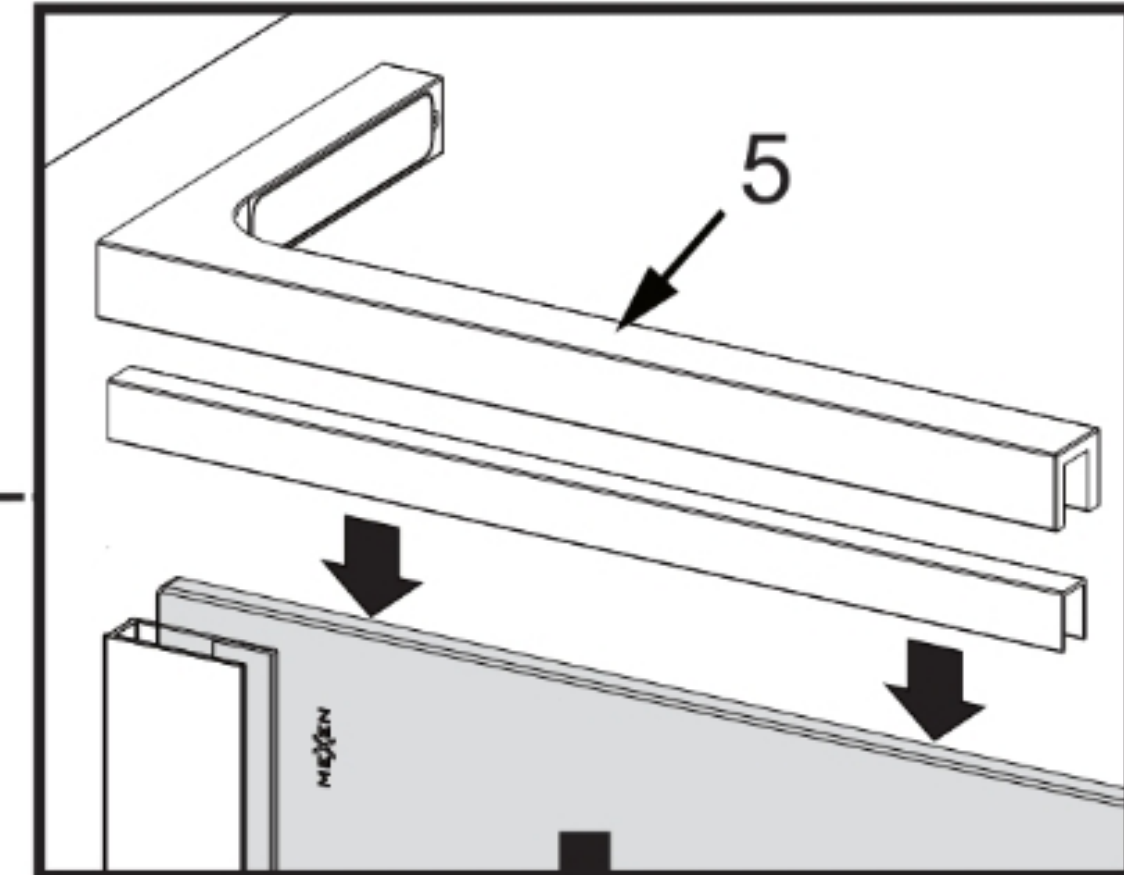
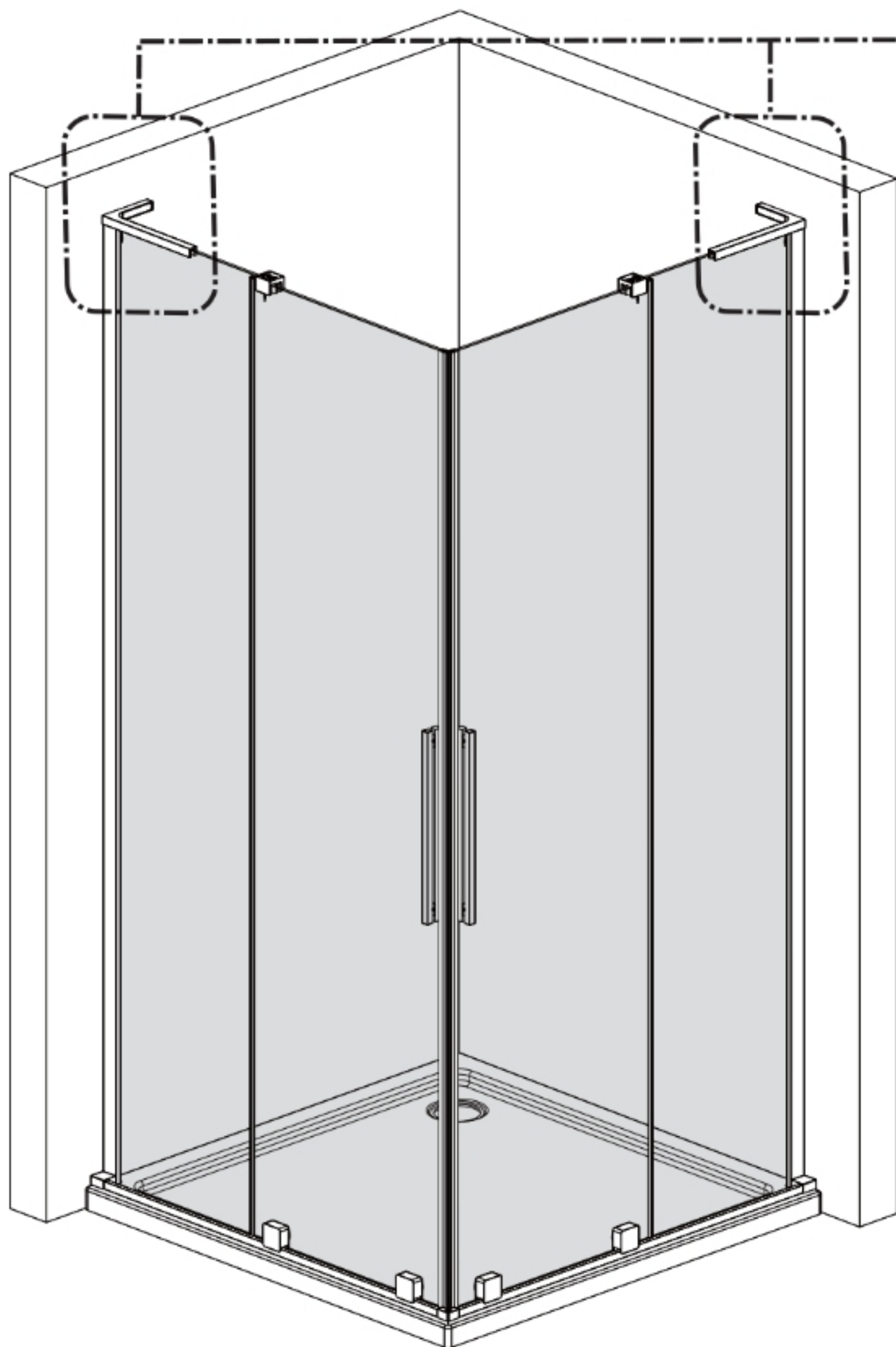
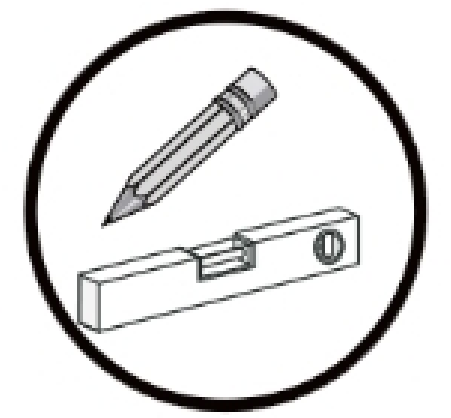
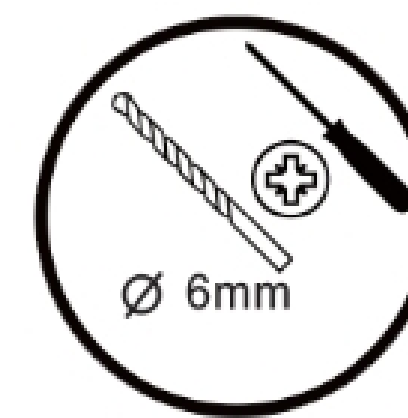
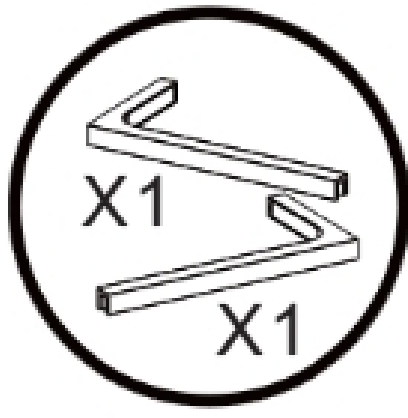
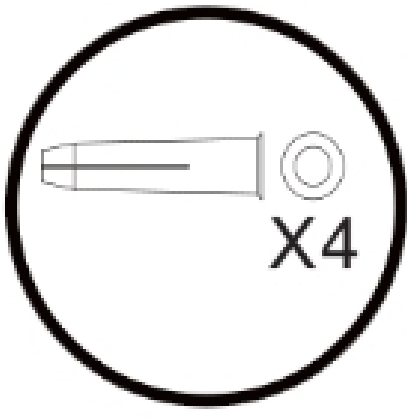
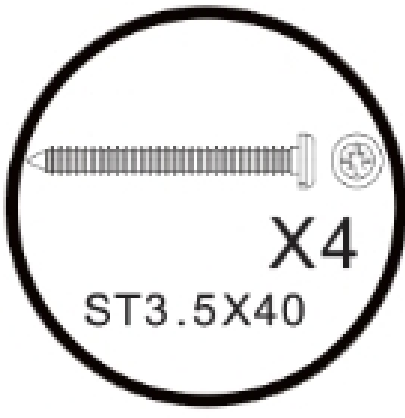

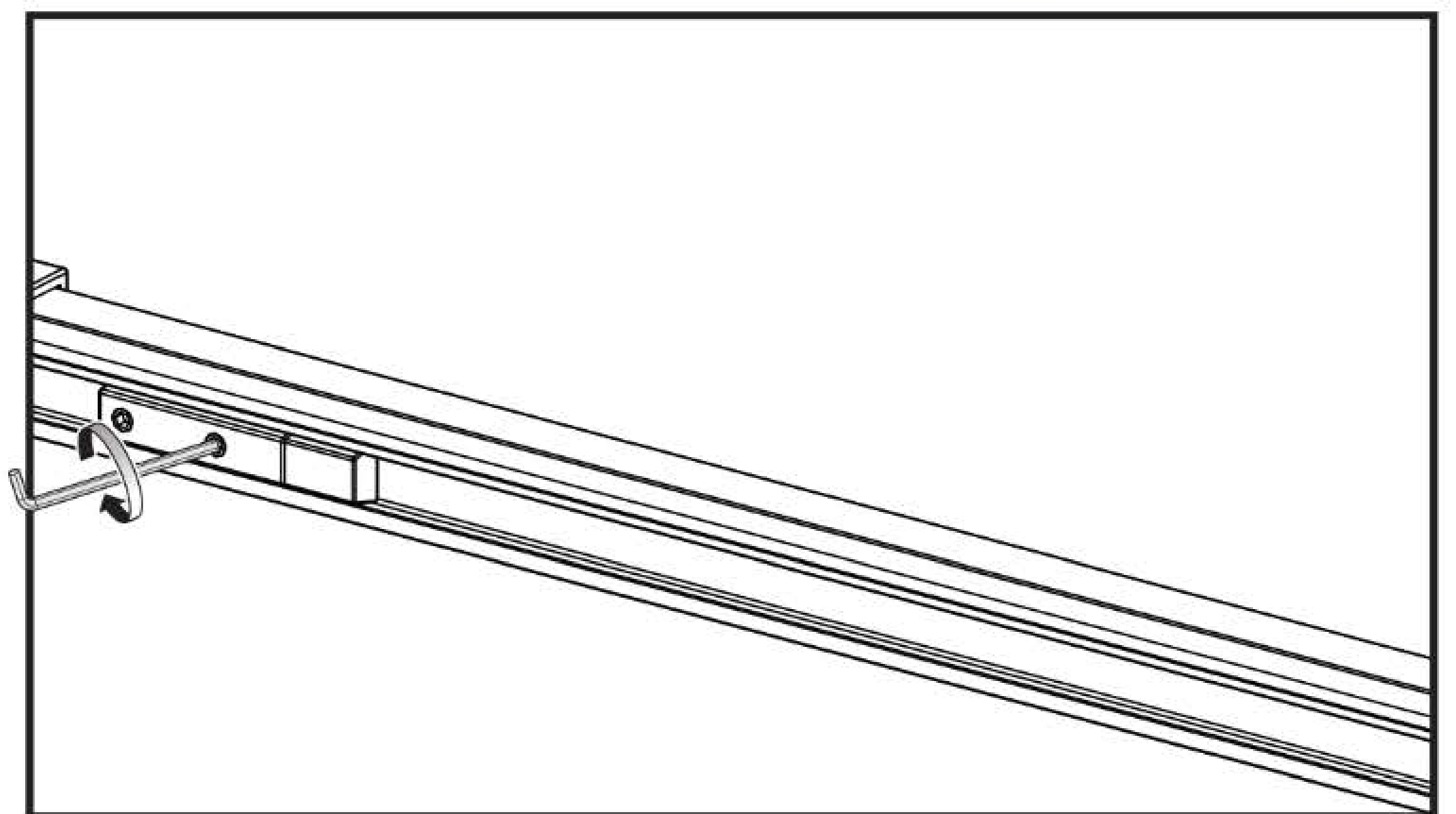
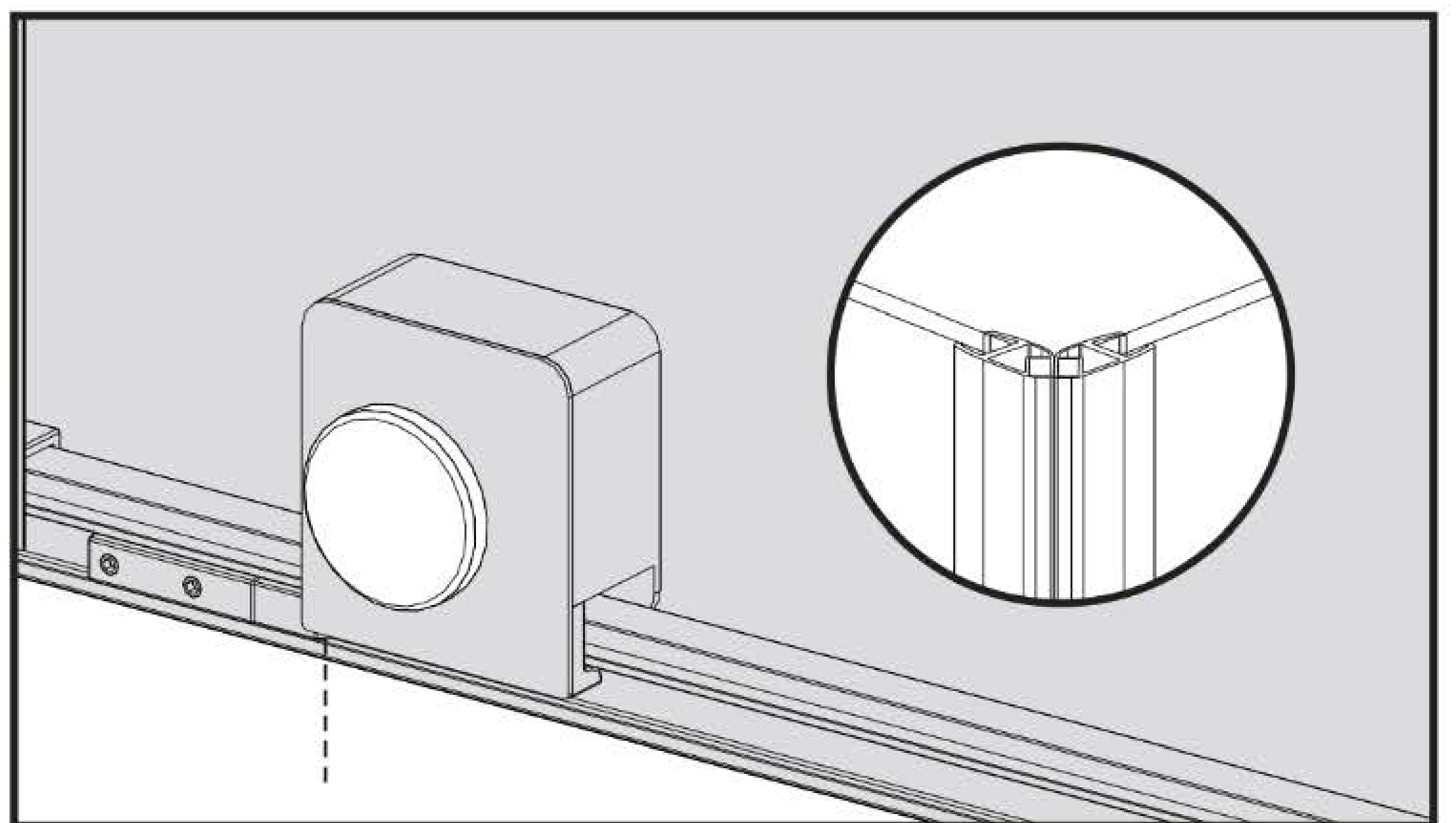
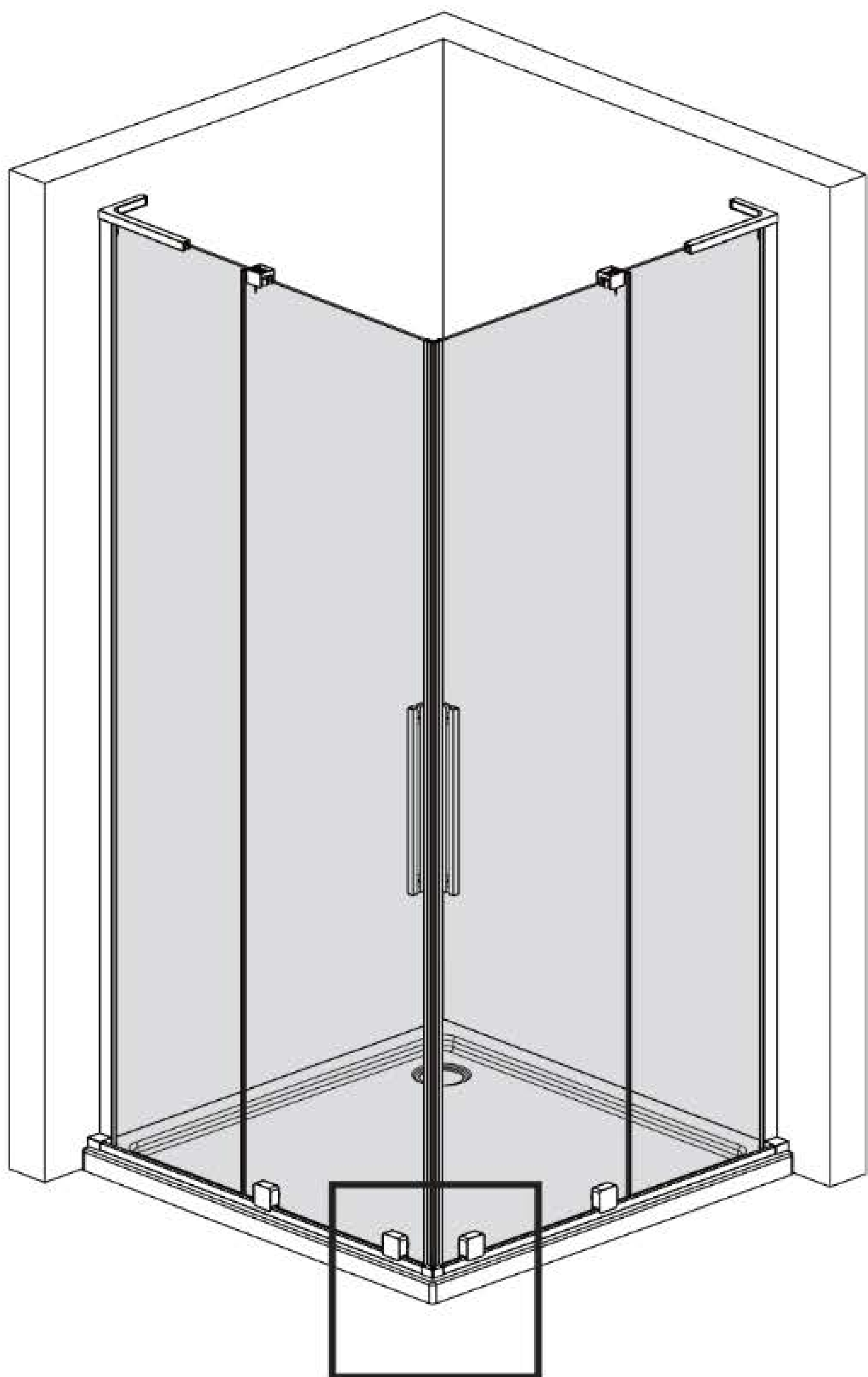
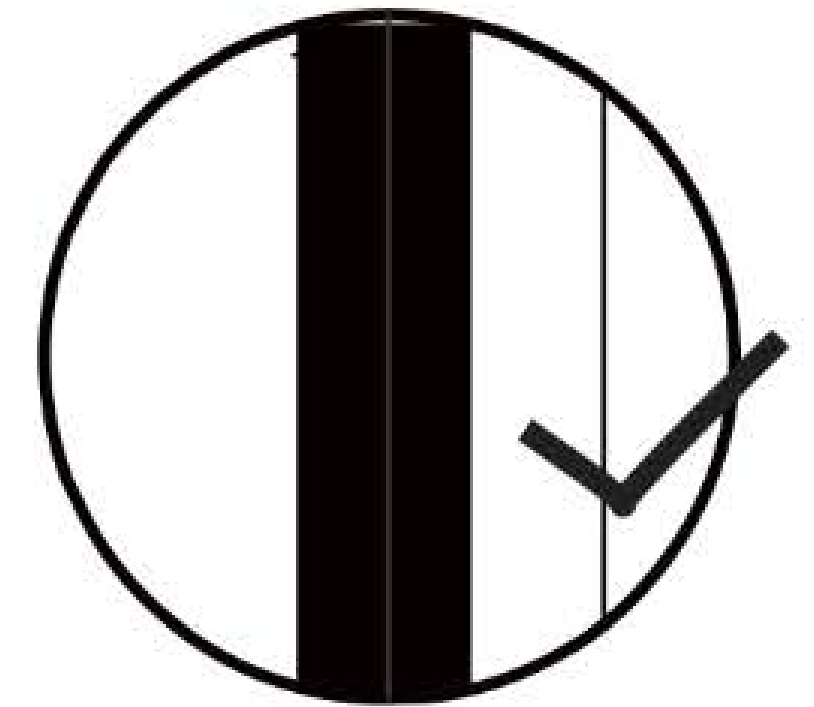
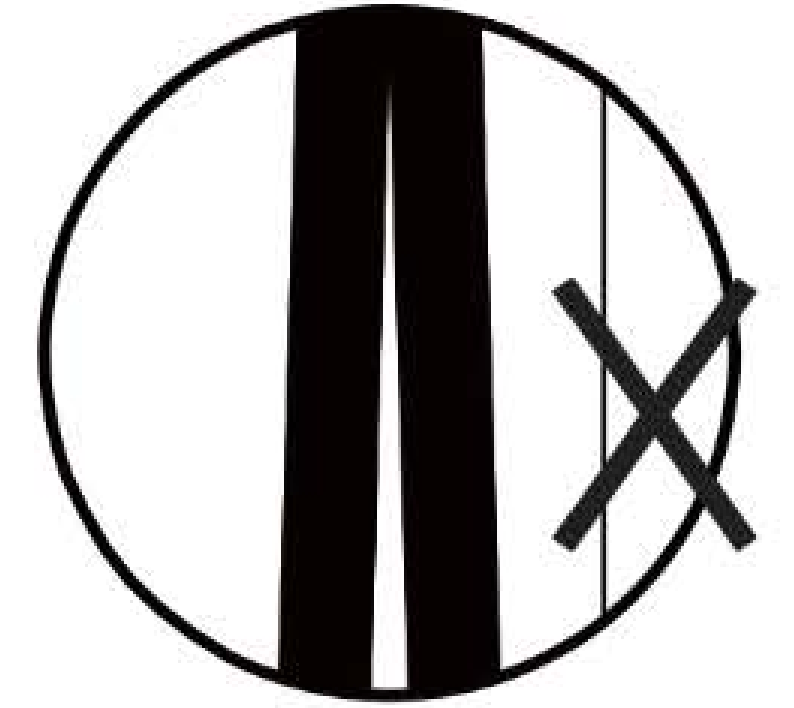
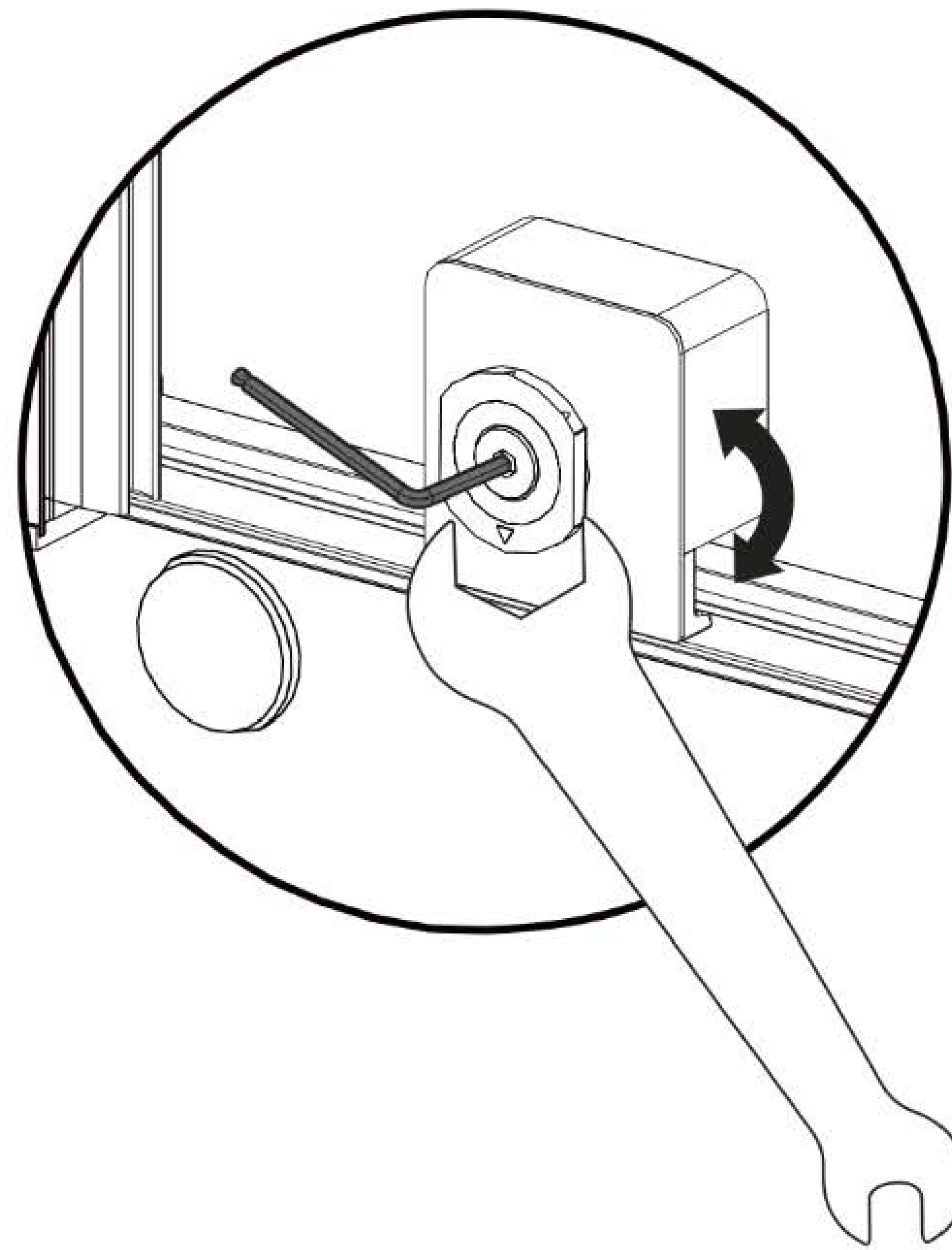
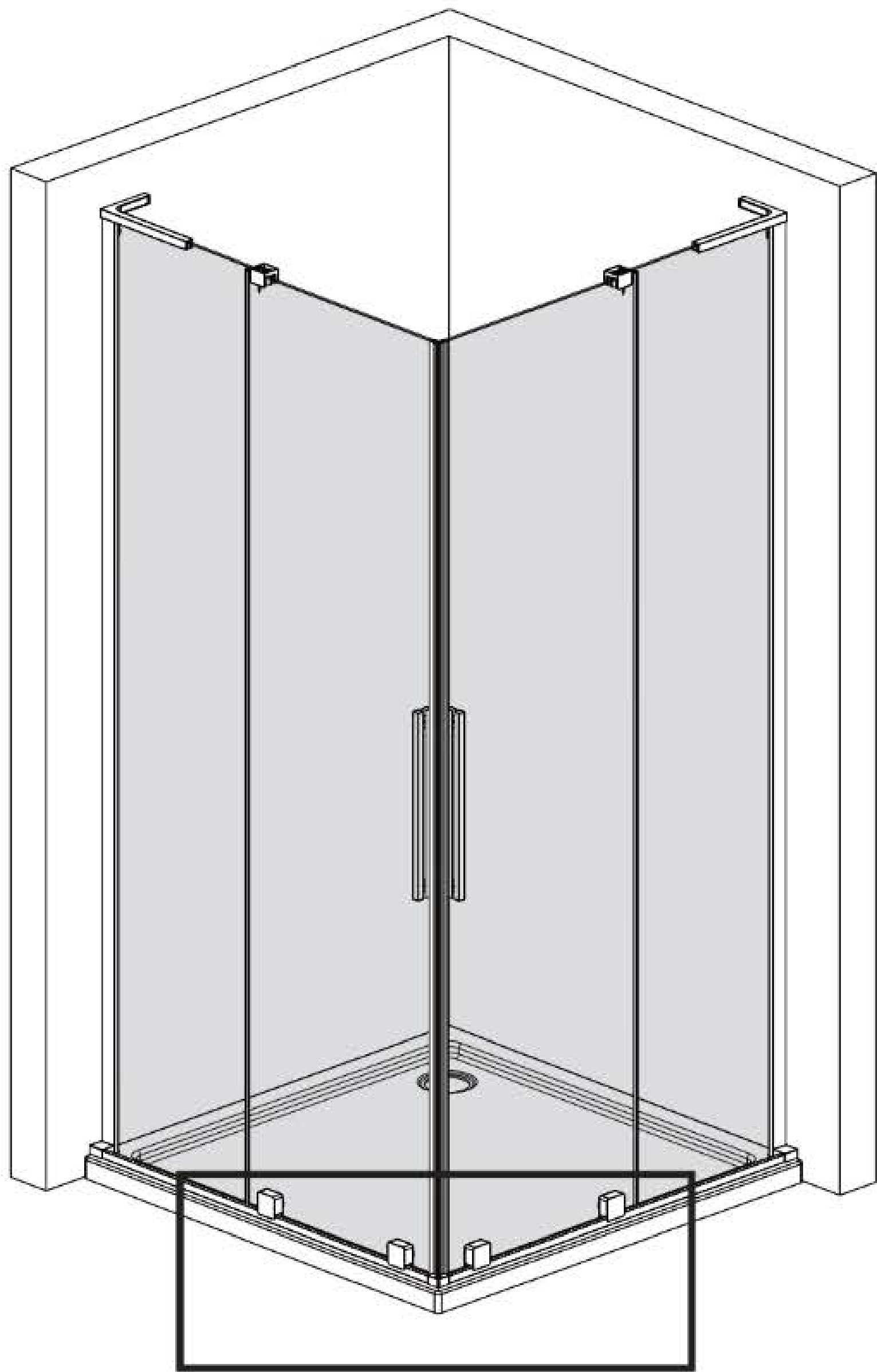

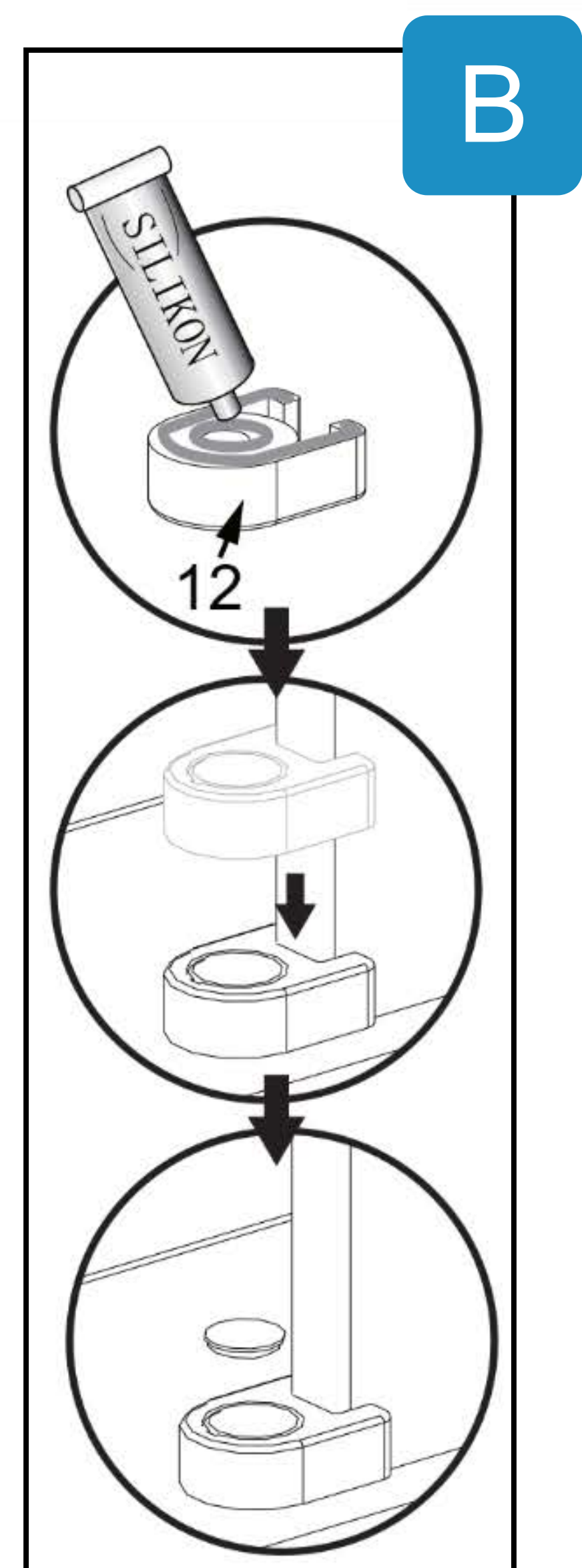
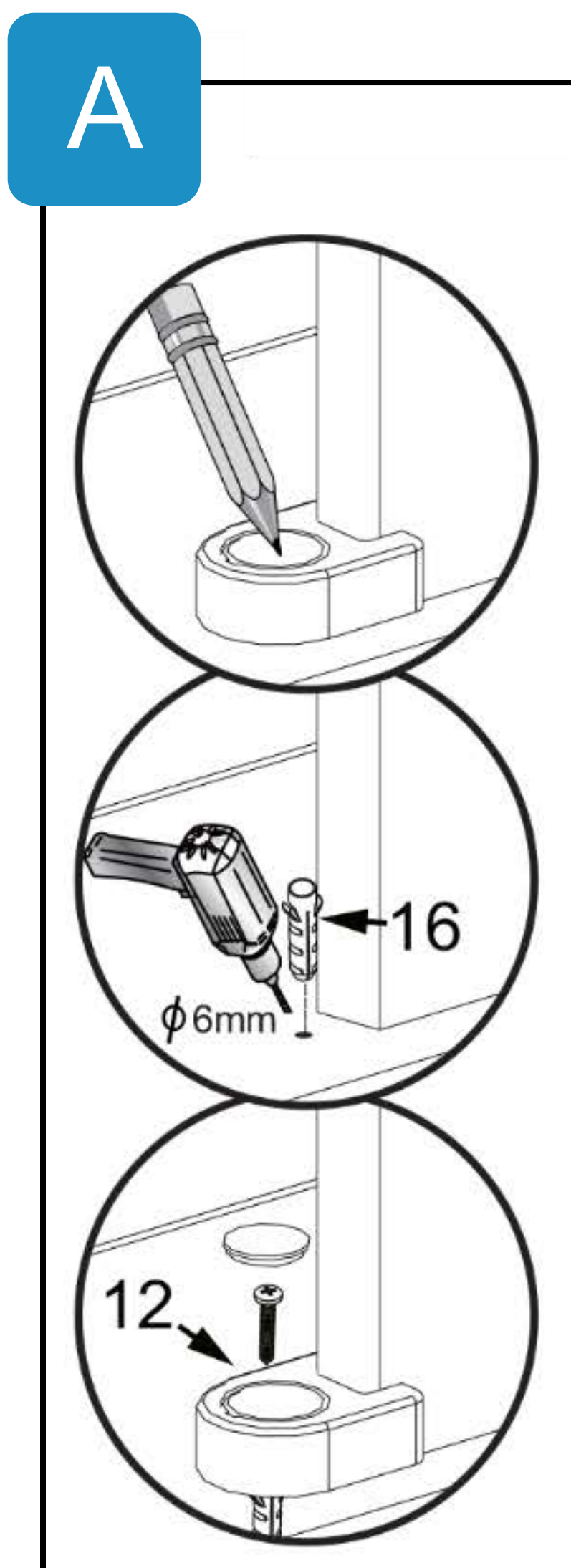
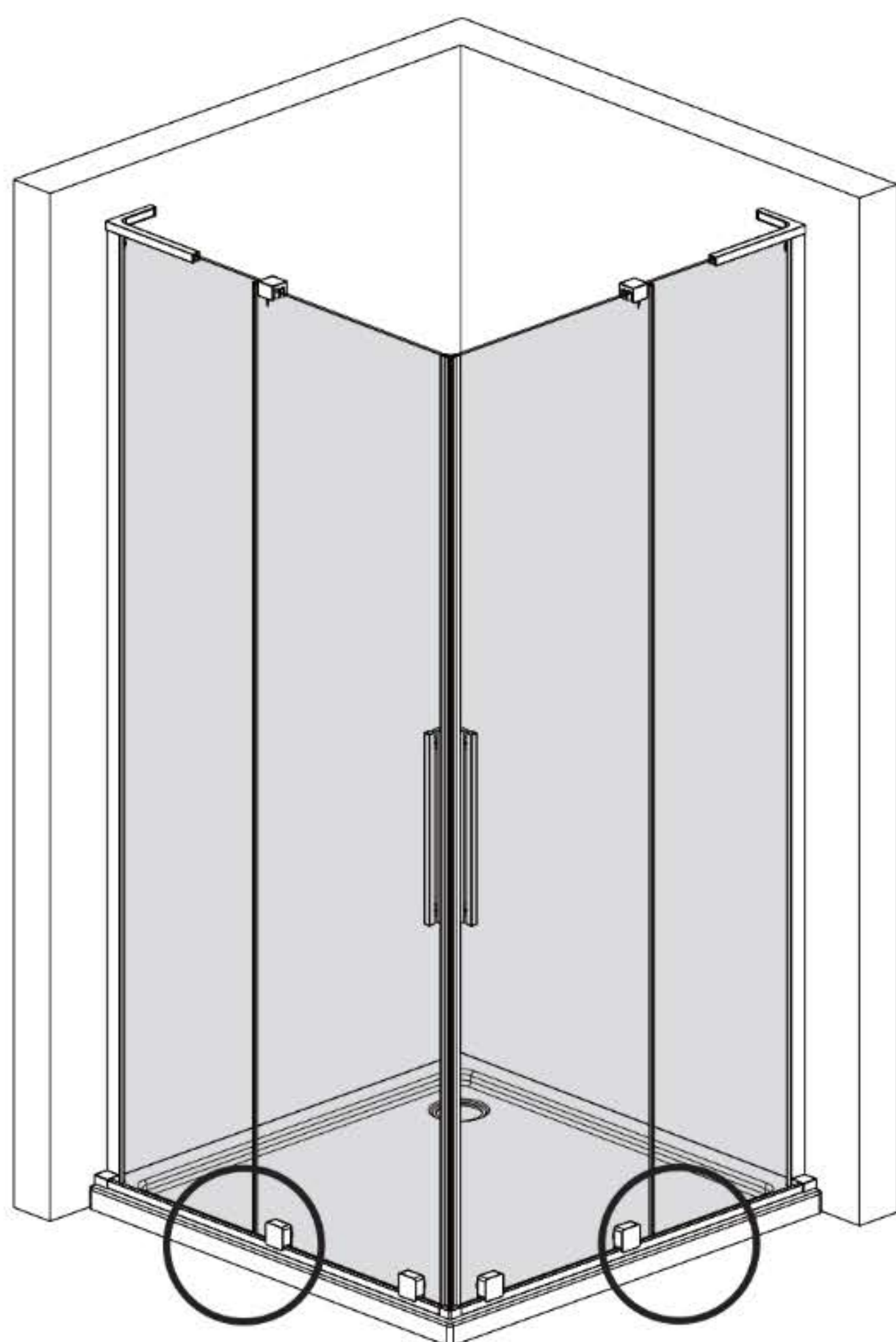
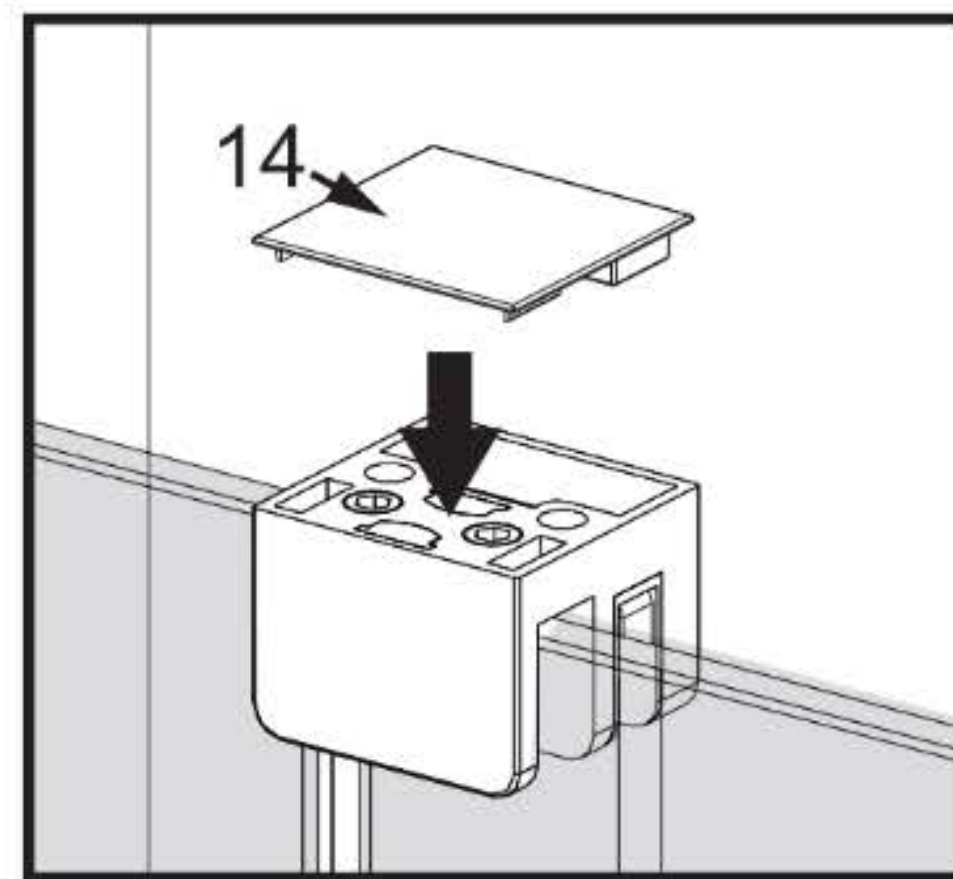
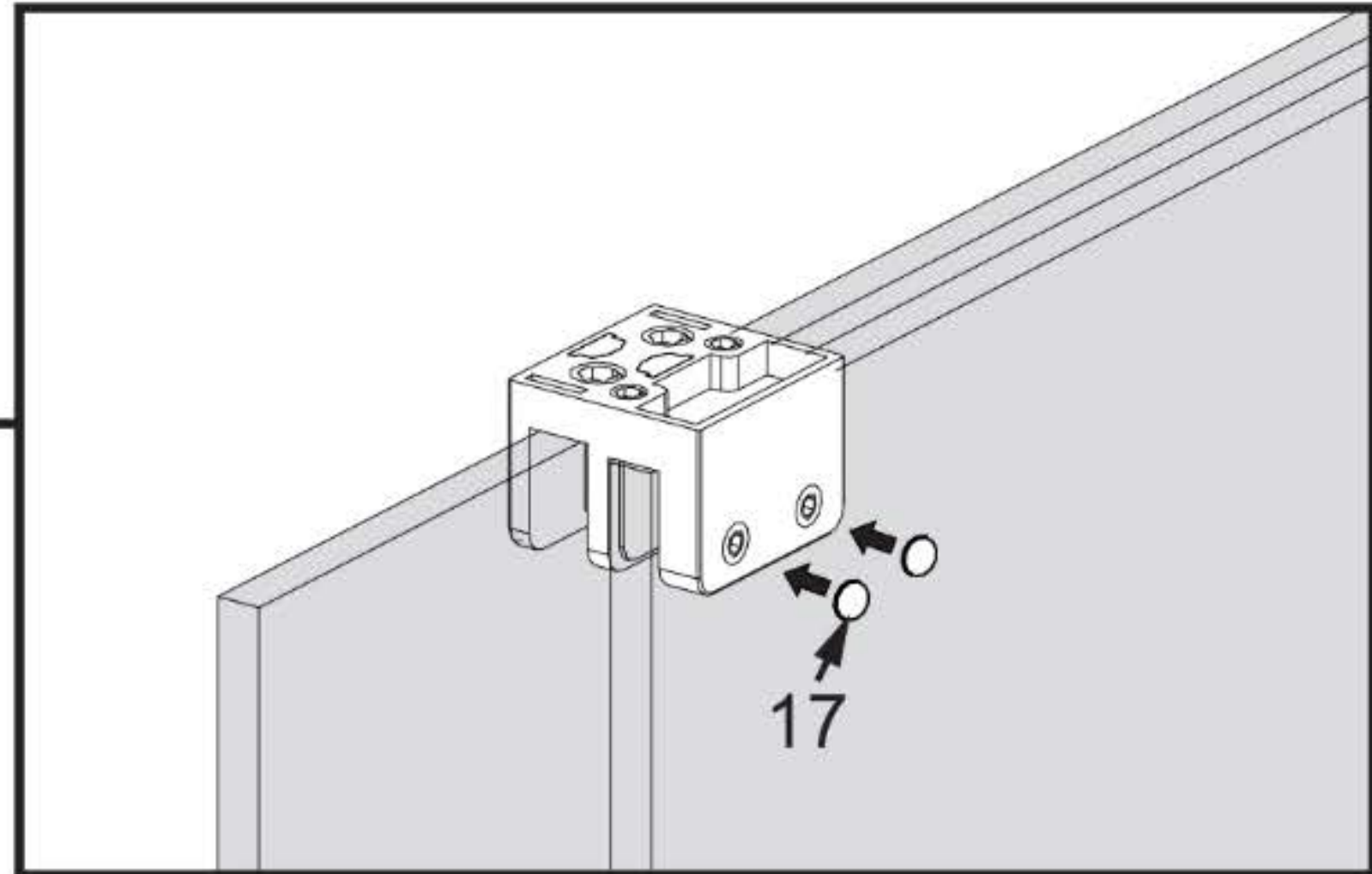
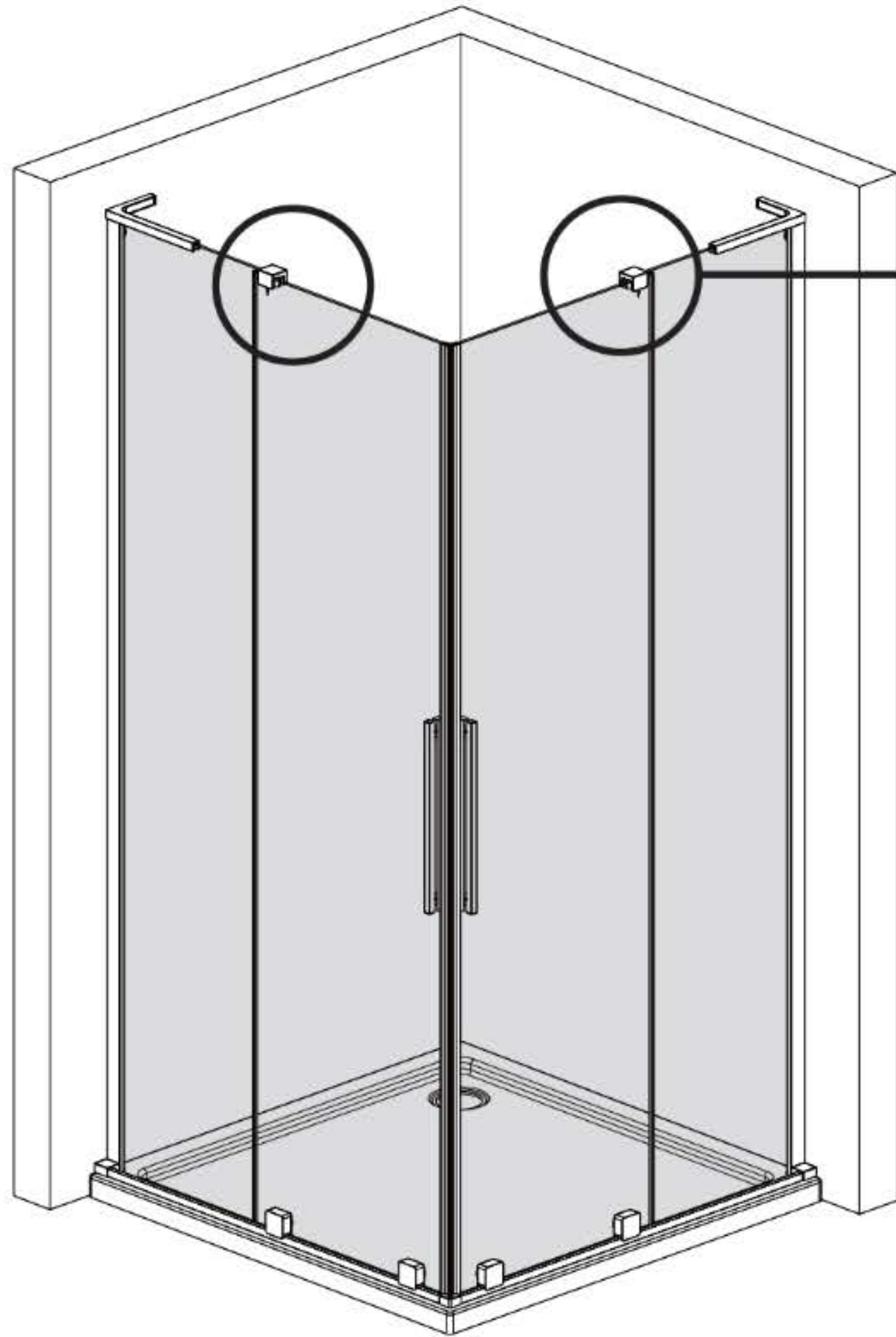
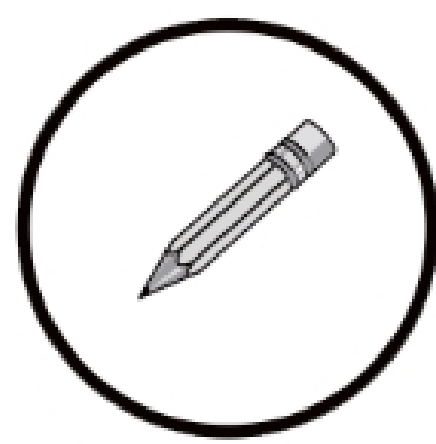
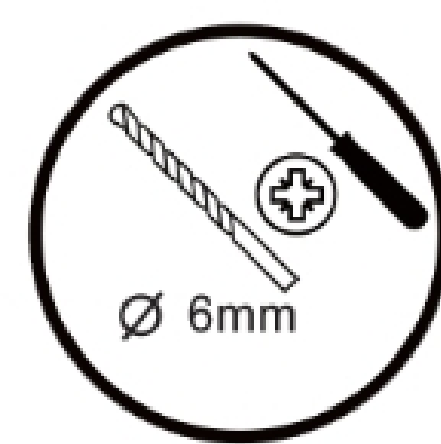
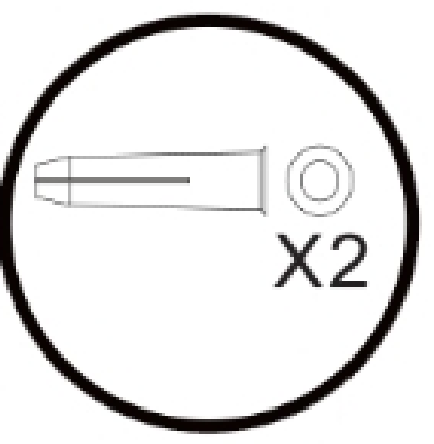
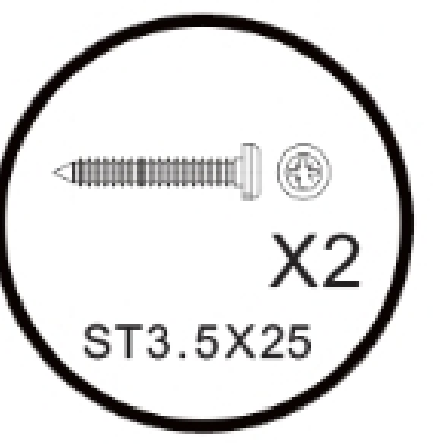
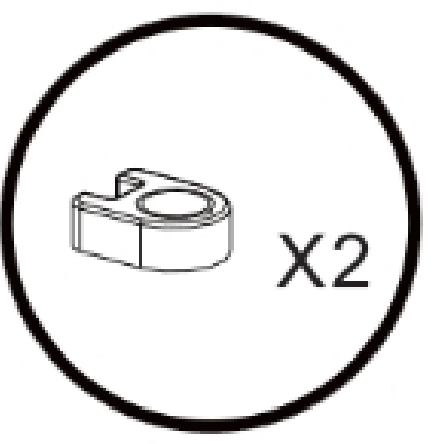
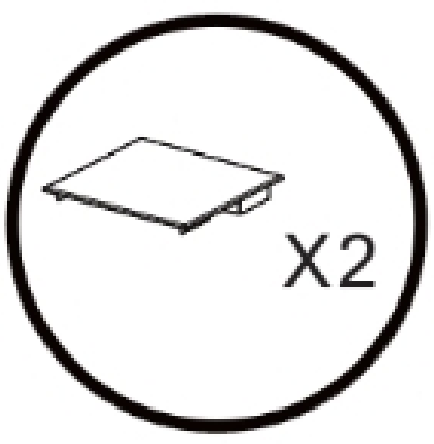
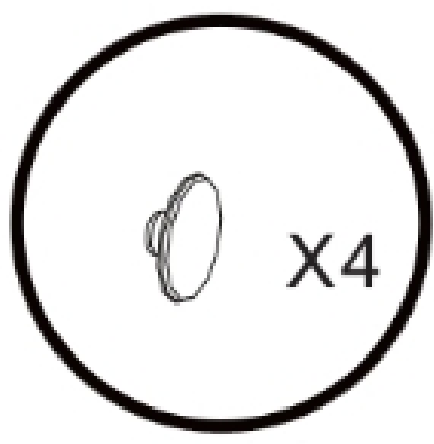

A OR **B**

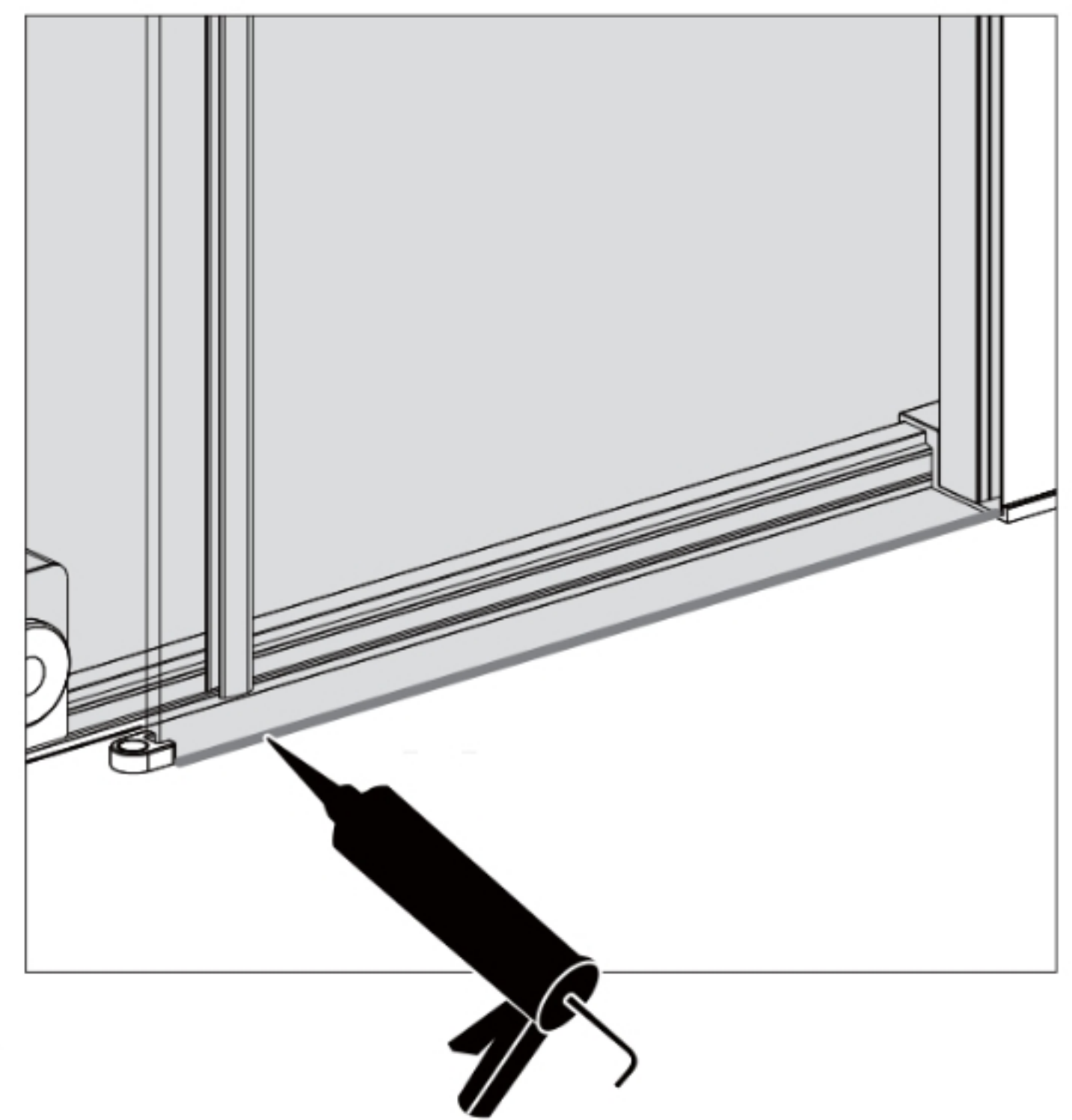
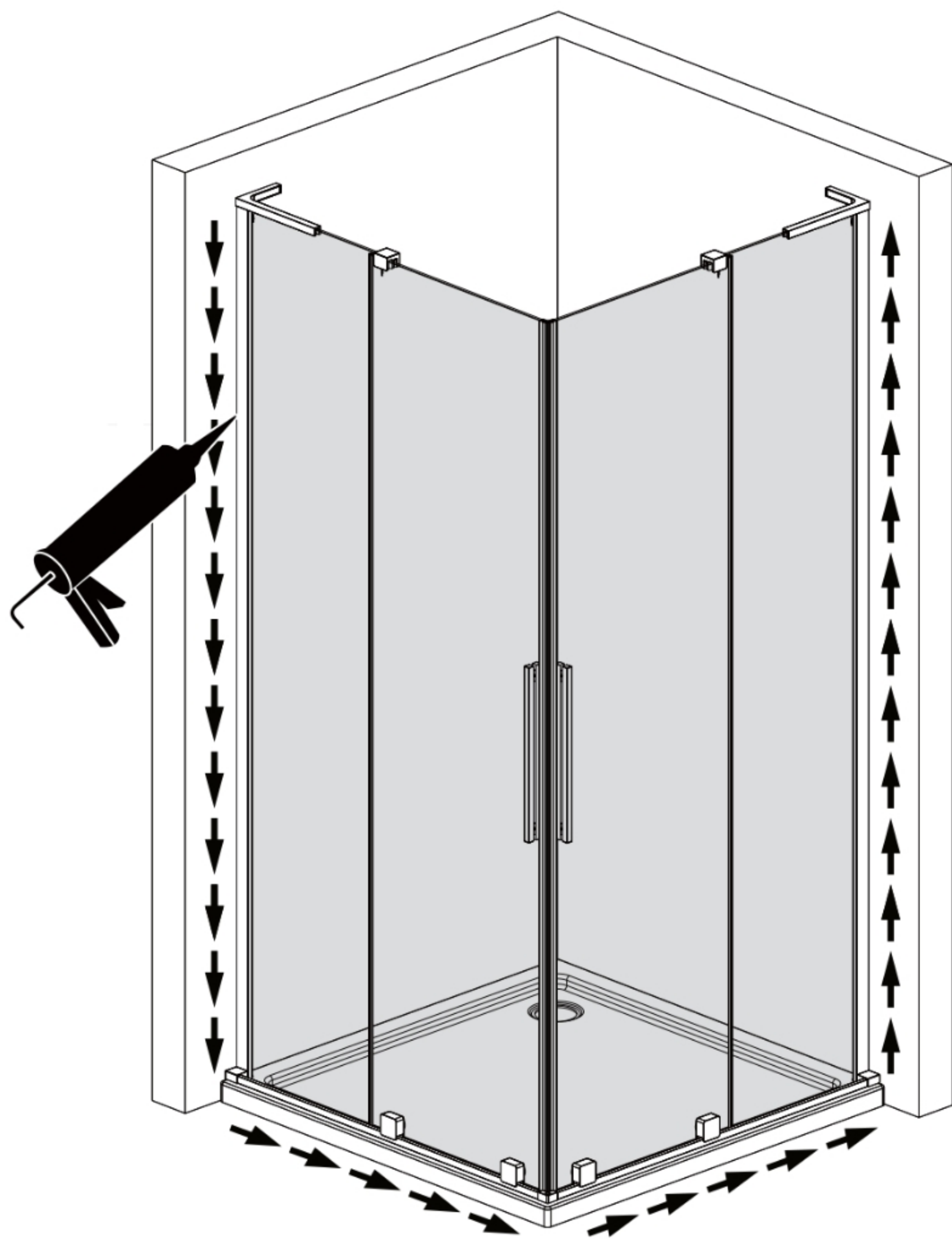

VELAR

MEXEN

Shower cubicle

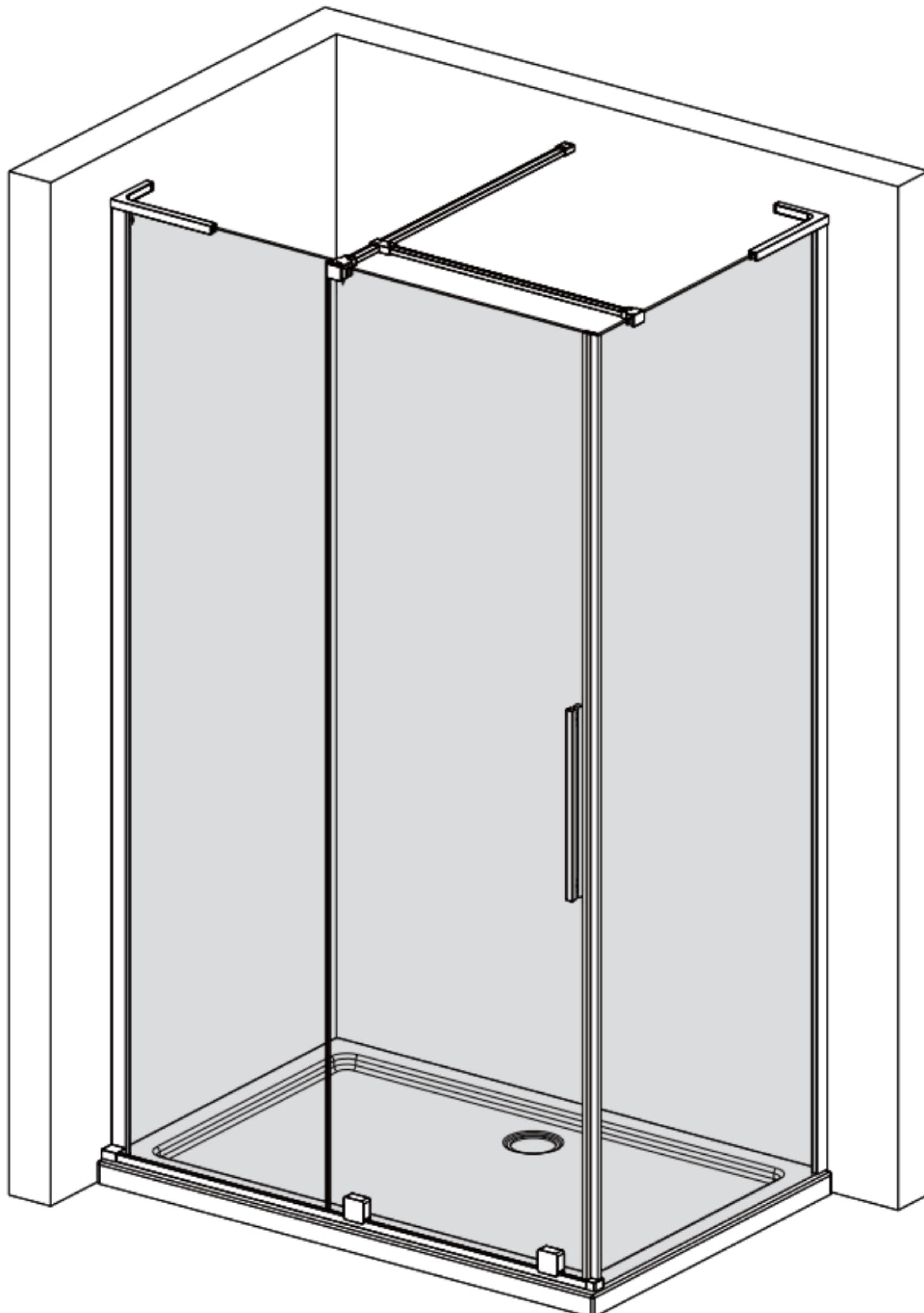

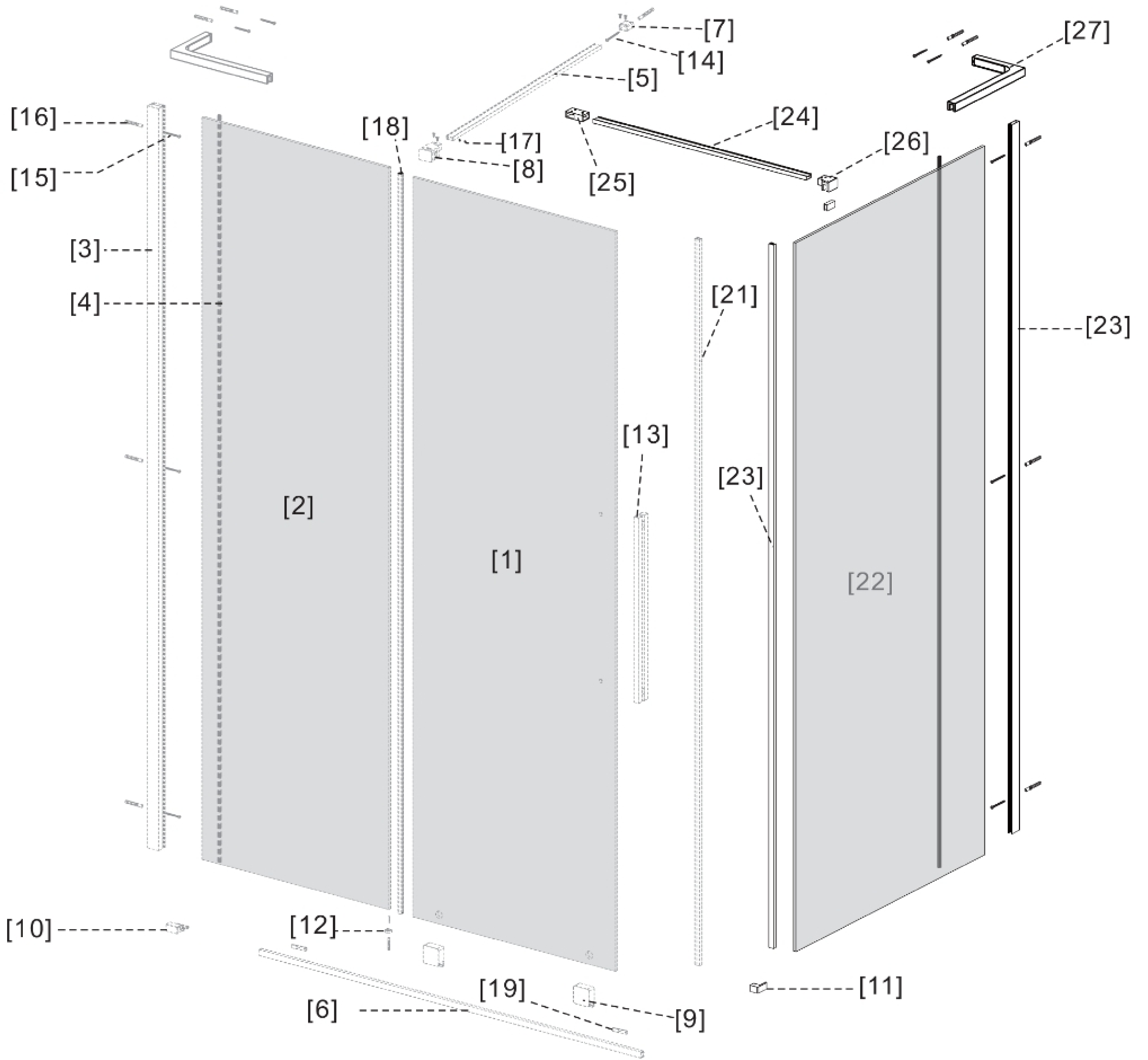

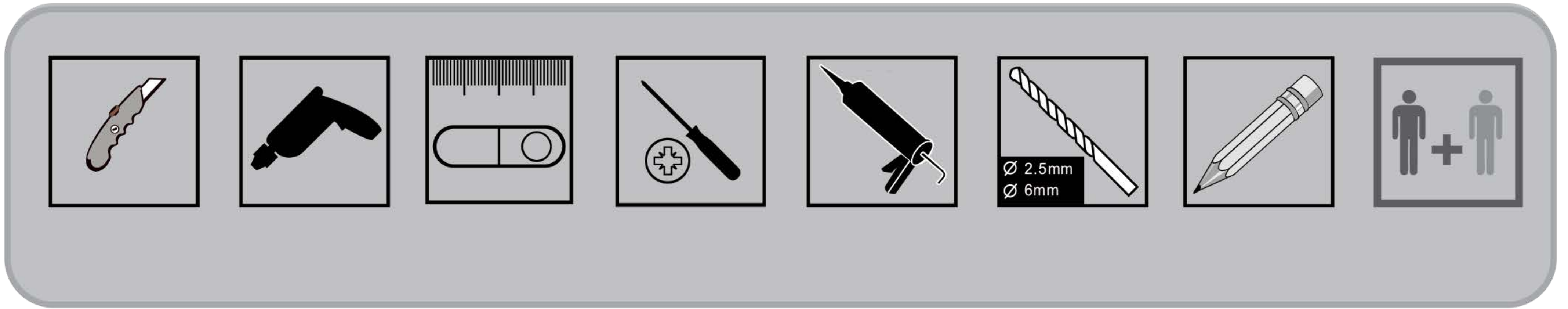

[1]

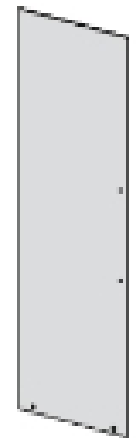

X1

[2]

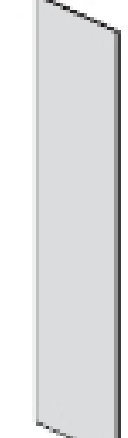

X1

[3]

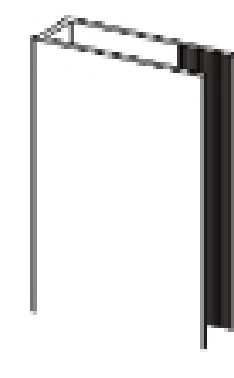

X2

[4]

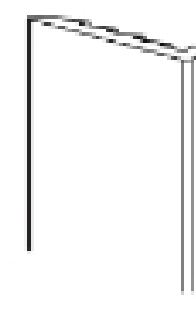

X2

[5]

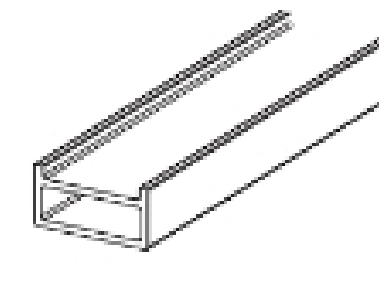

X1

[6]

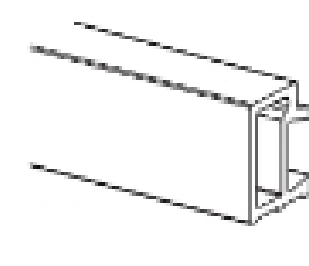

X1

[7]

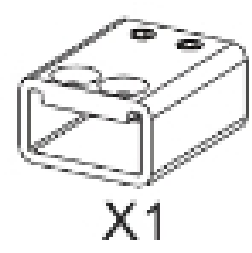

X1



ST 3.5X10
X2

[8]

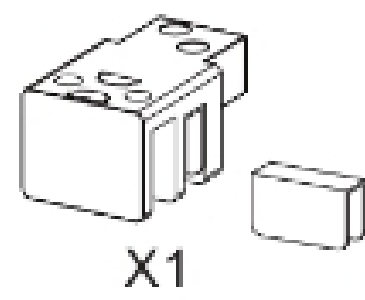

X1



ST 3.5X10
X2

[9]

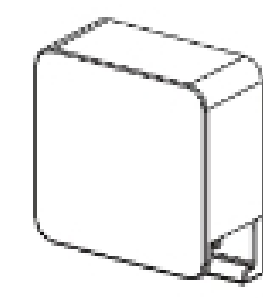

X2

[10]

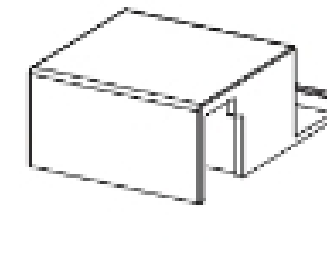

X1

[11]

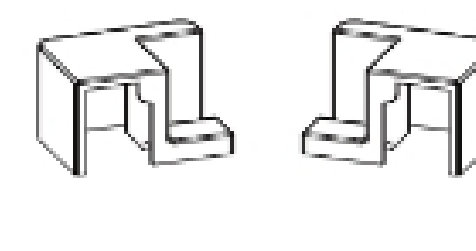

X1

X1

[12]

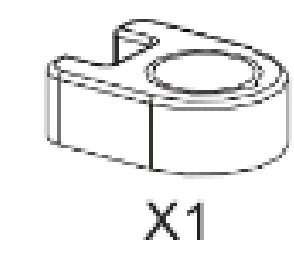

X1

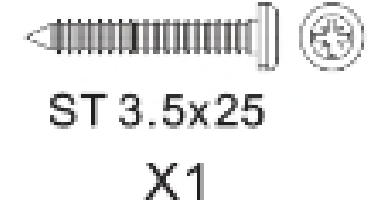

ST 3.5x25
X1

[13]

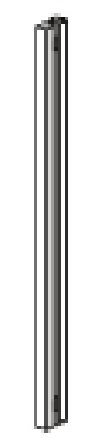

X1

[14]

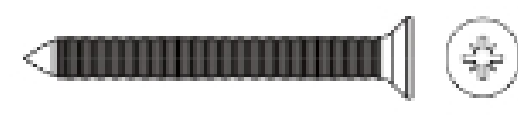

ST 3.5X32

X1

[15]

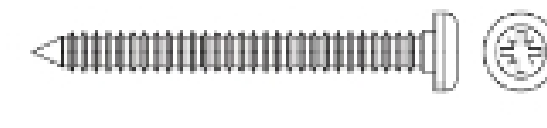

ST 3.5X40

X10

[16]



X12

[17]



X2

[18]

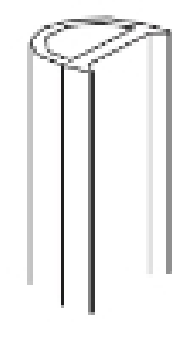

X1

[19]

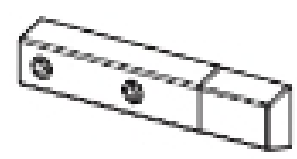

X2

[20]

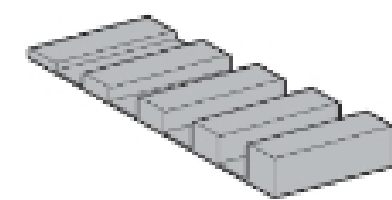

X2

[21]

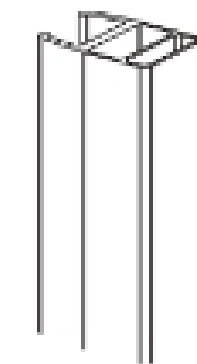

X1

[22]

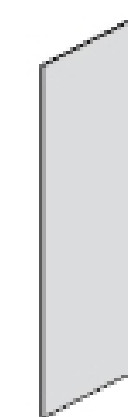

X1

[23]

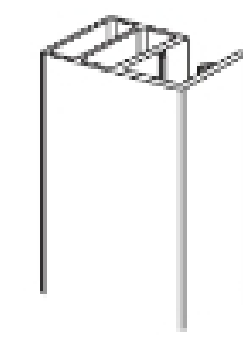

X1

[24]

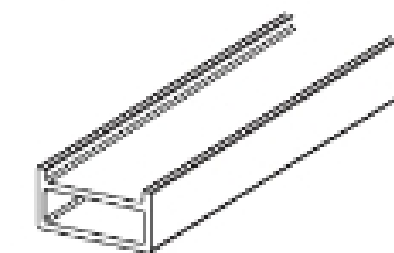

X1

[25]

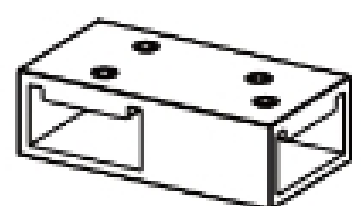

X1

[26]

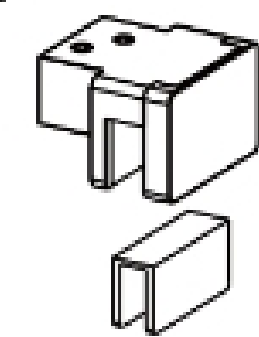

X1

[27]

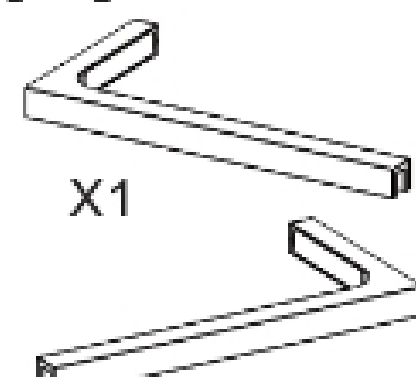

X1

X1

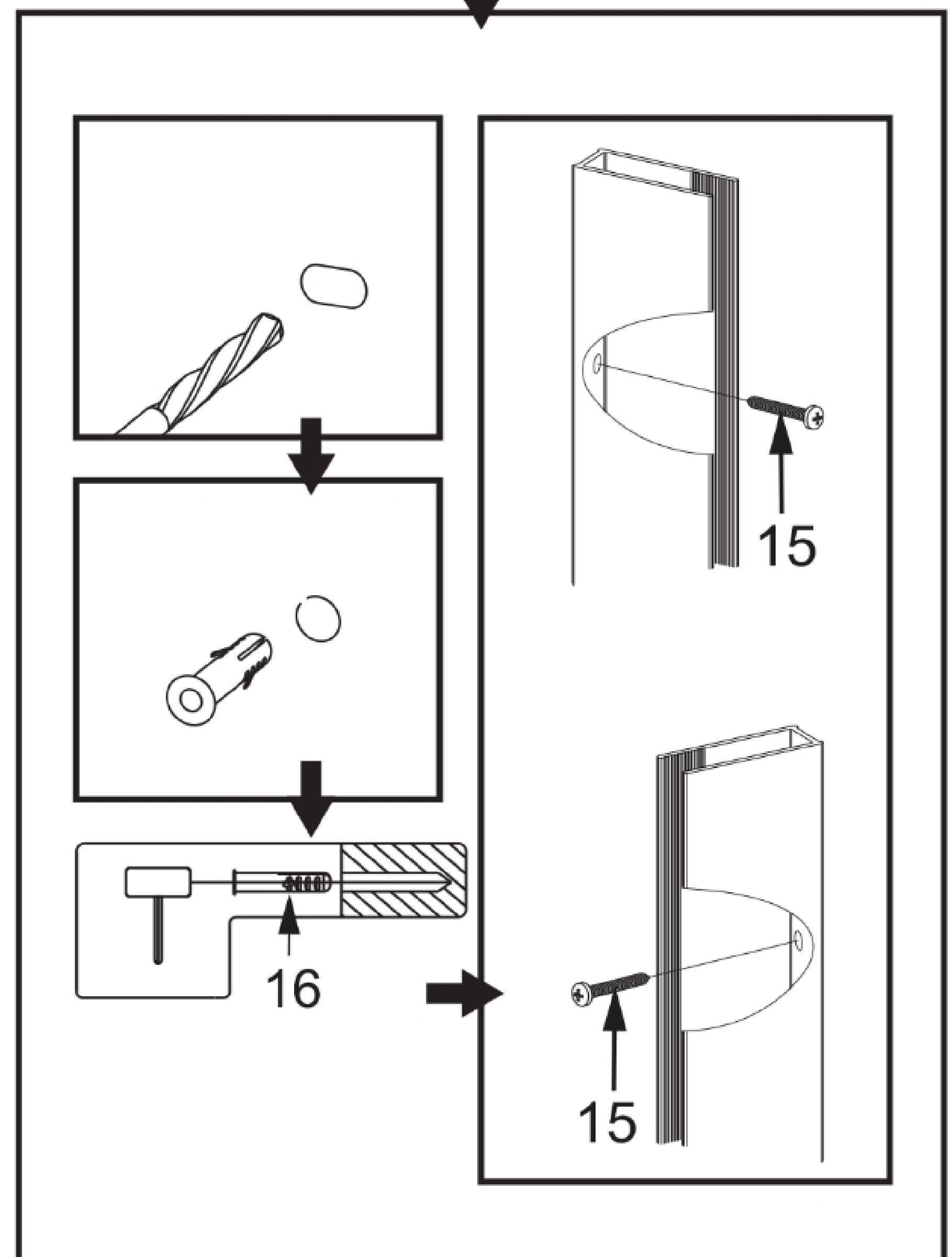
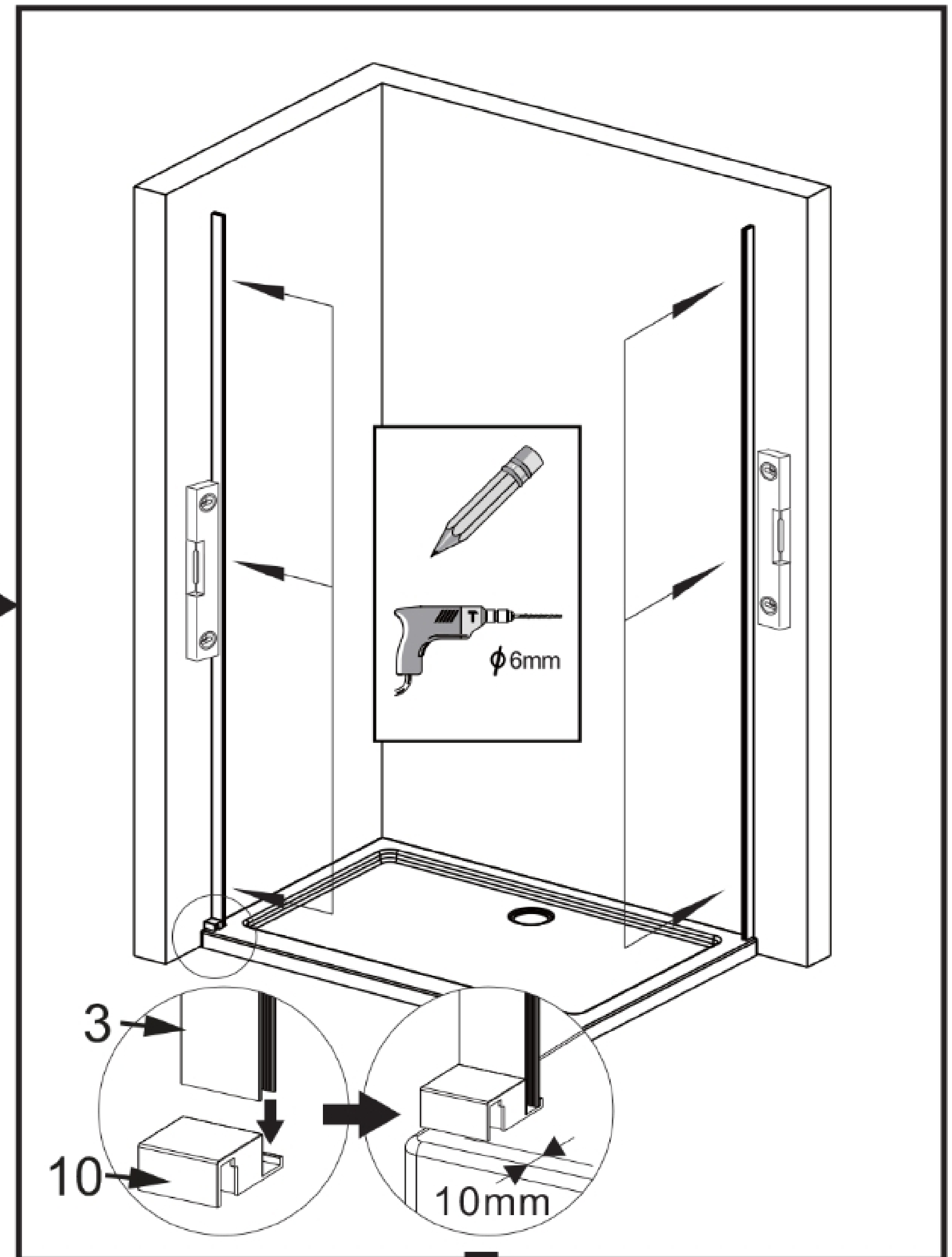
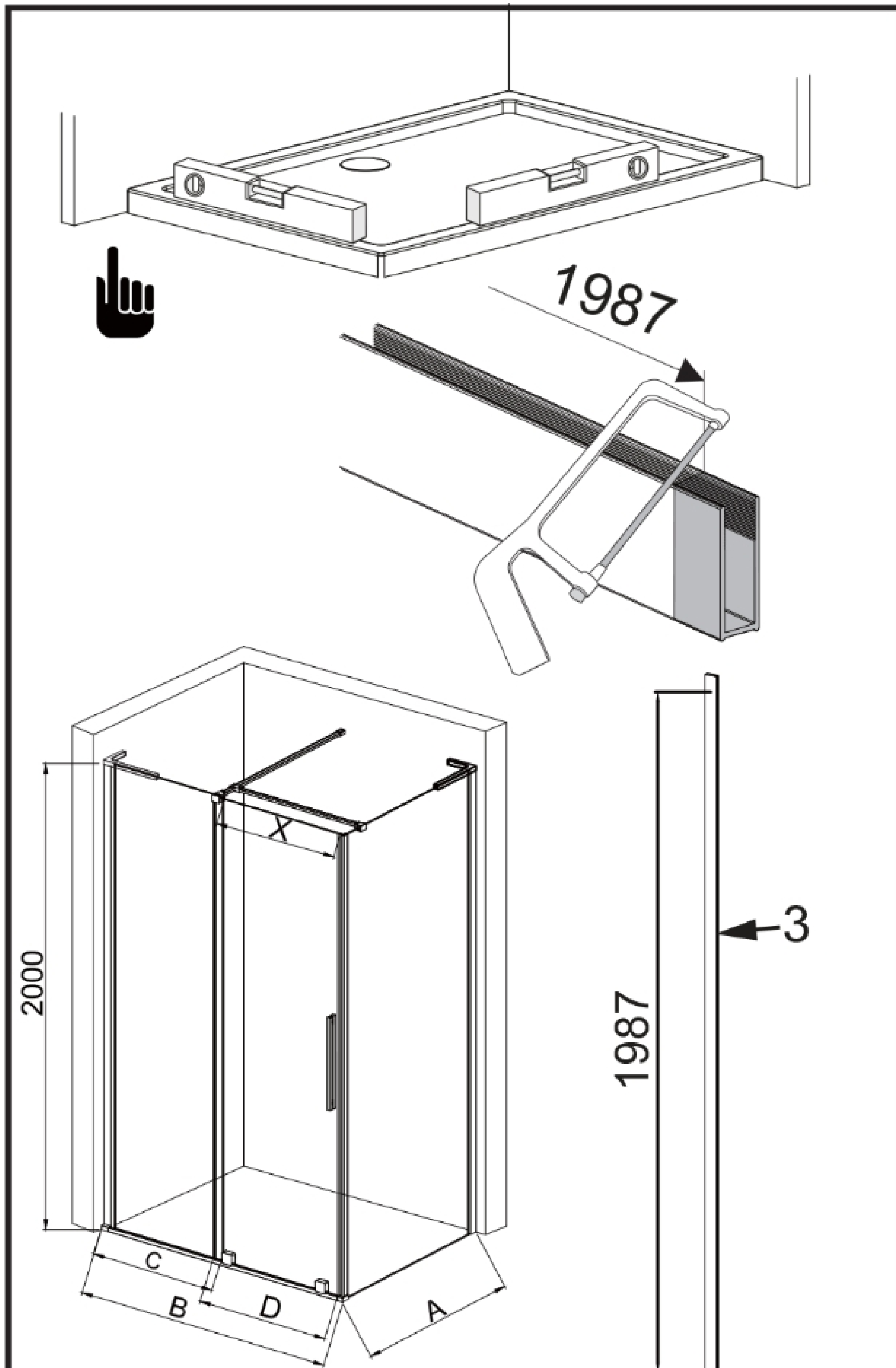
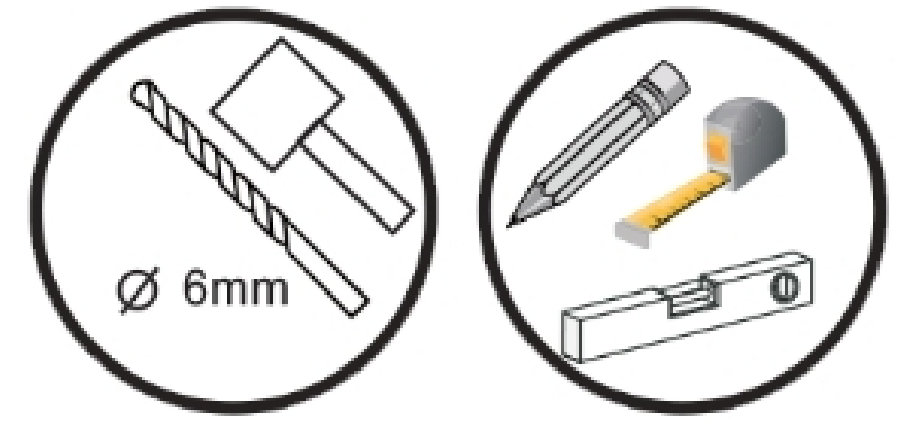
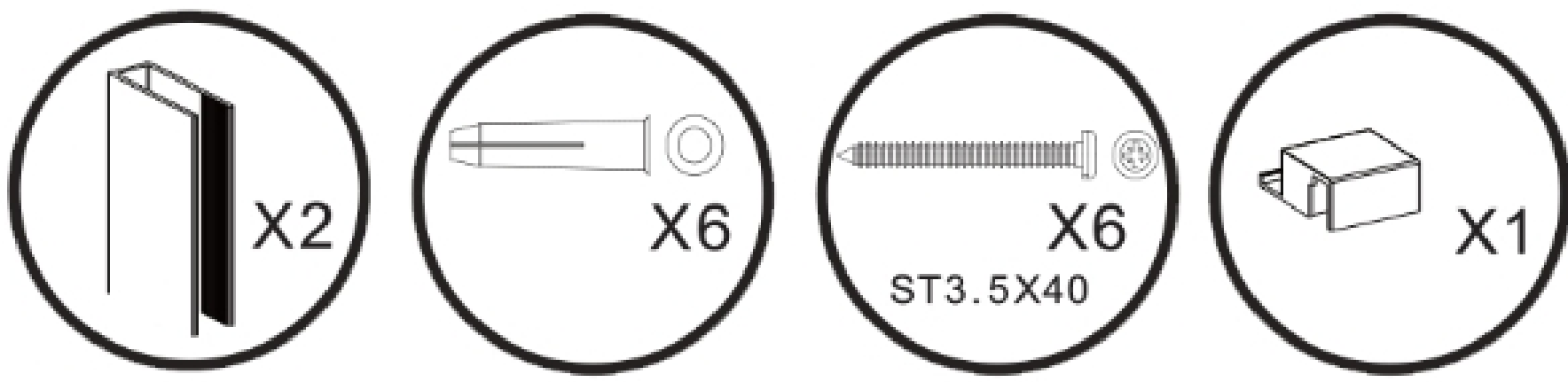

	B(mm)	C(mm)	D(mm)	X(mm)
900x2000	885-900	421	476	340-360
1000x2000	985-1000	471	526	390-440
1100x2000	1085-1100	521	576	440-460
1200x2000	1185-1200	571	626	490-510
1300x2000	1285-1300	621	676	540-560
1400x2000	1385-1400	671	726	590-610
1500x2000	1485-1500	721	776	640-660
1600x2000	1585-1600	771	826	690-710

	A(mm)
700x2000	680-700
750x2000	730-750
800x2000	780-800
850x2000	830-850
900x2000	880-900
950x2000	930-950
1000x2000	980-1000
1100x2000	1080-1100
1200x2000	1180-1200

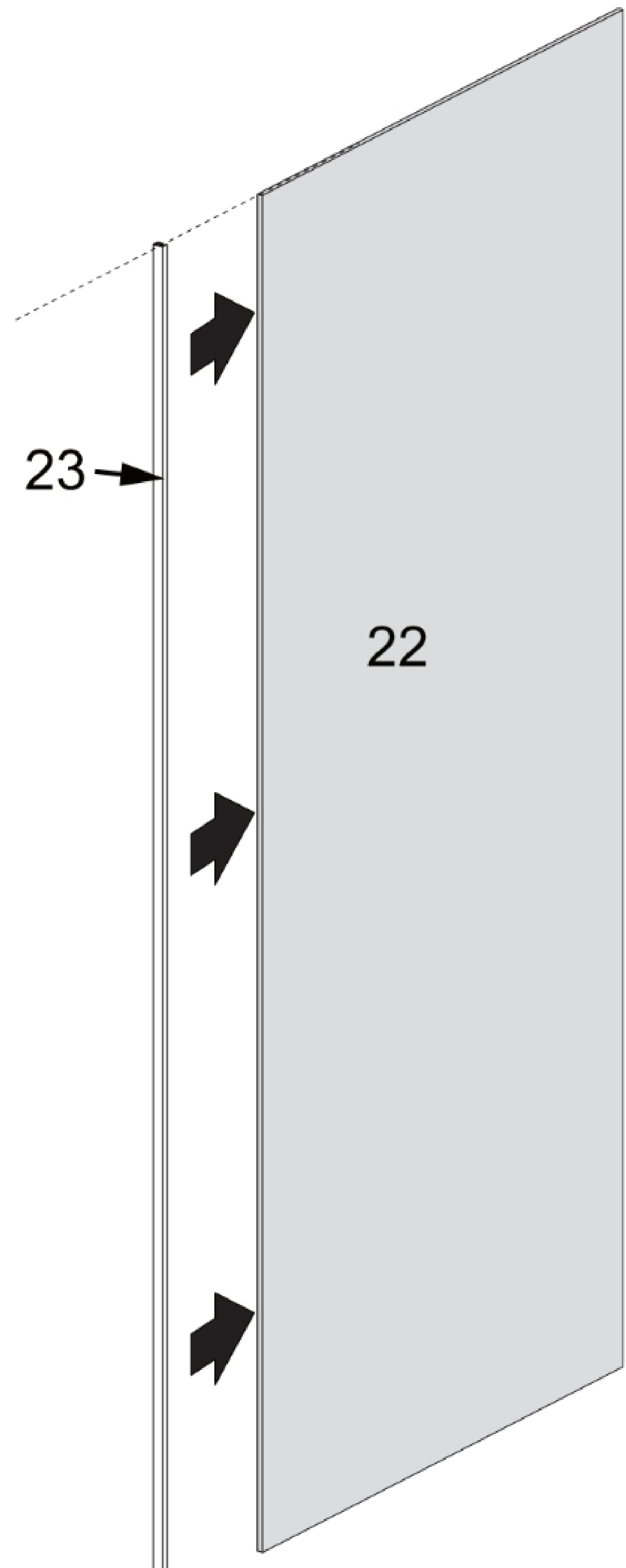
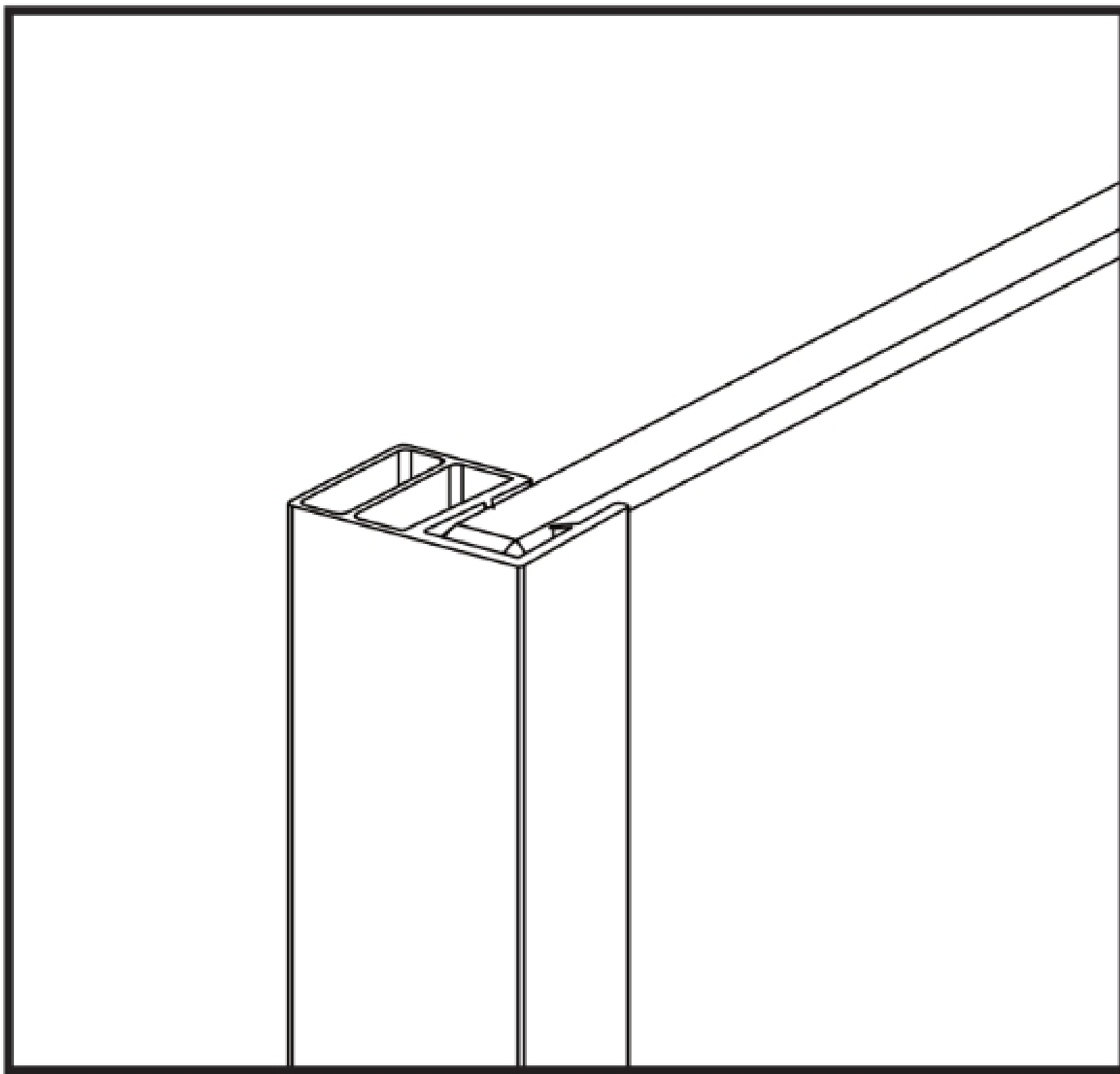
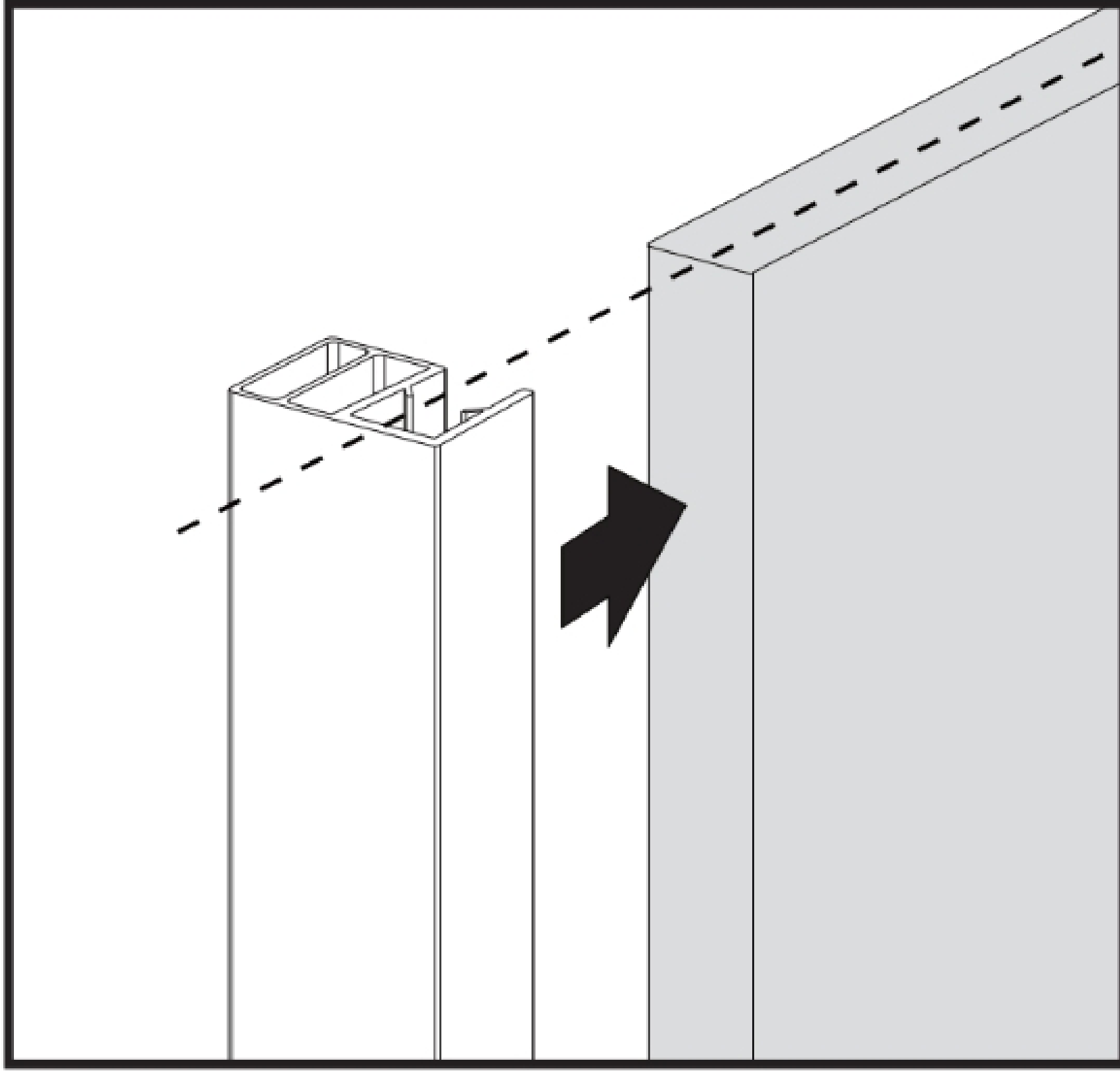
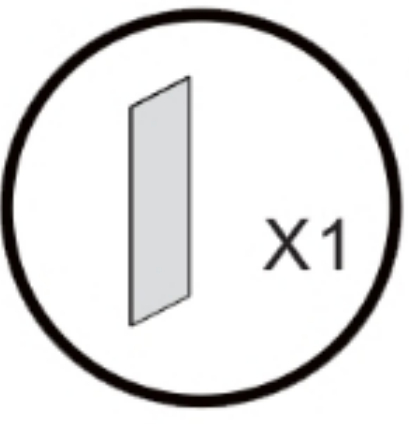
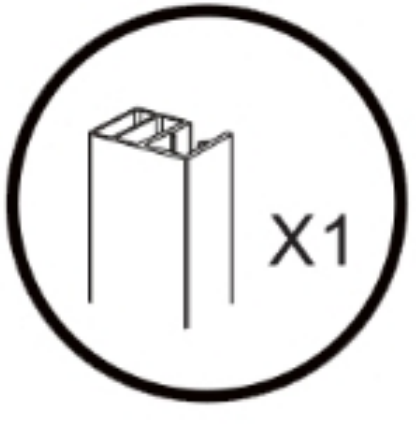

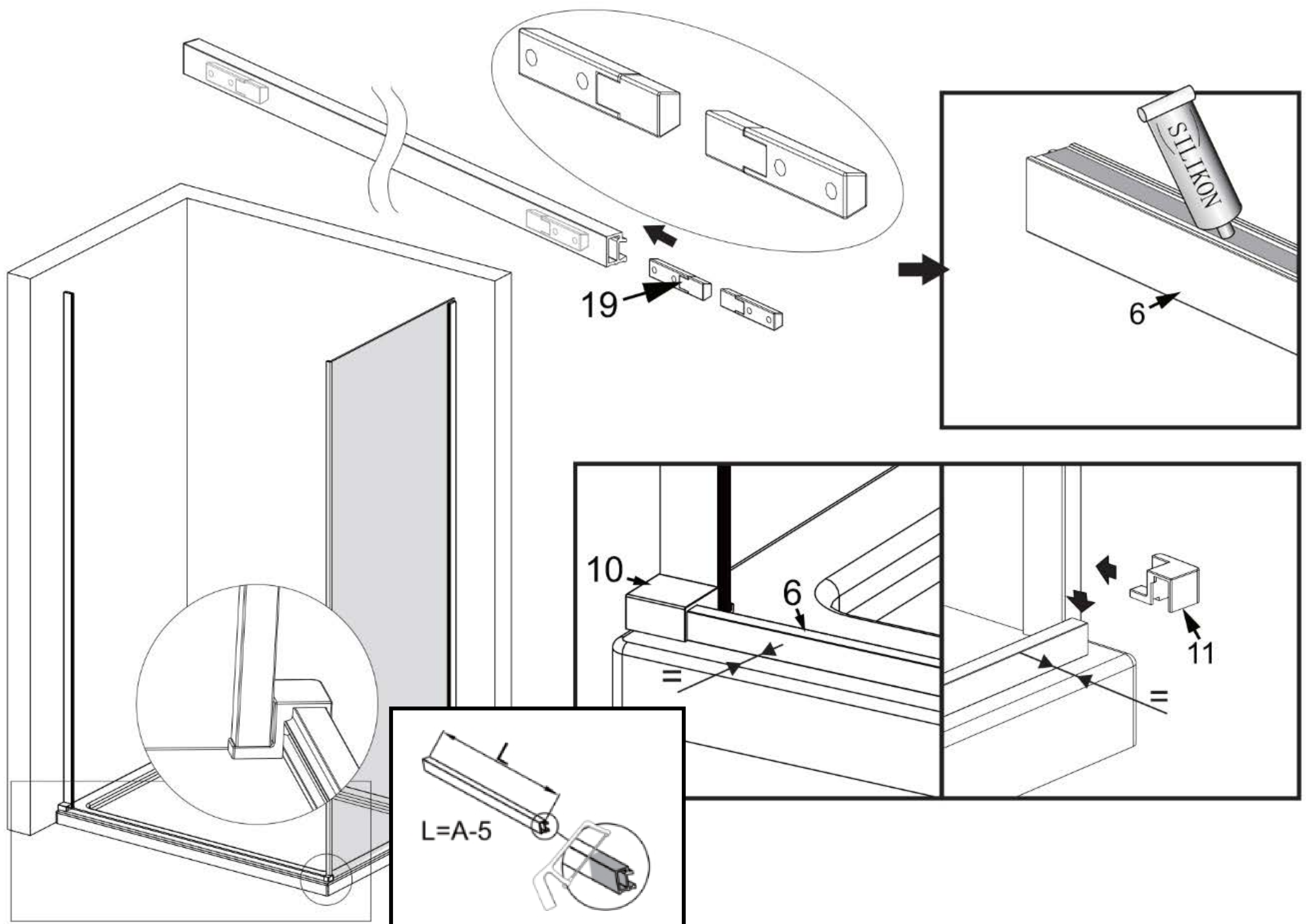
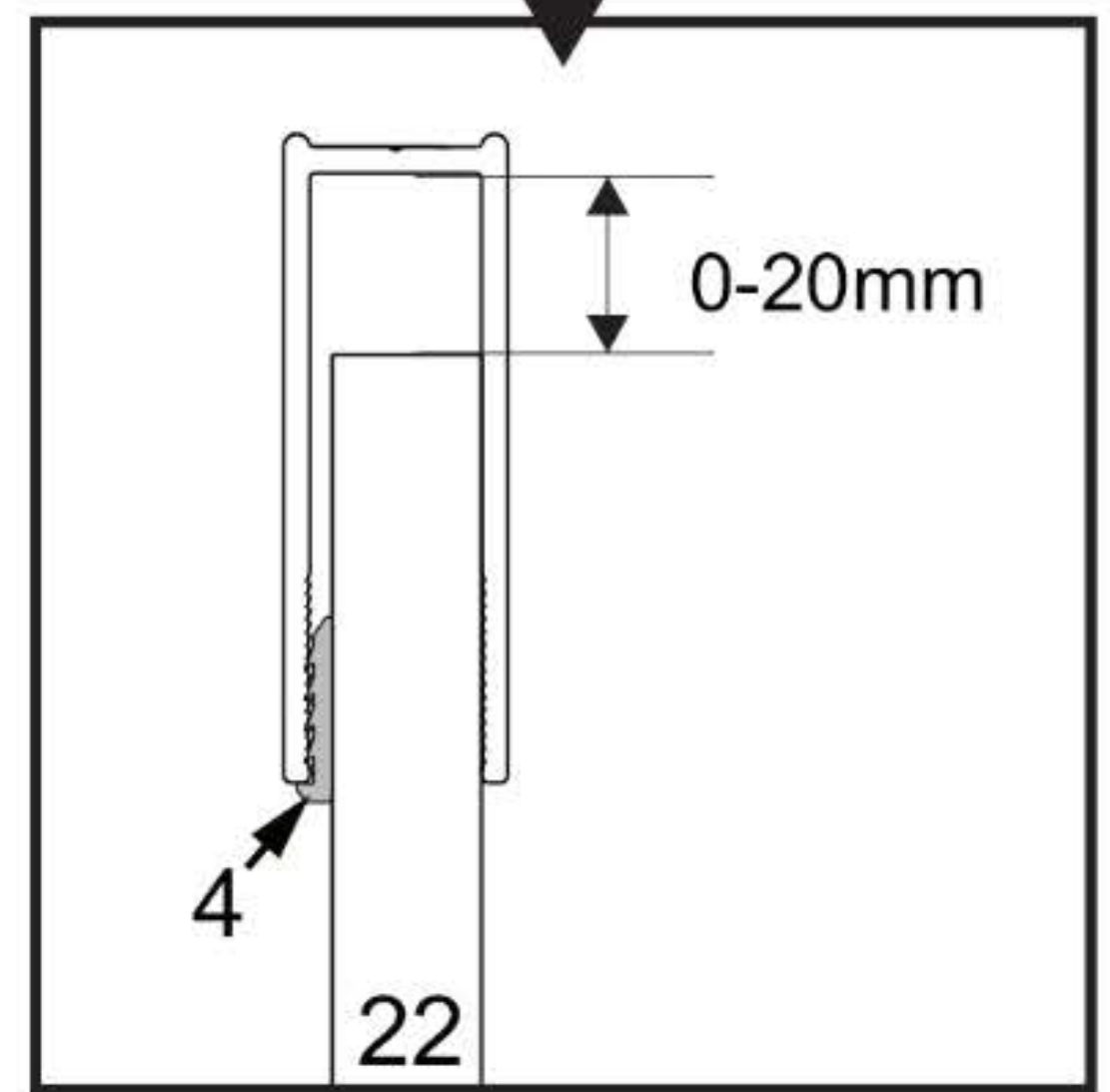
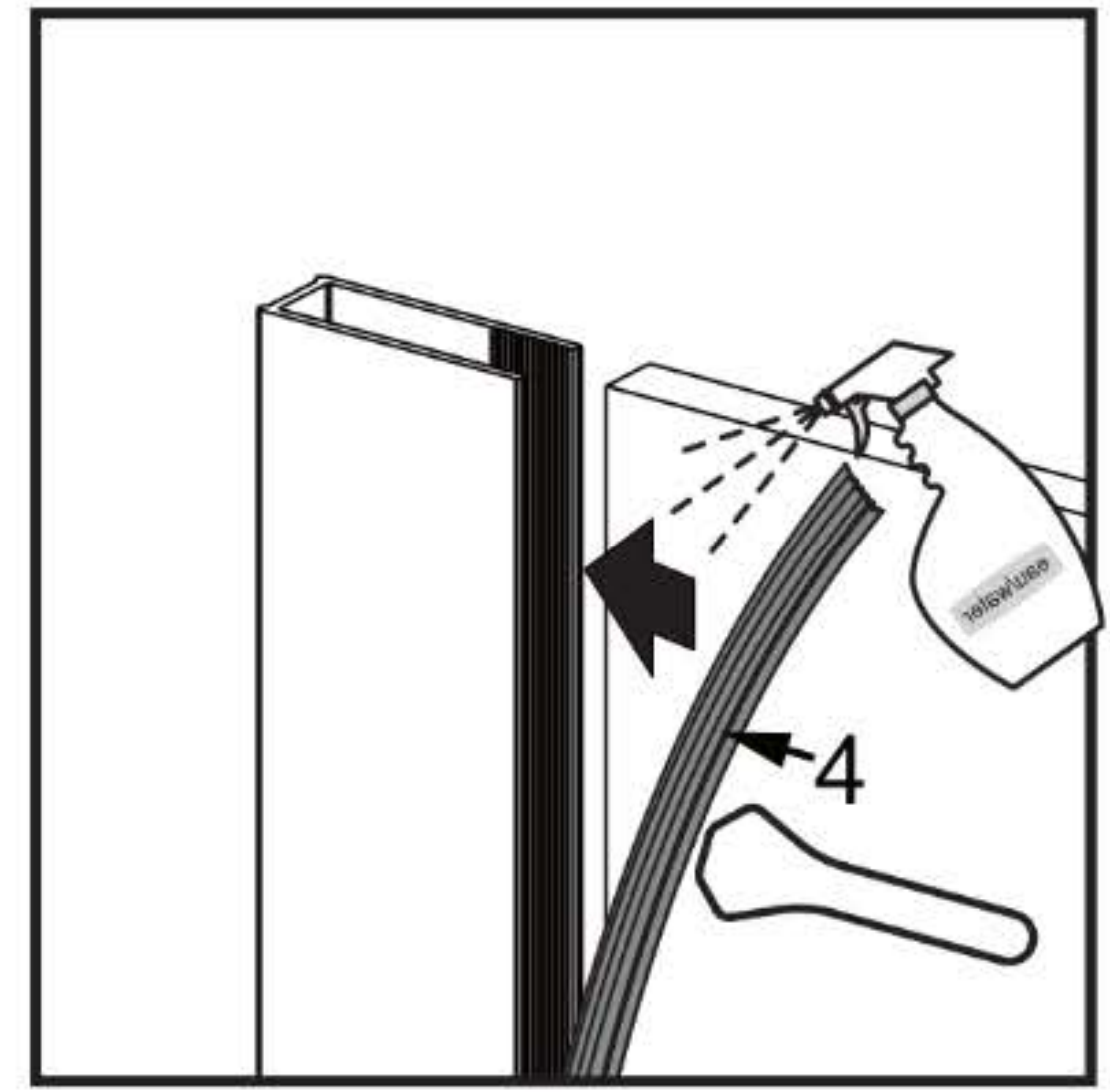
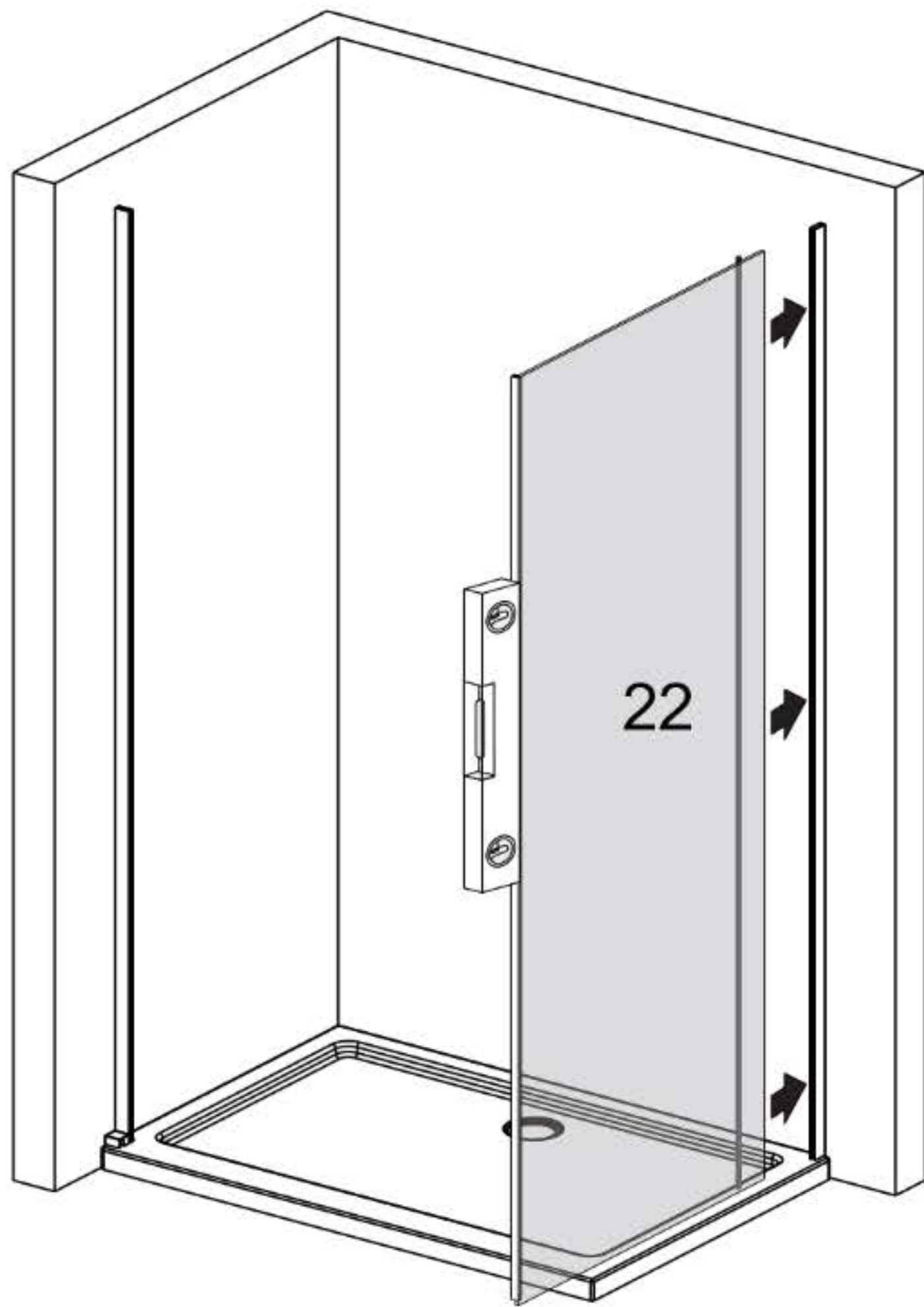
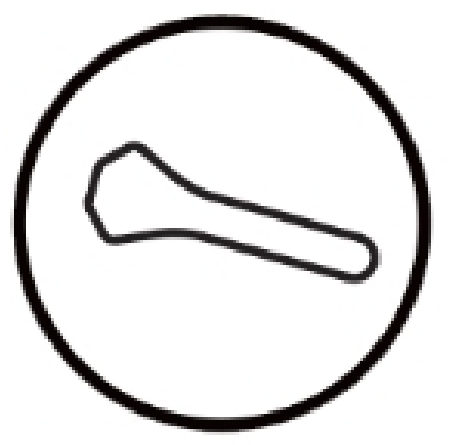
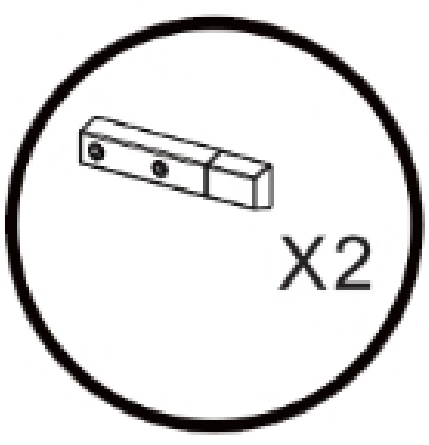
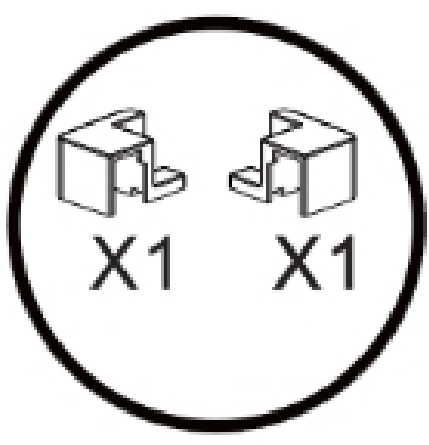
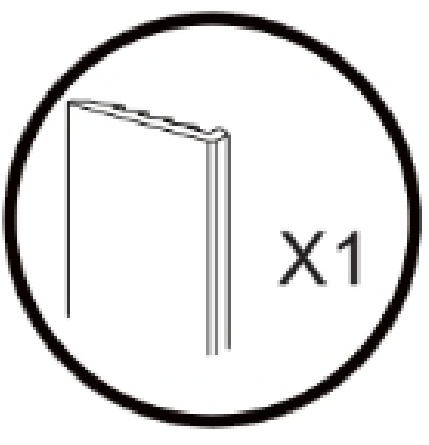
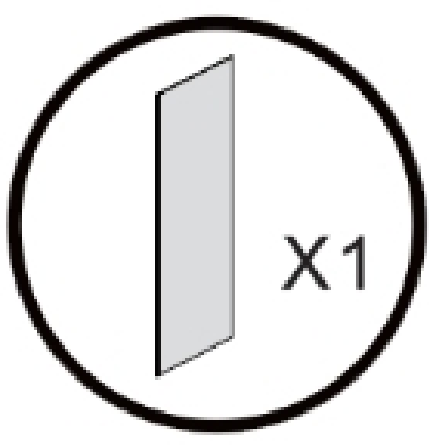
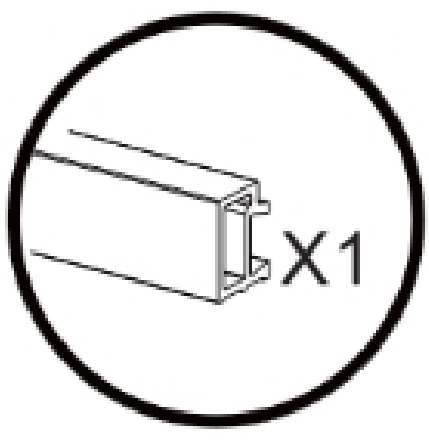

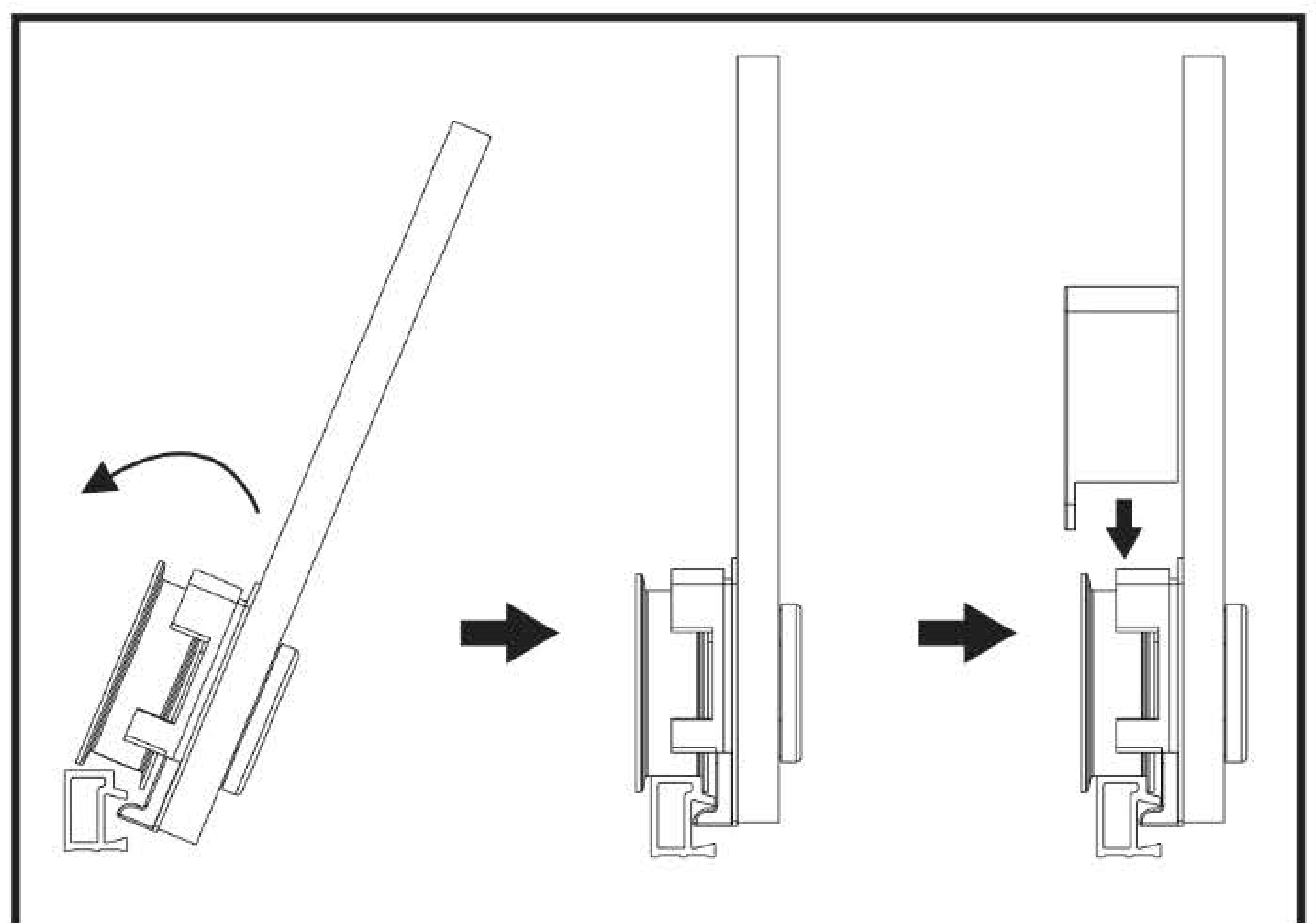
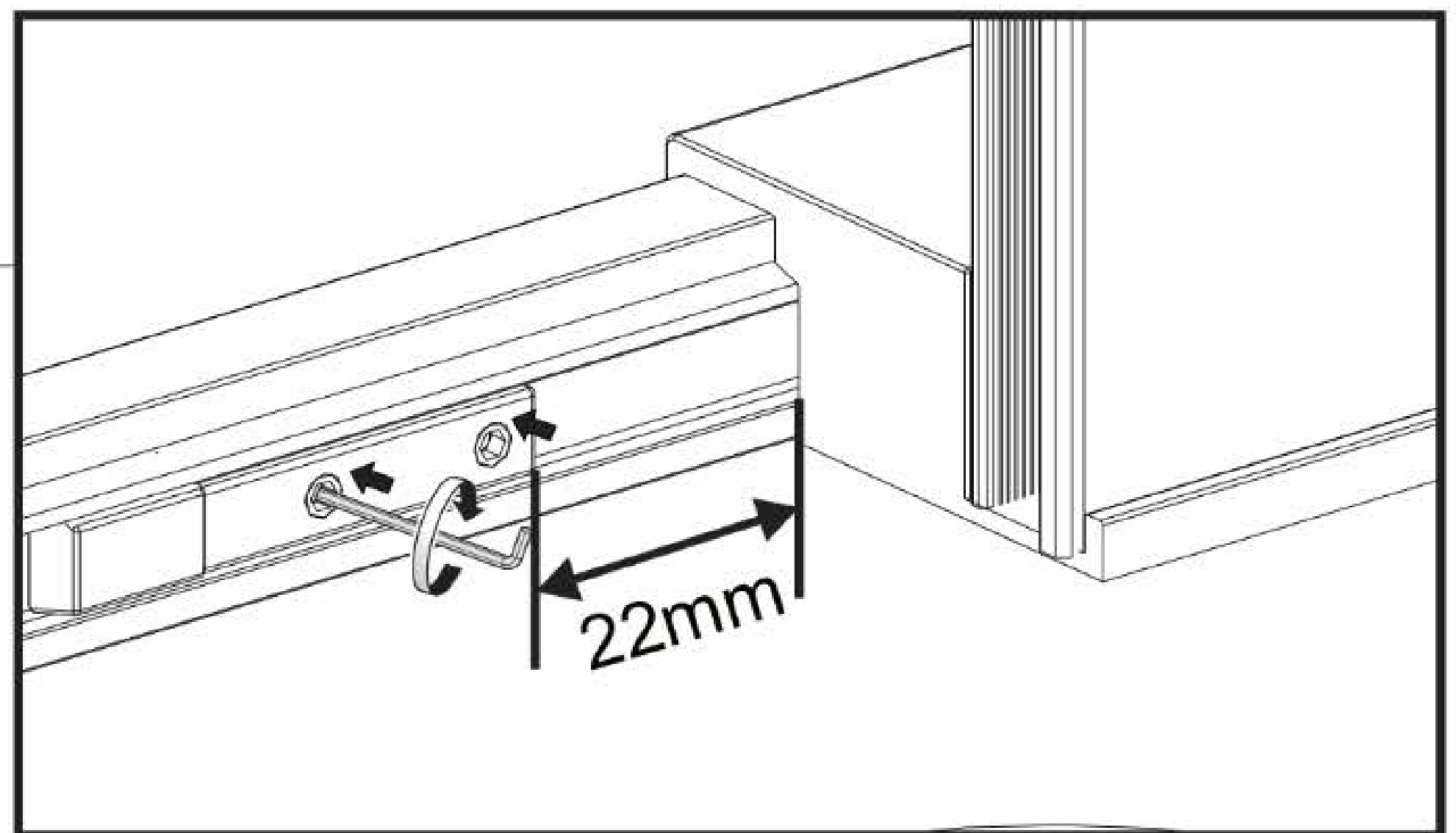
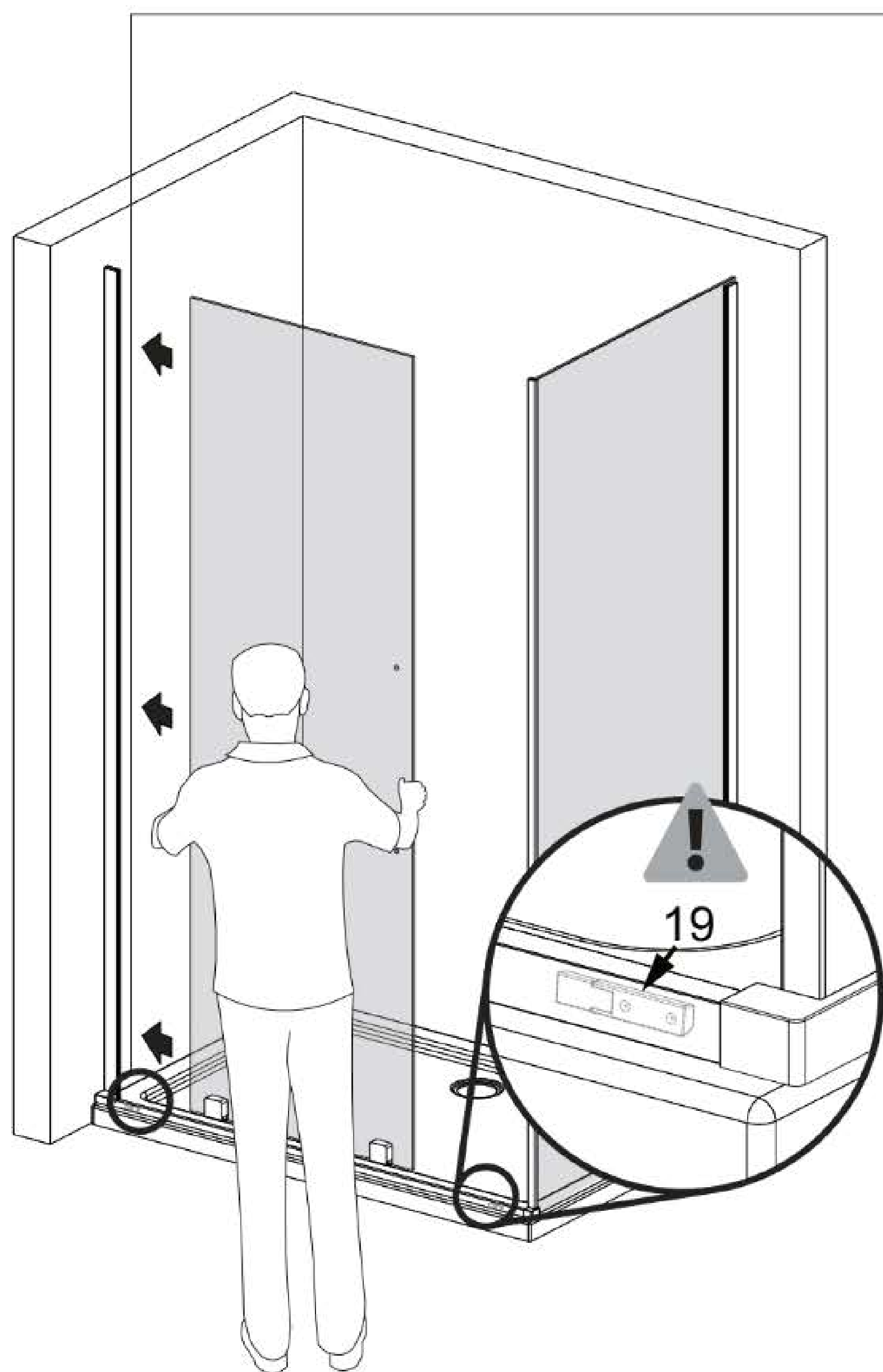
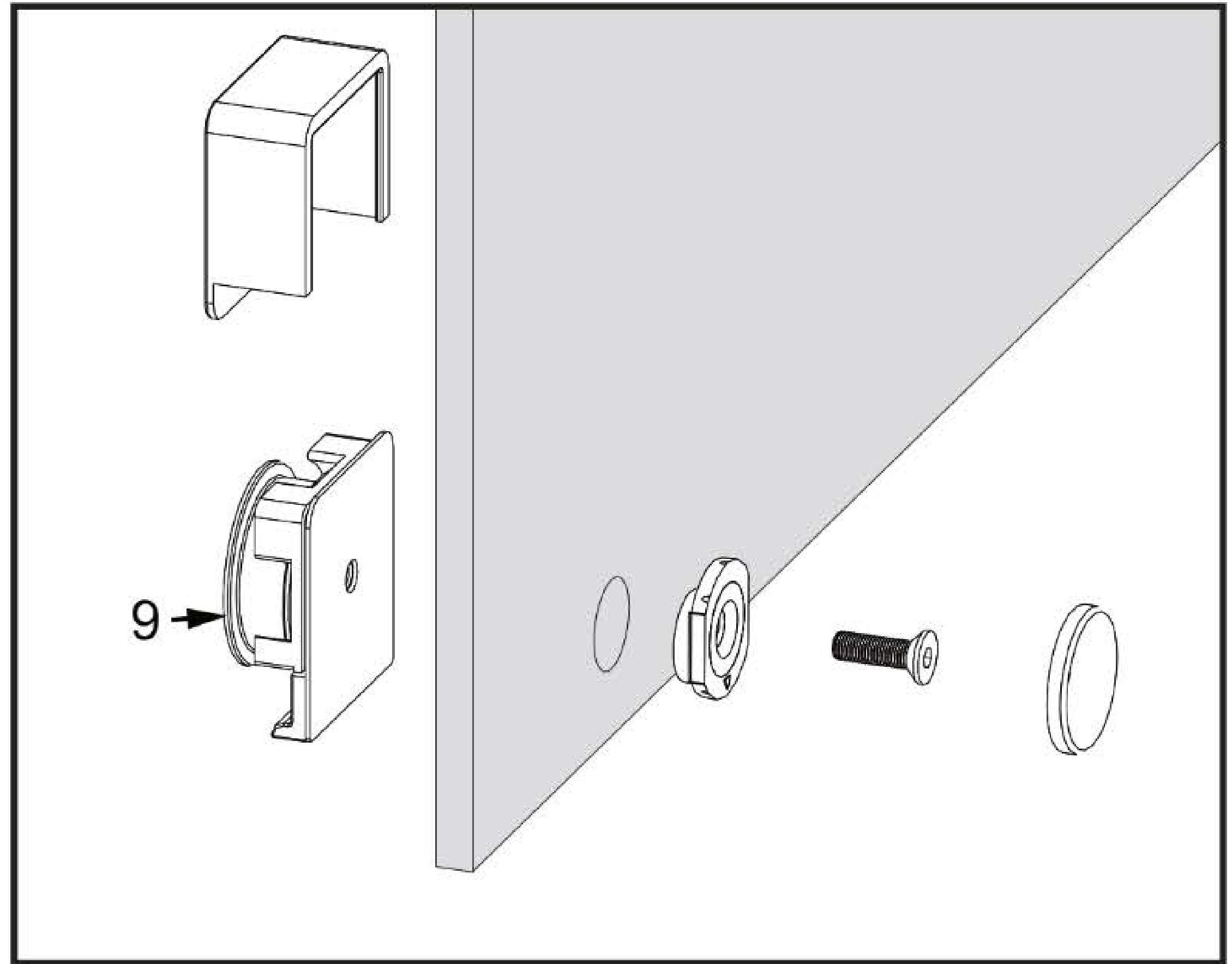
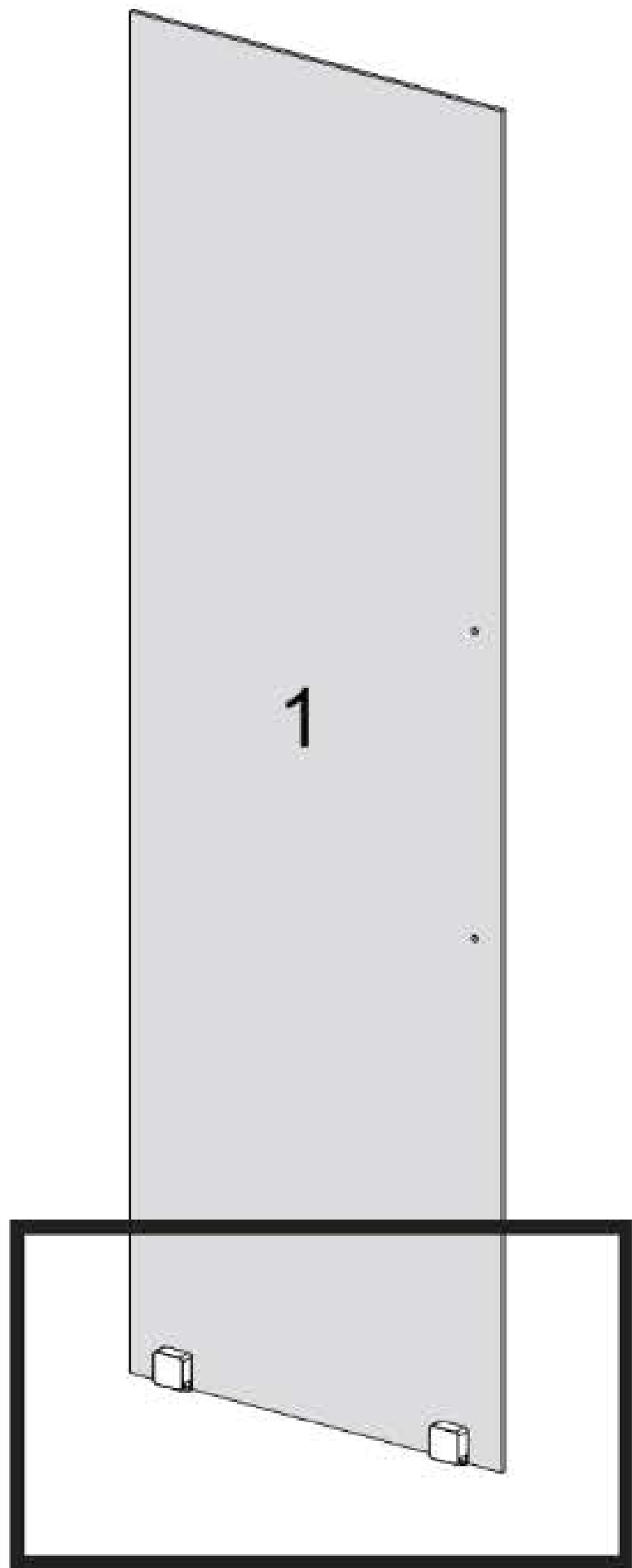
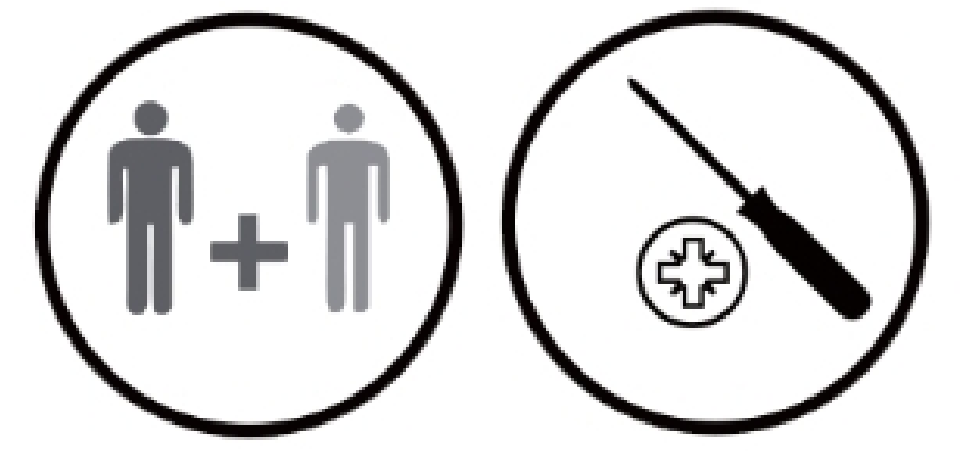
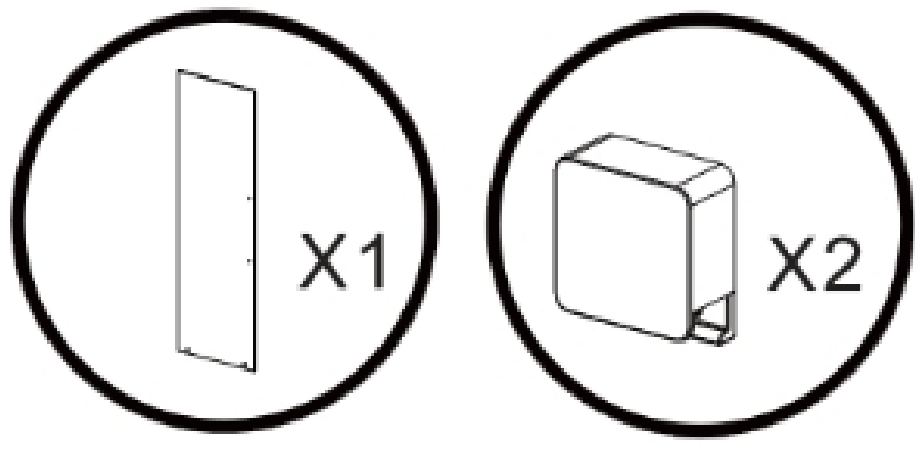

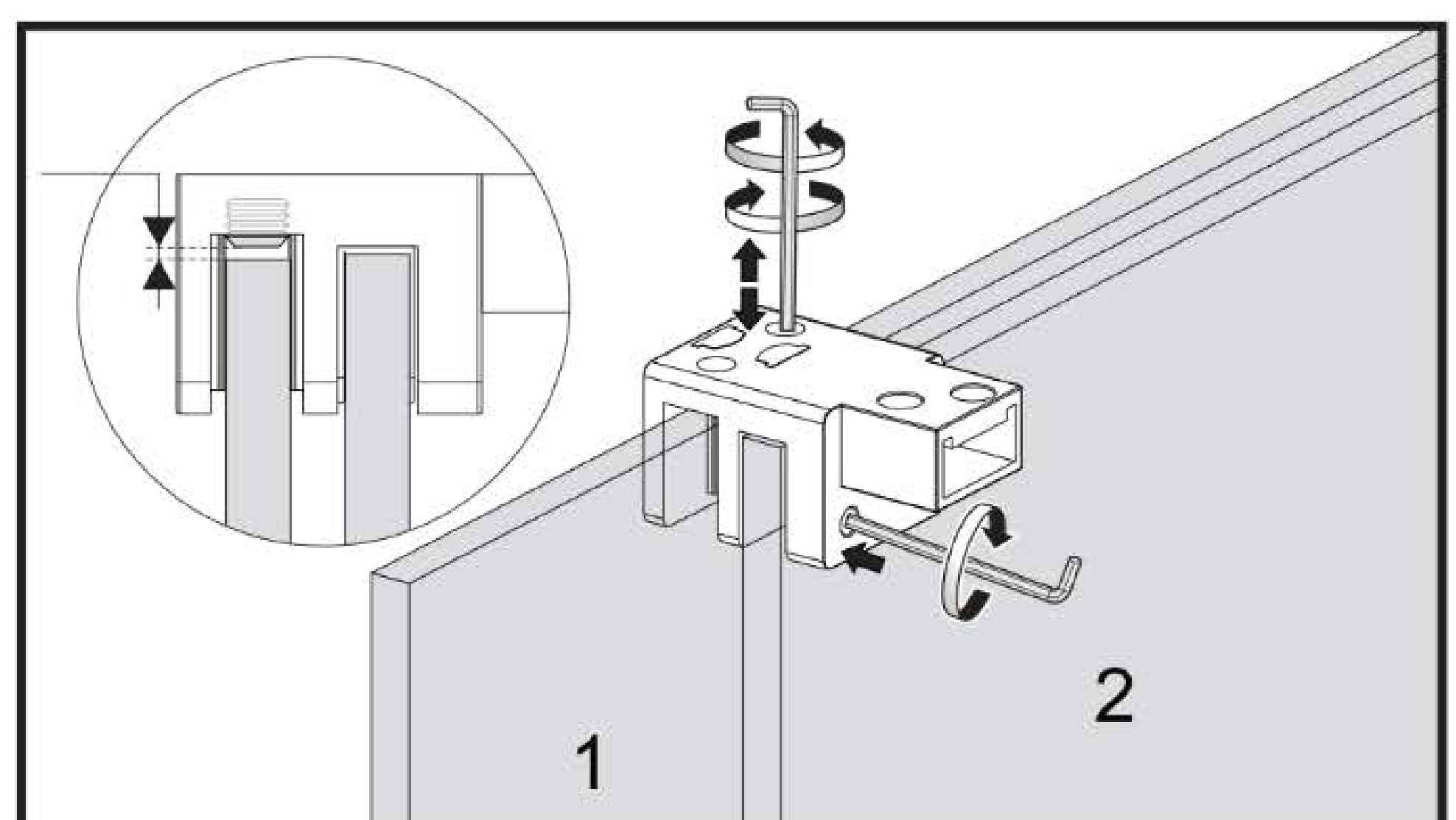
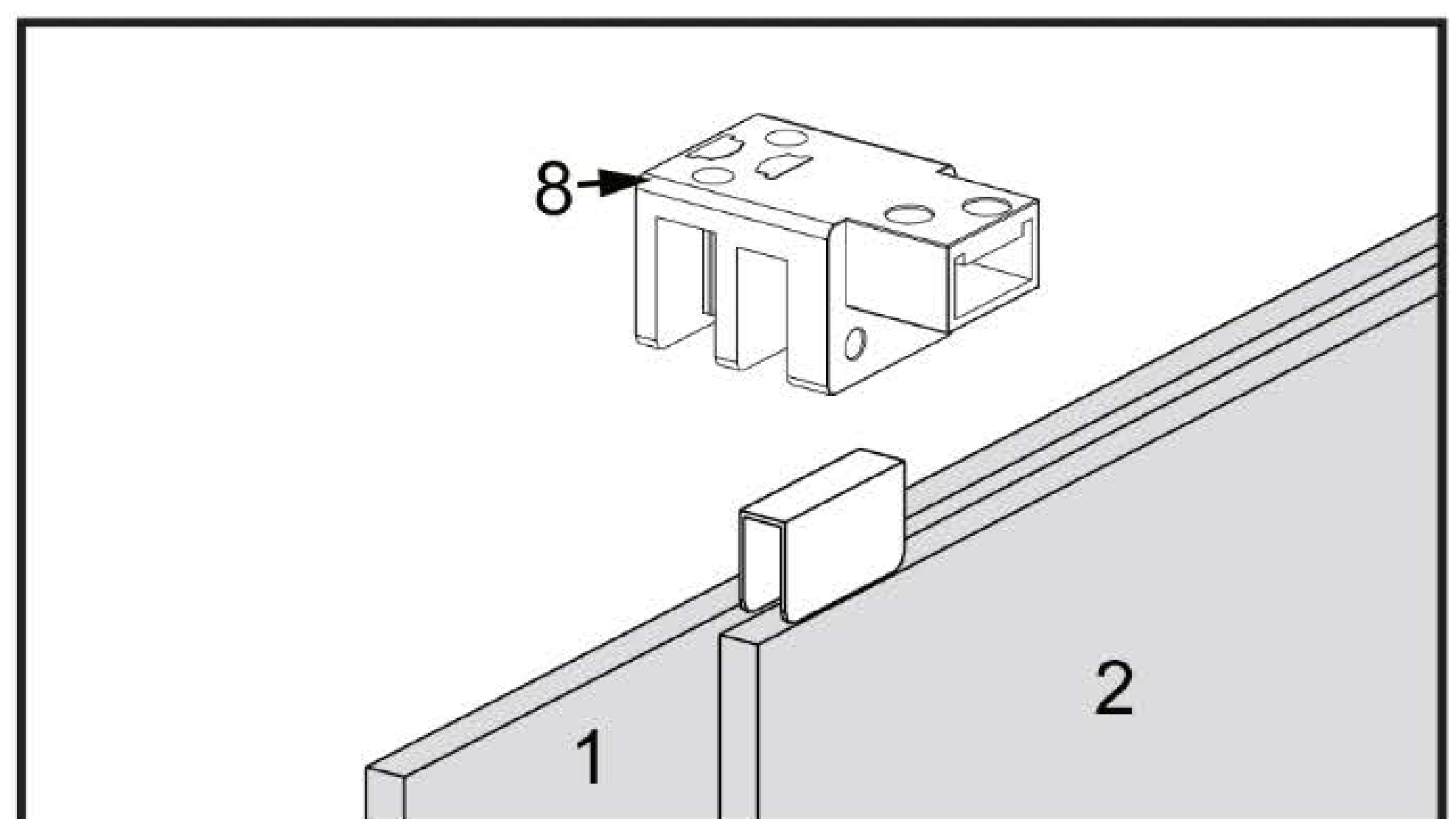
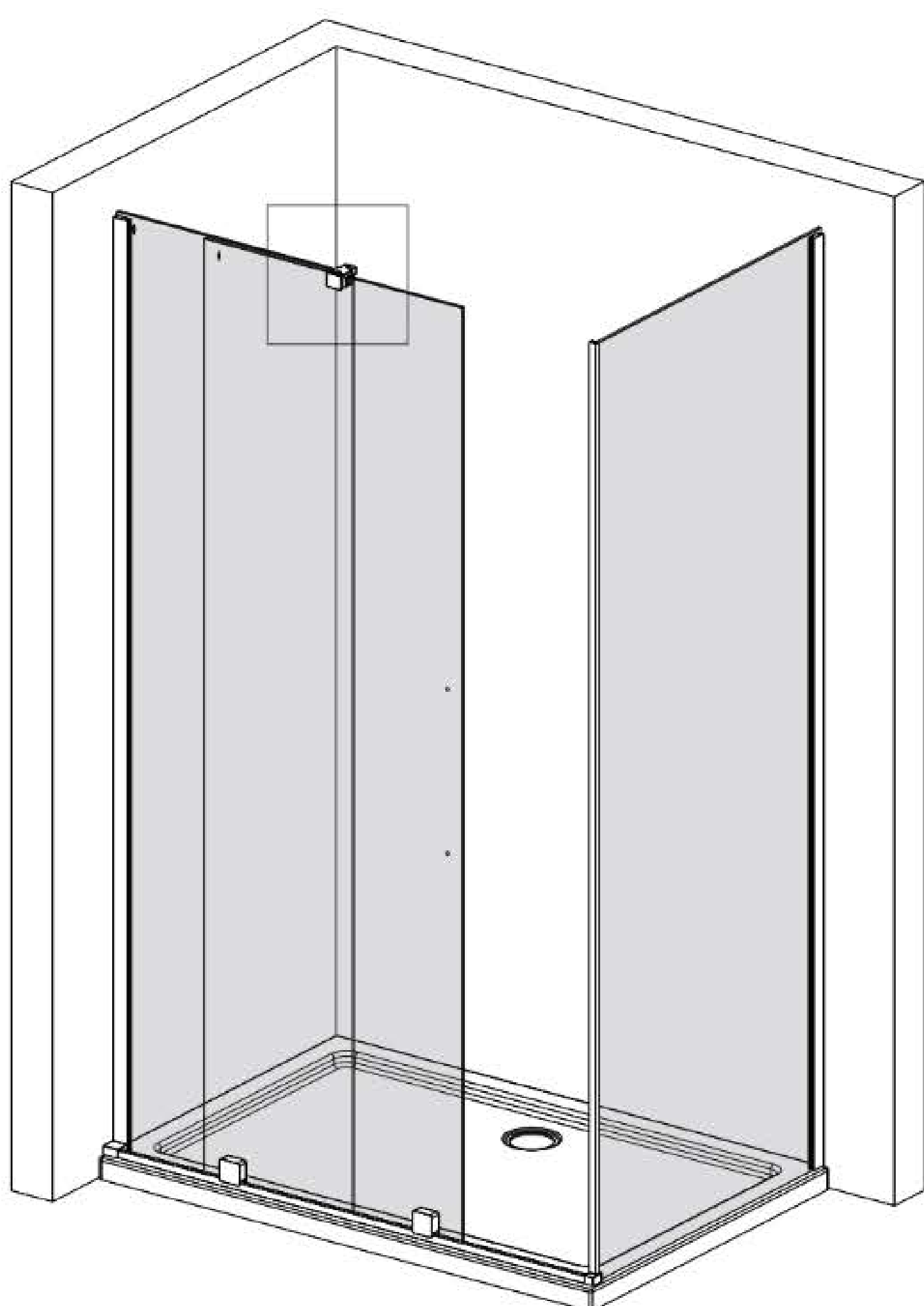
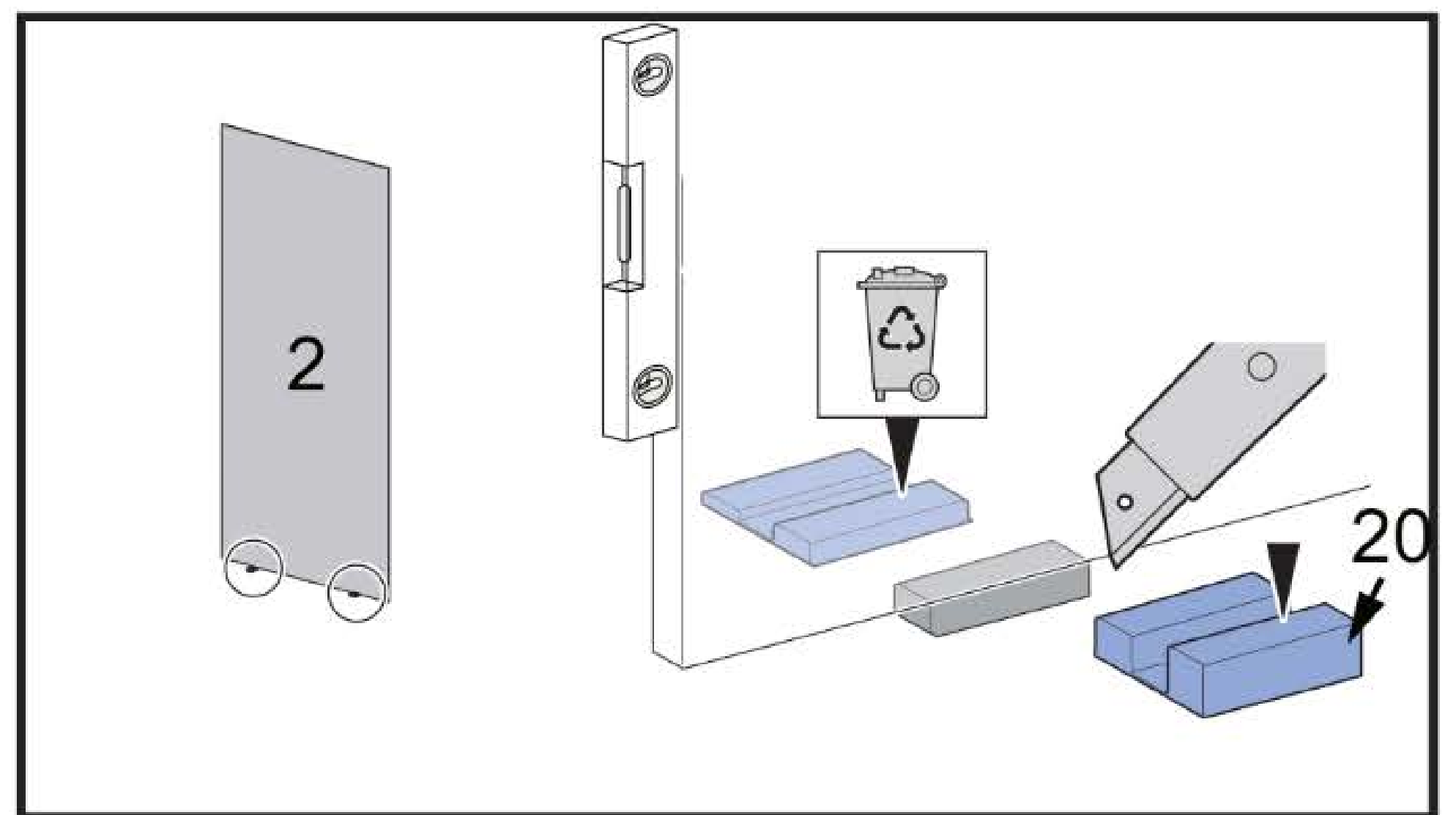
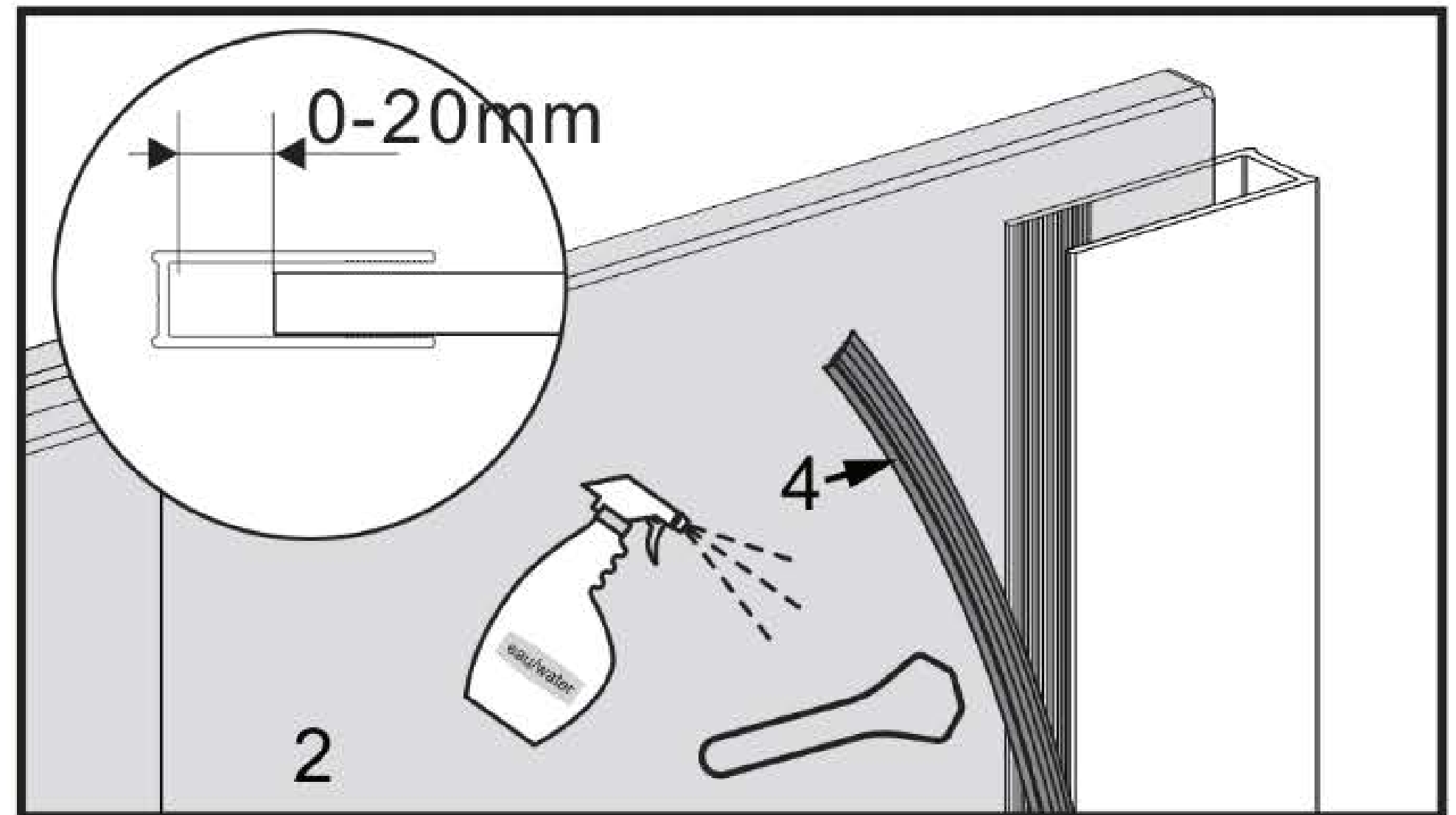
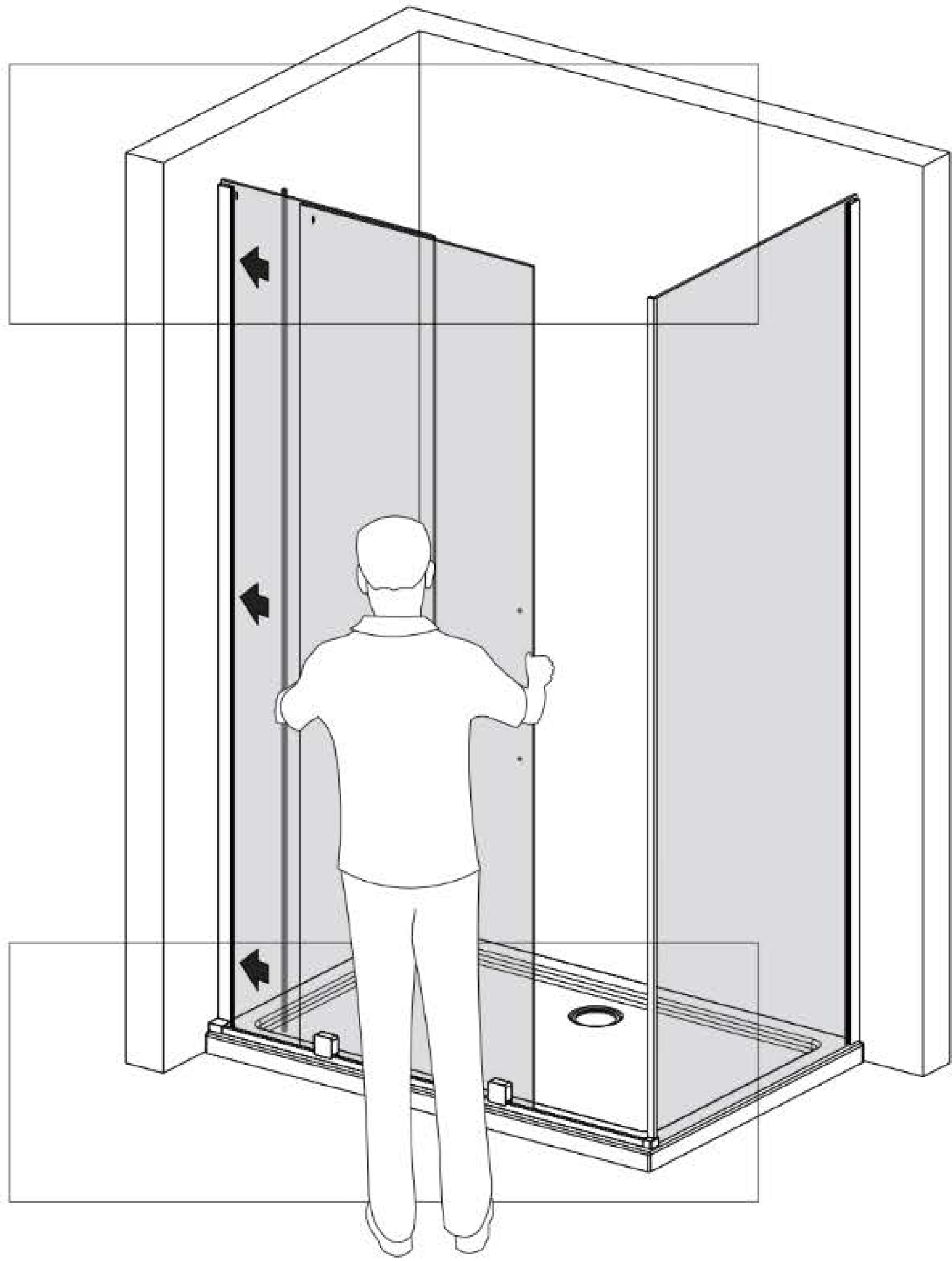
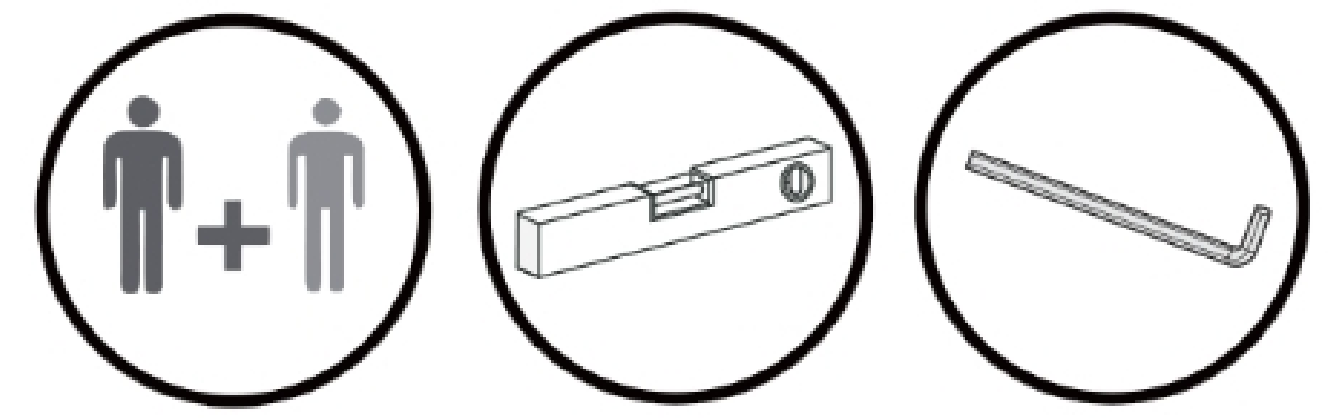
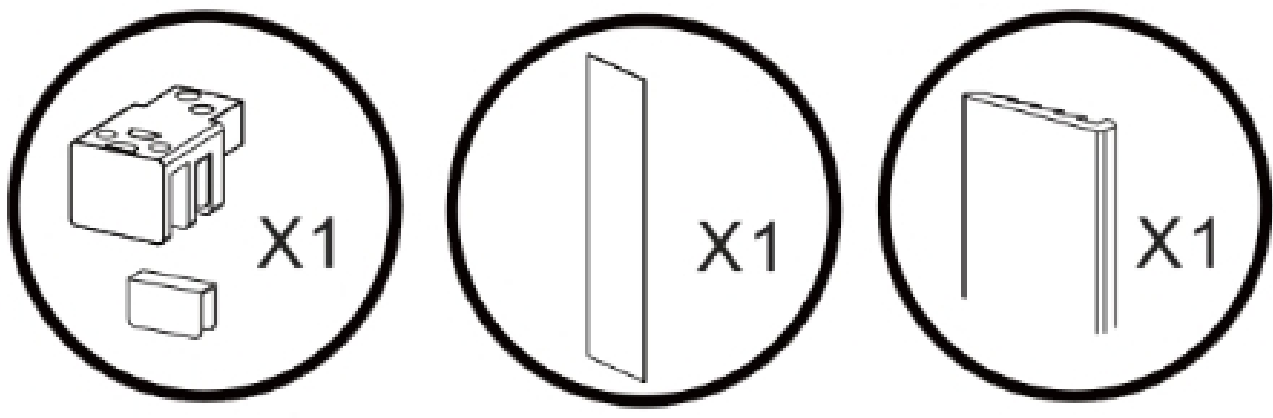

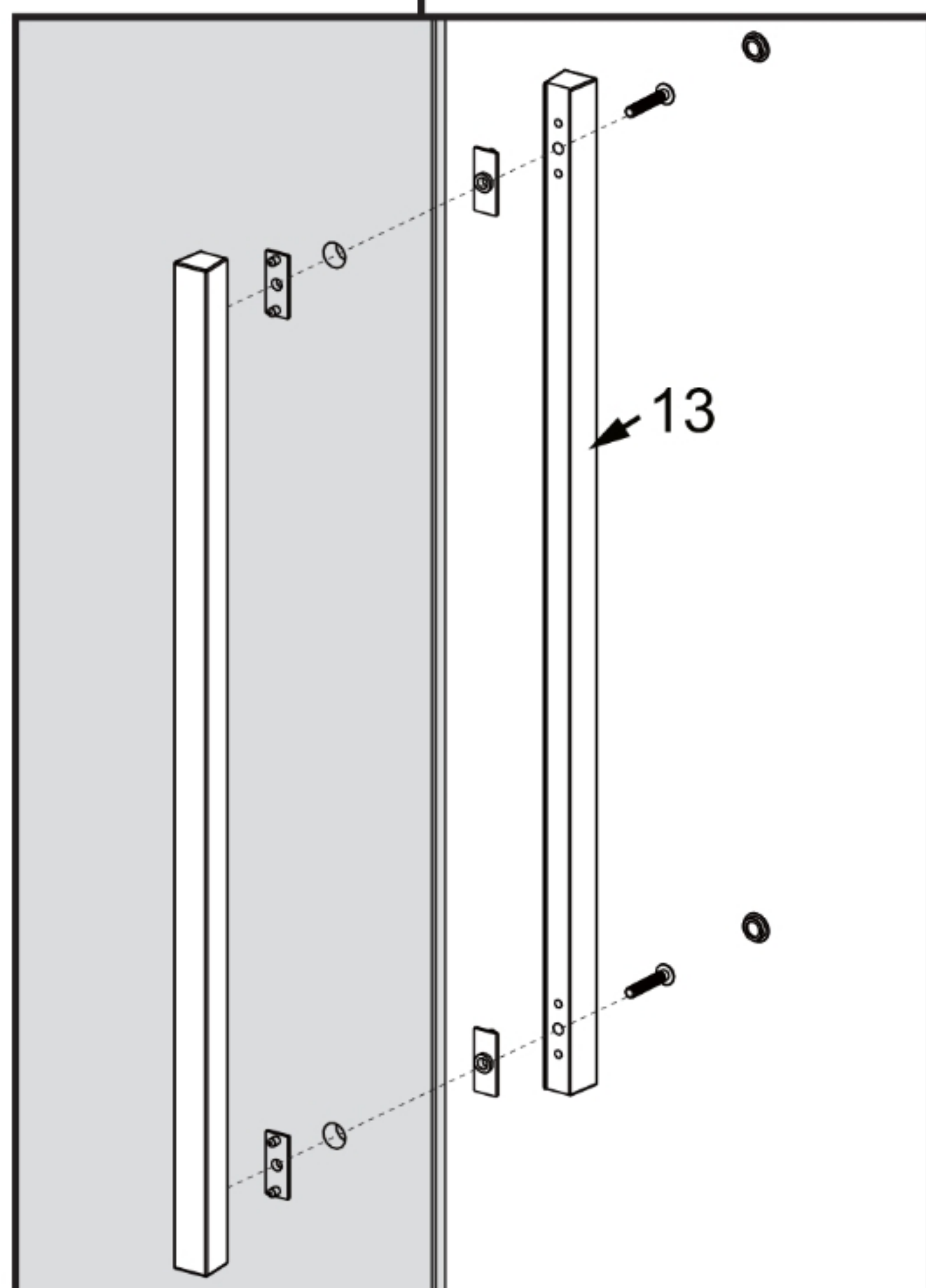
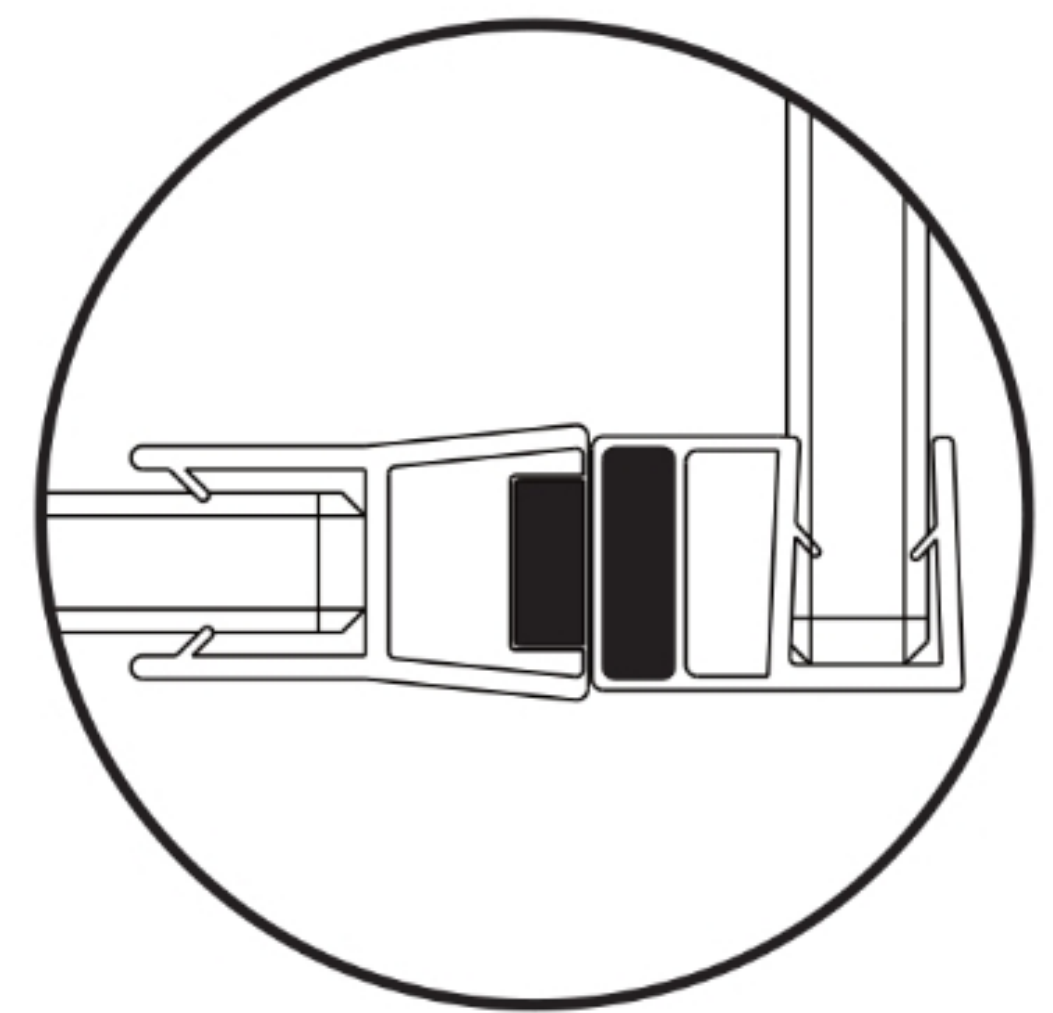
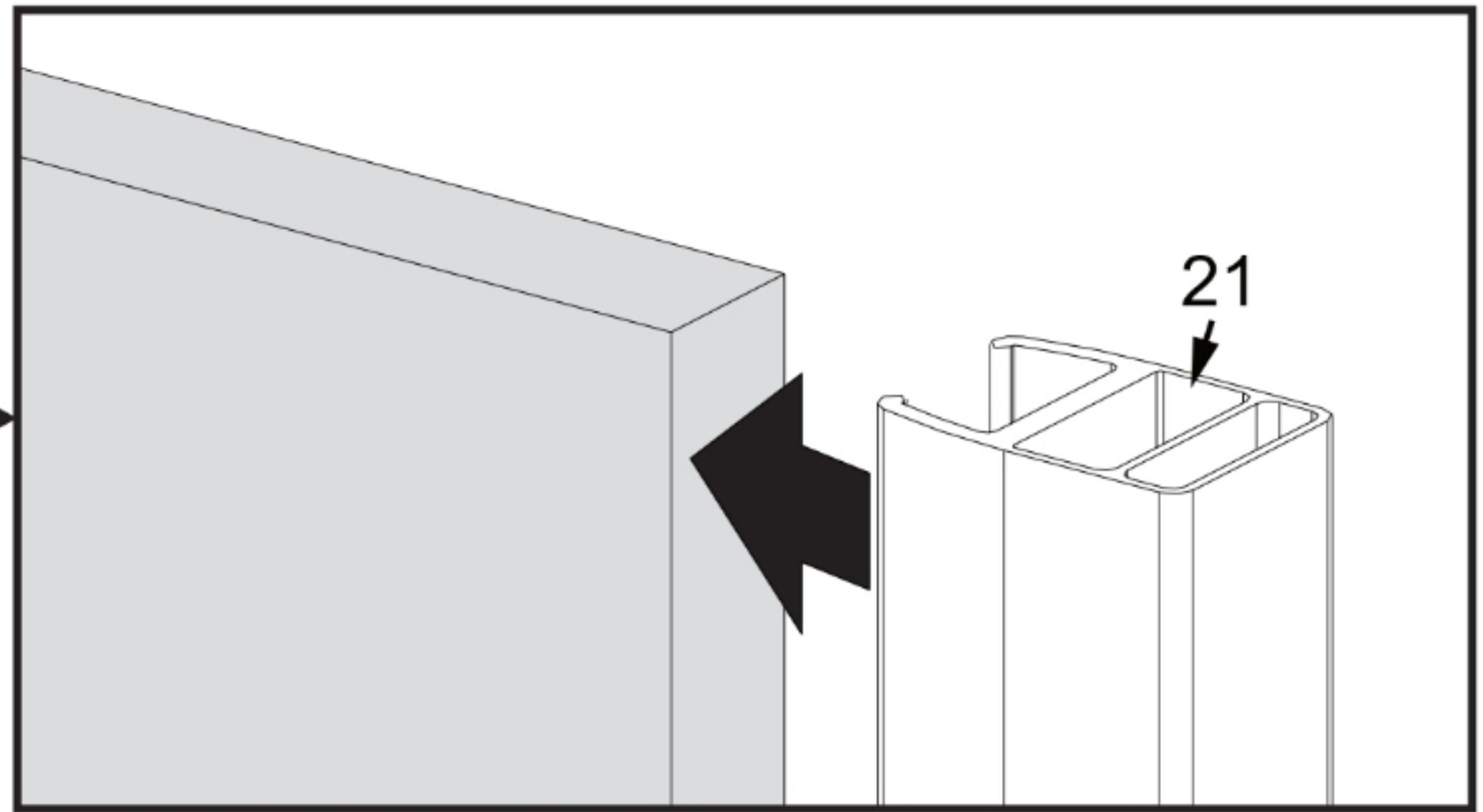
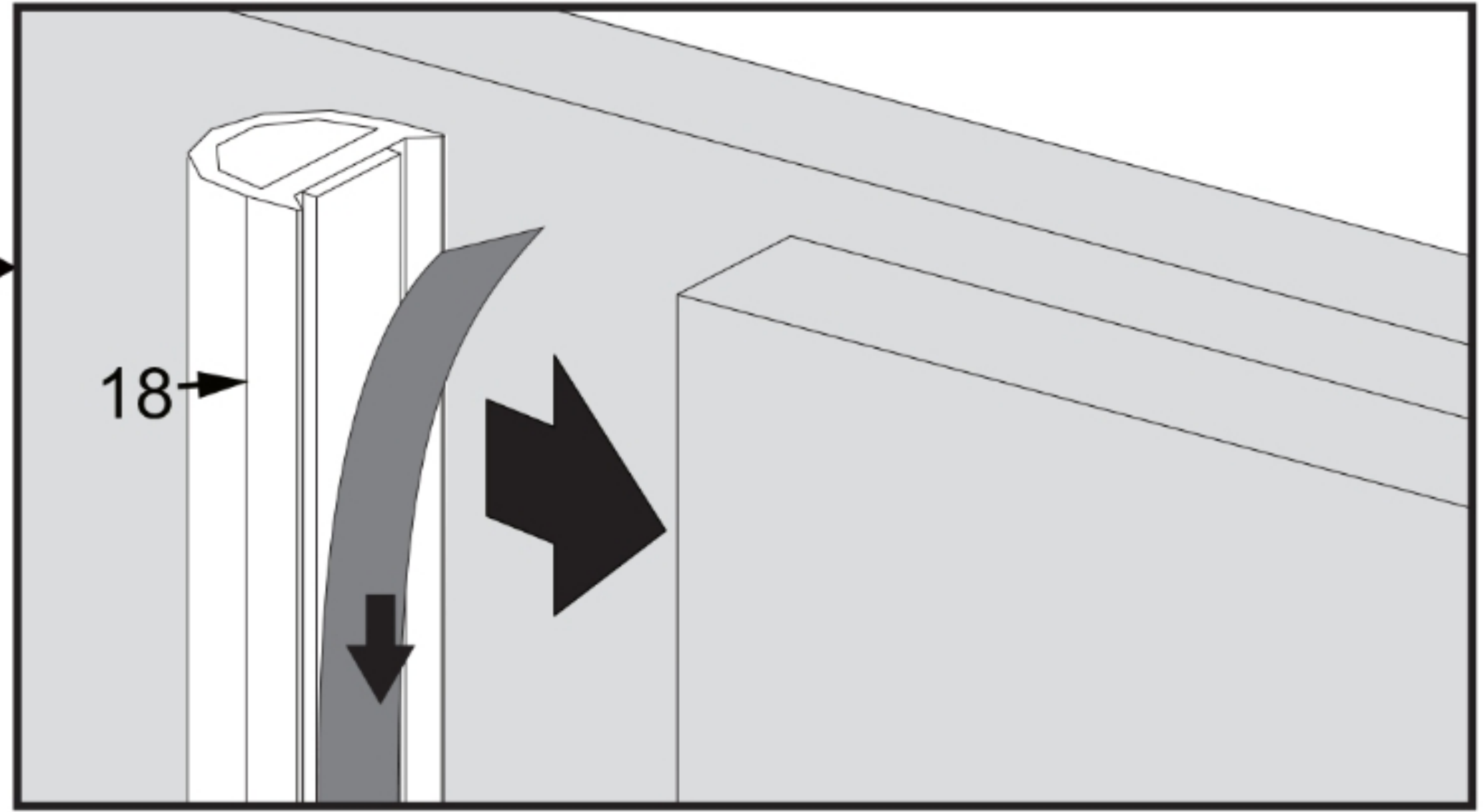
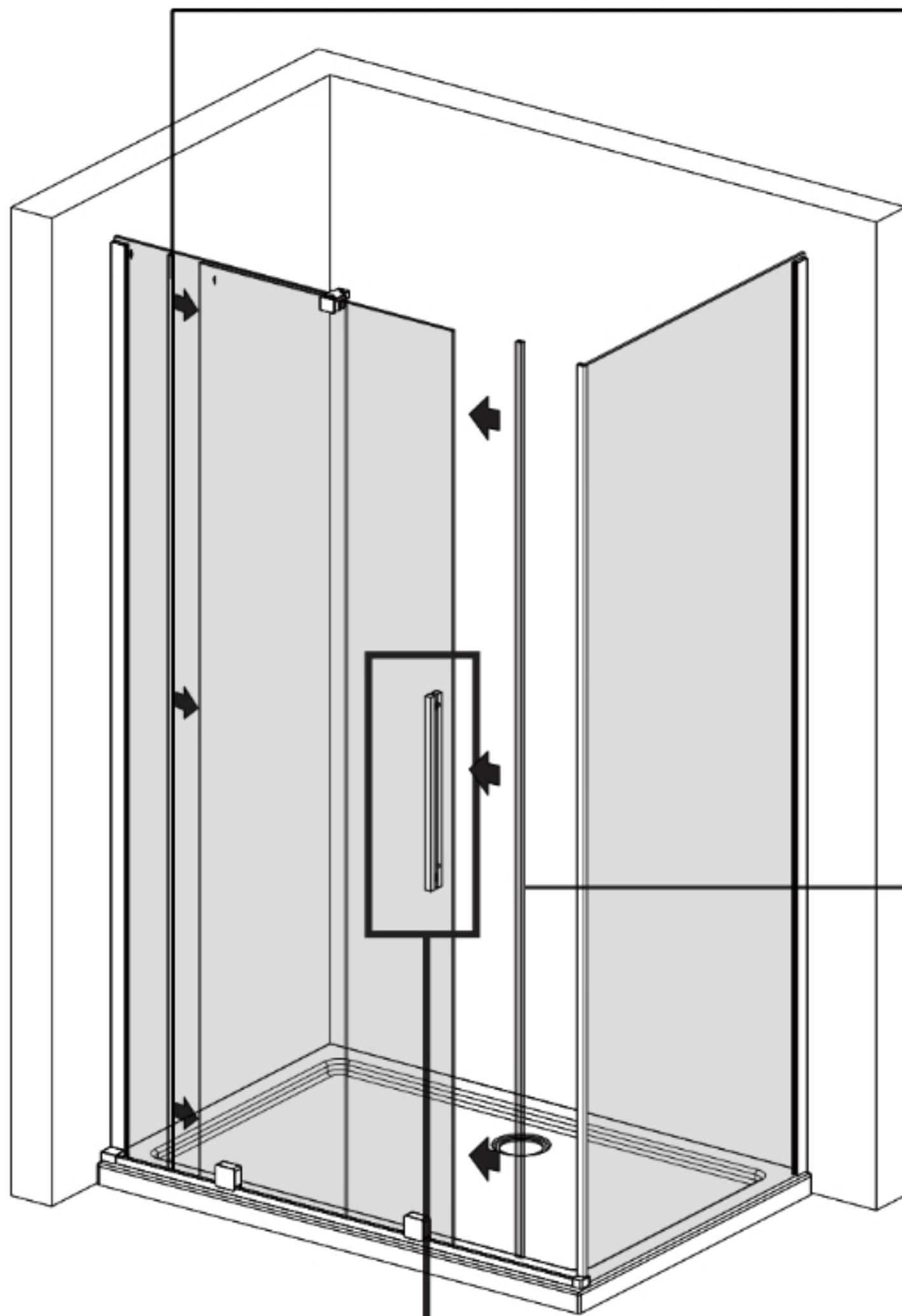
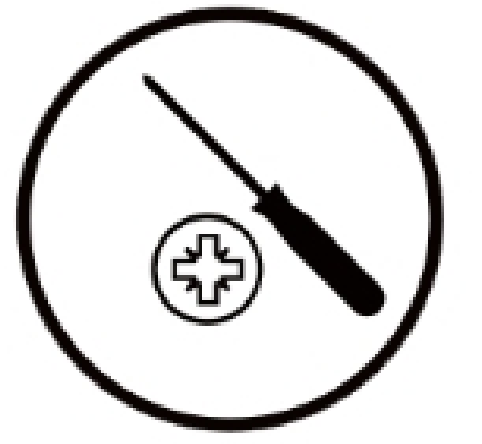
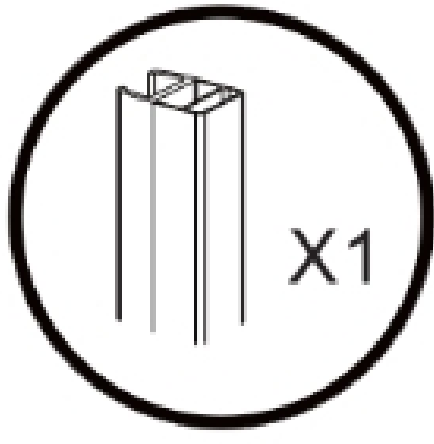
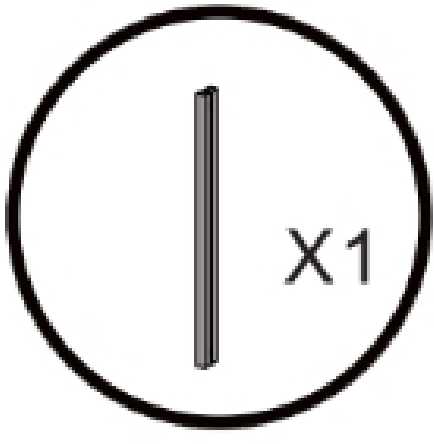
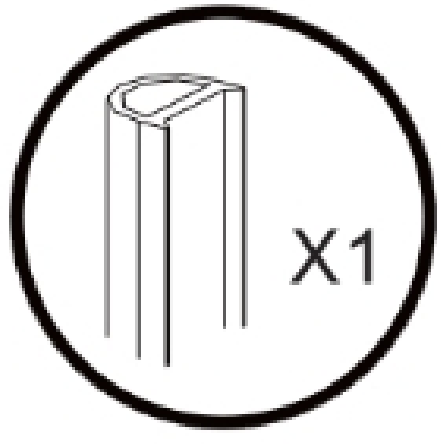

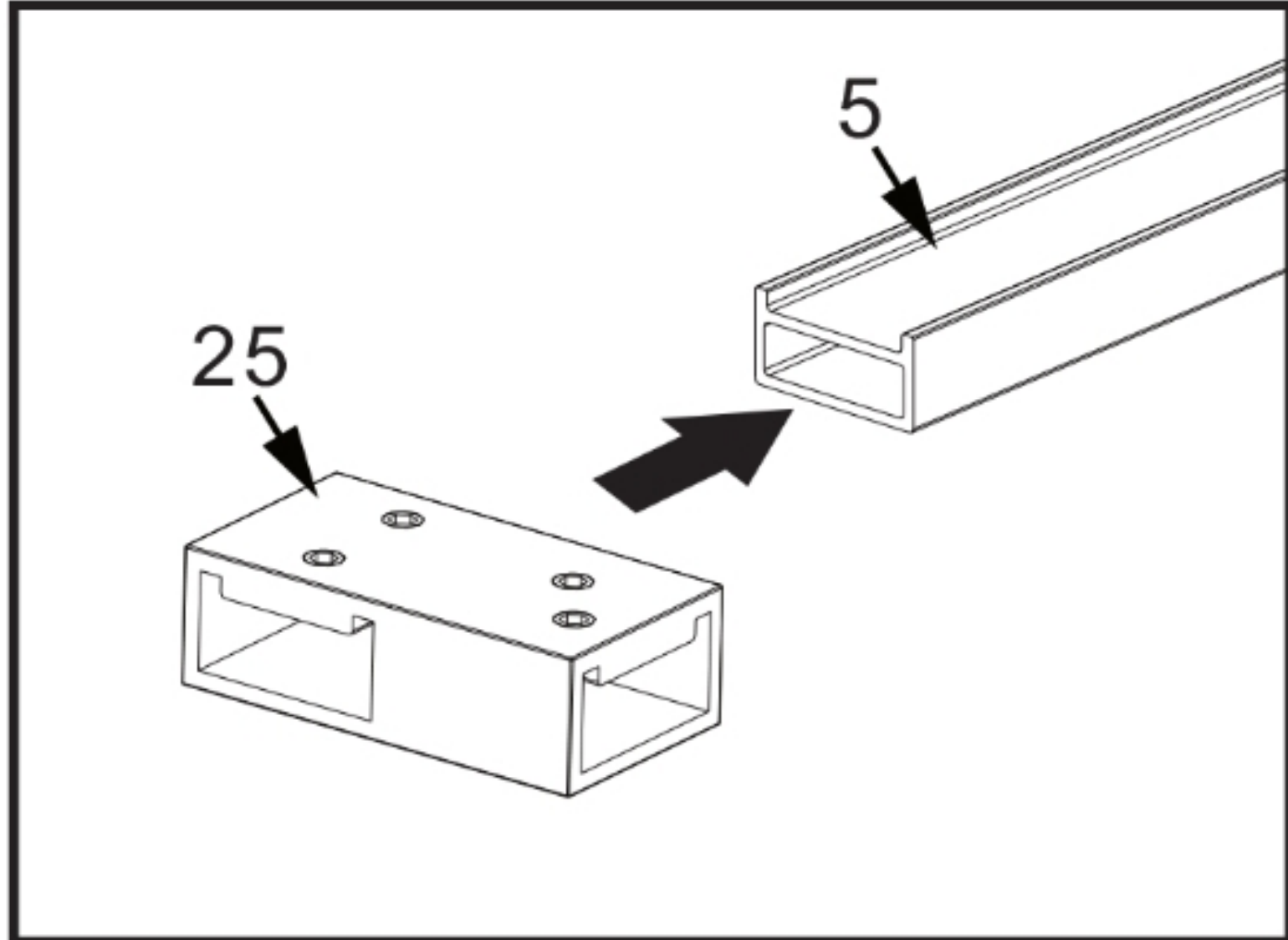
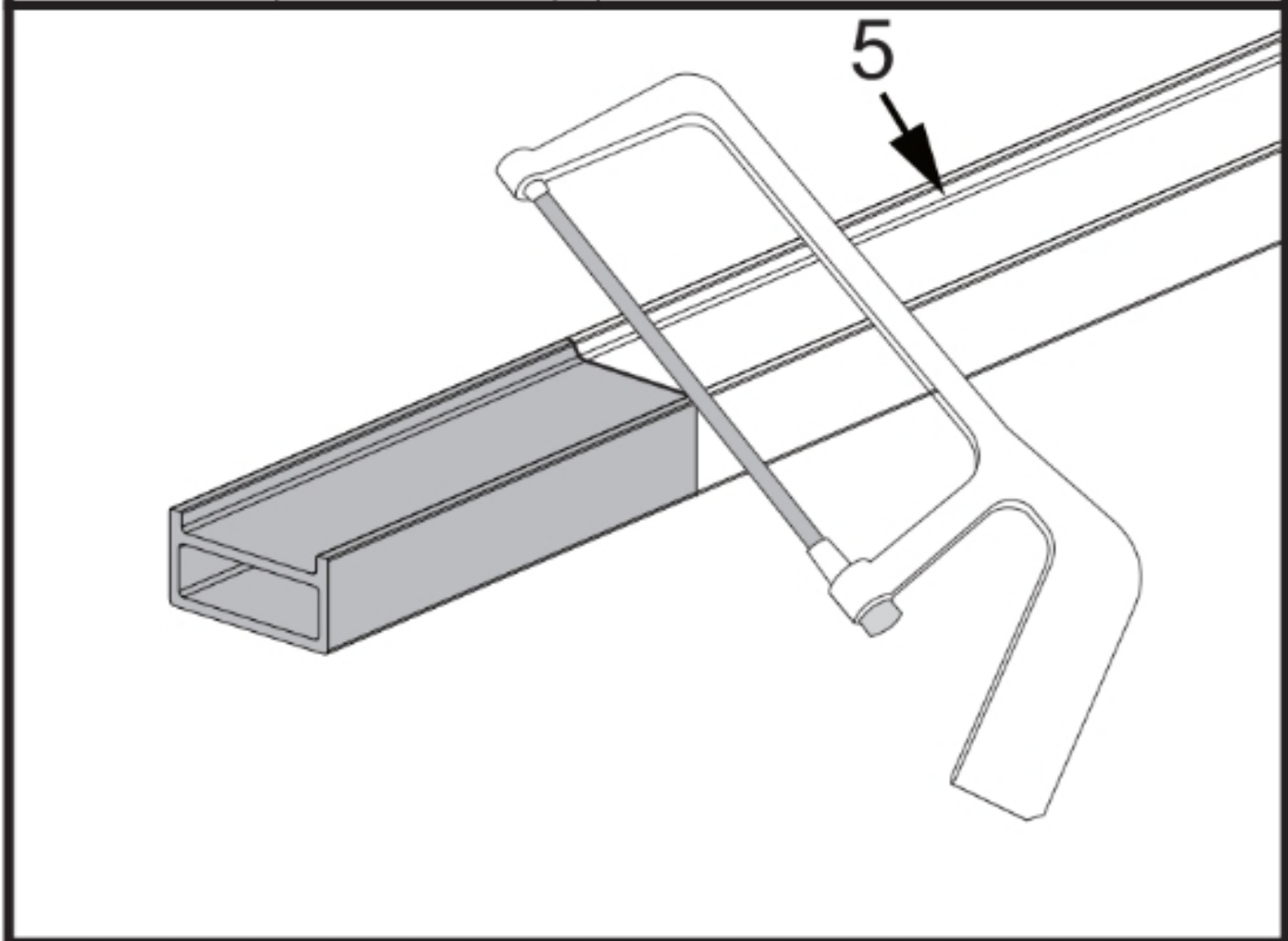
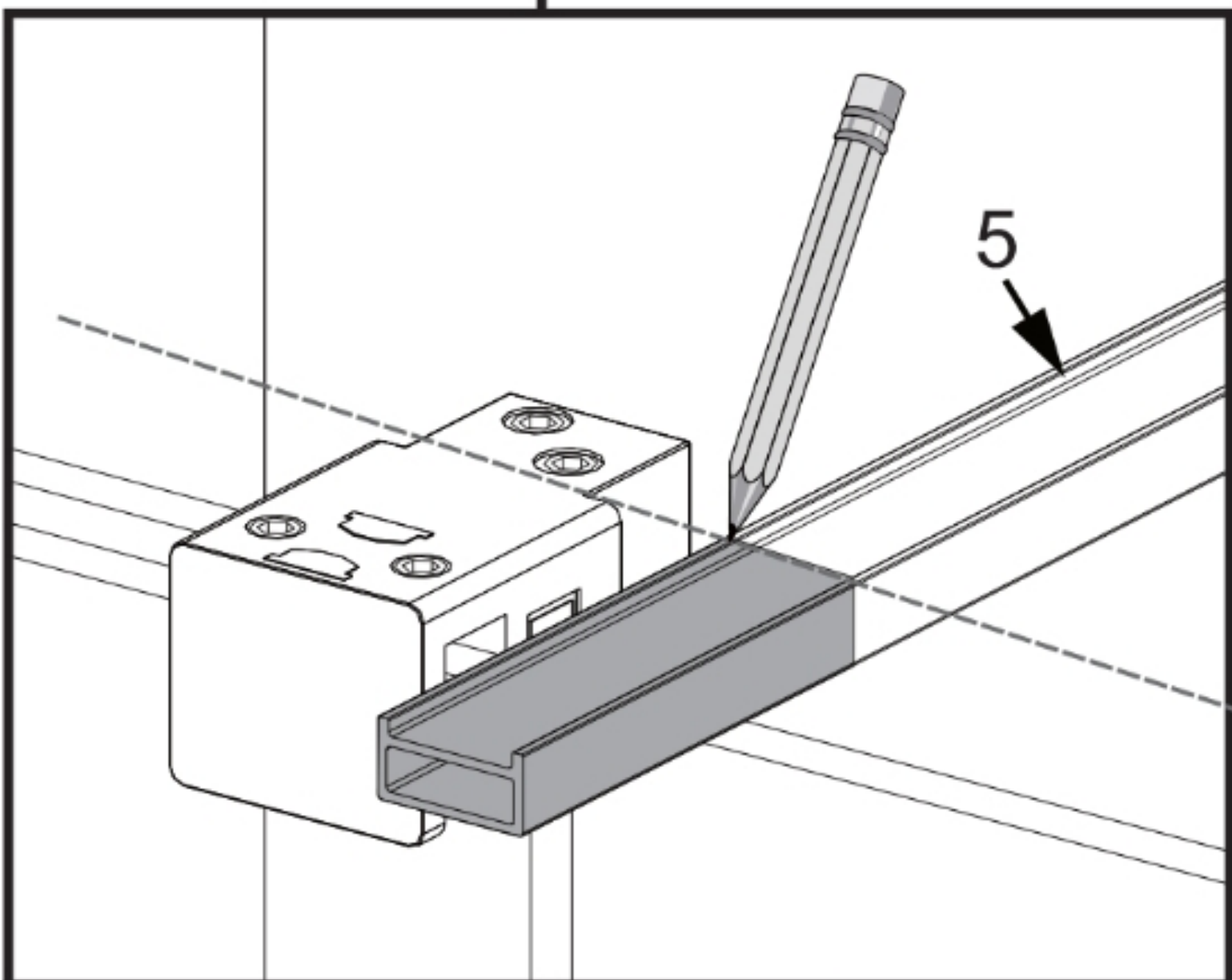
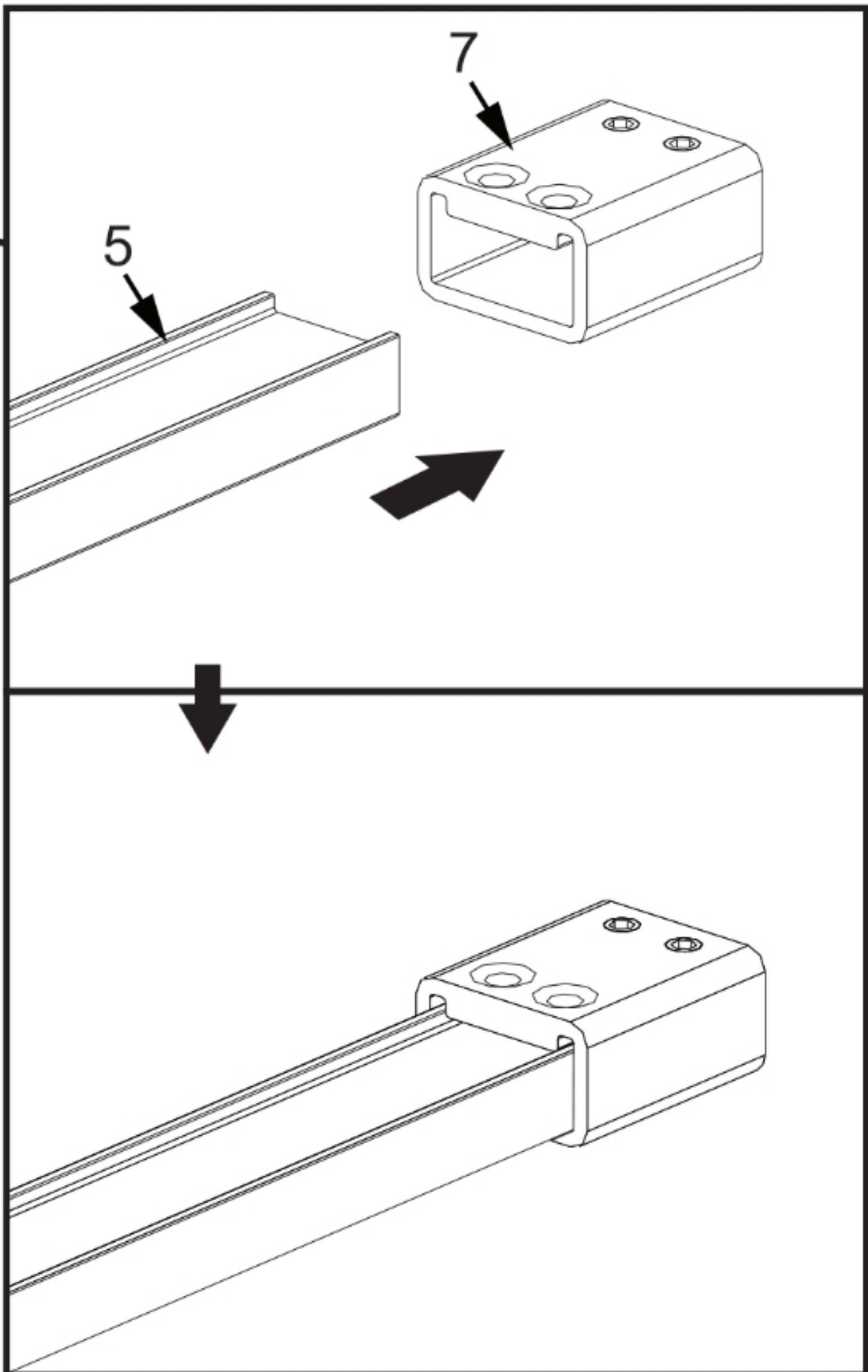
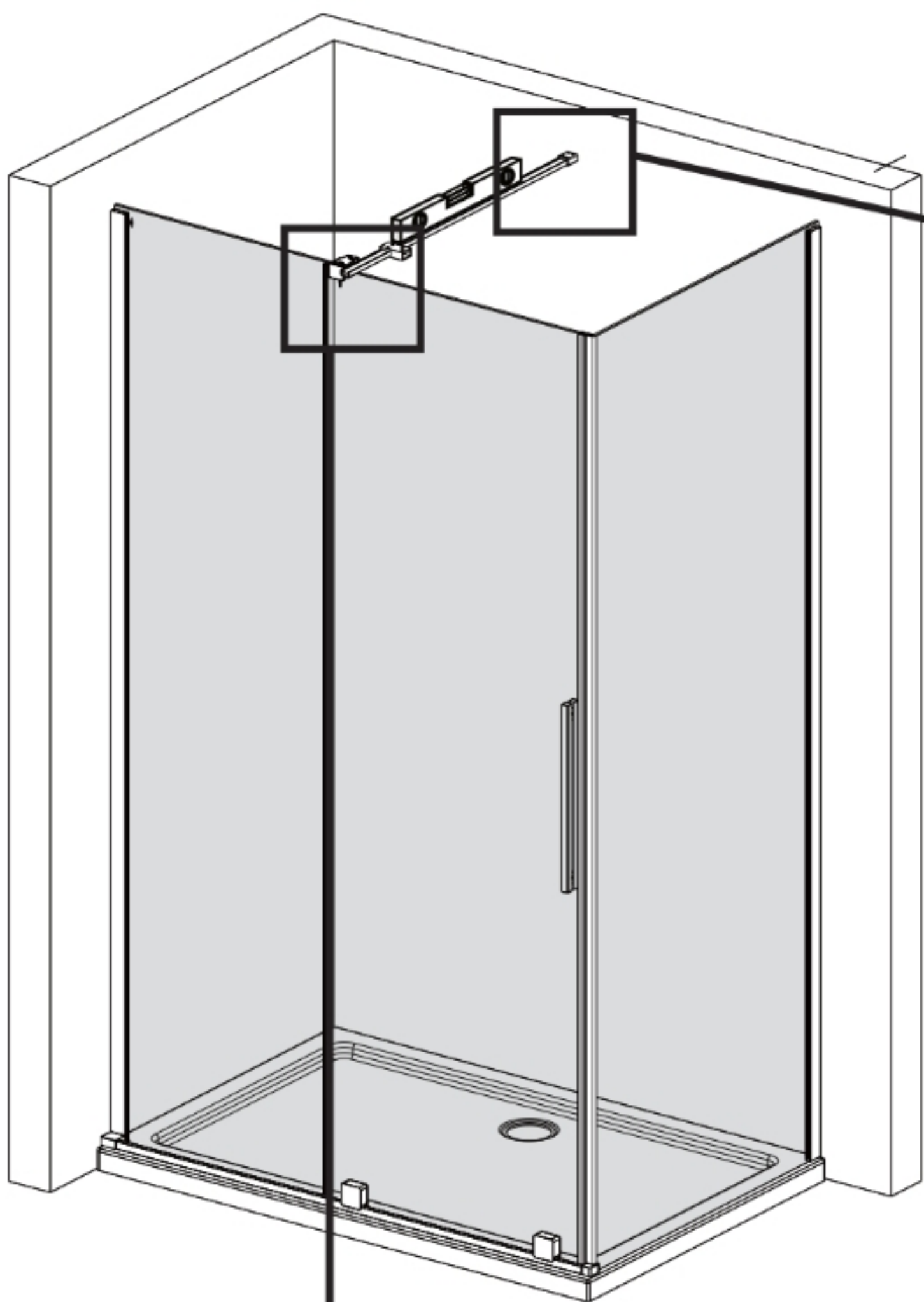
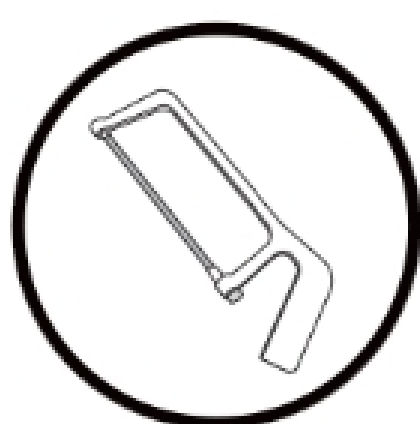
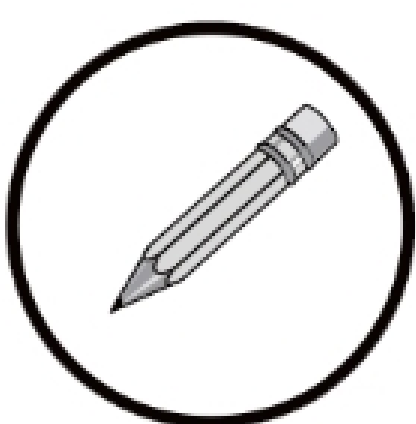
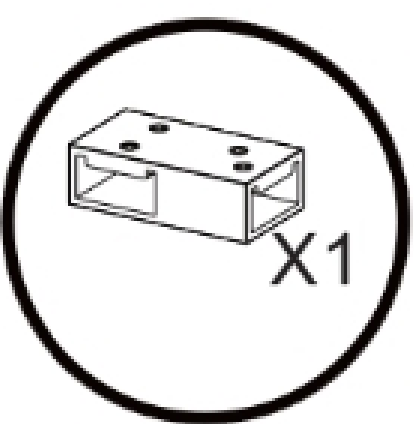
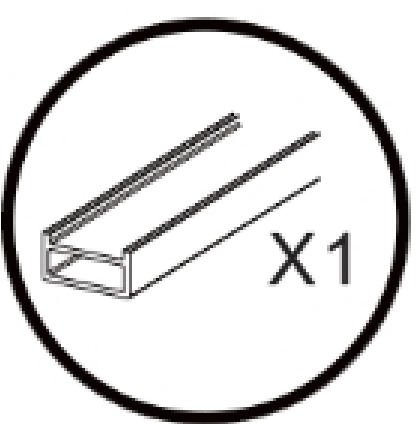
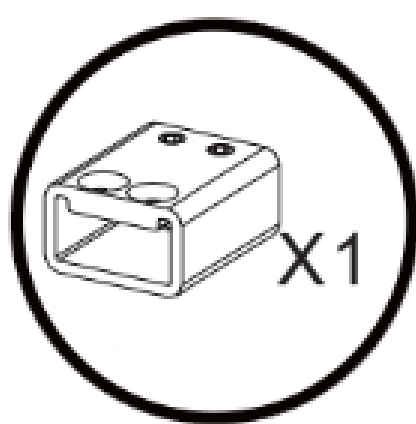

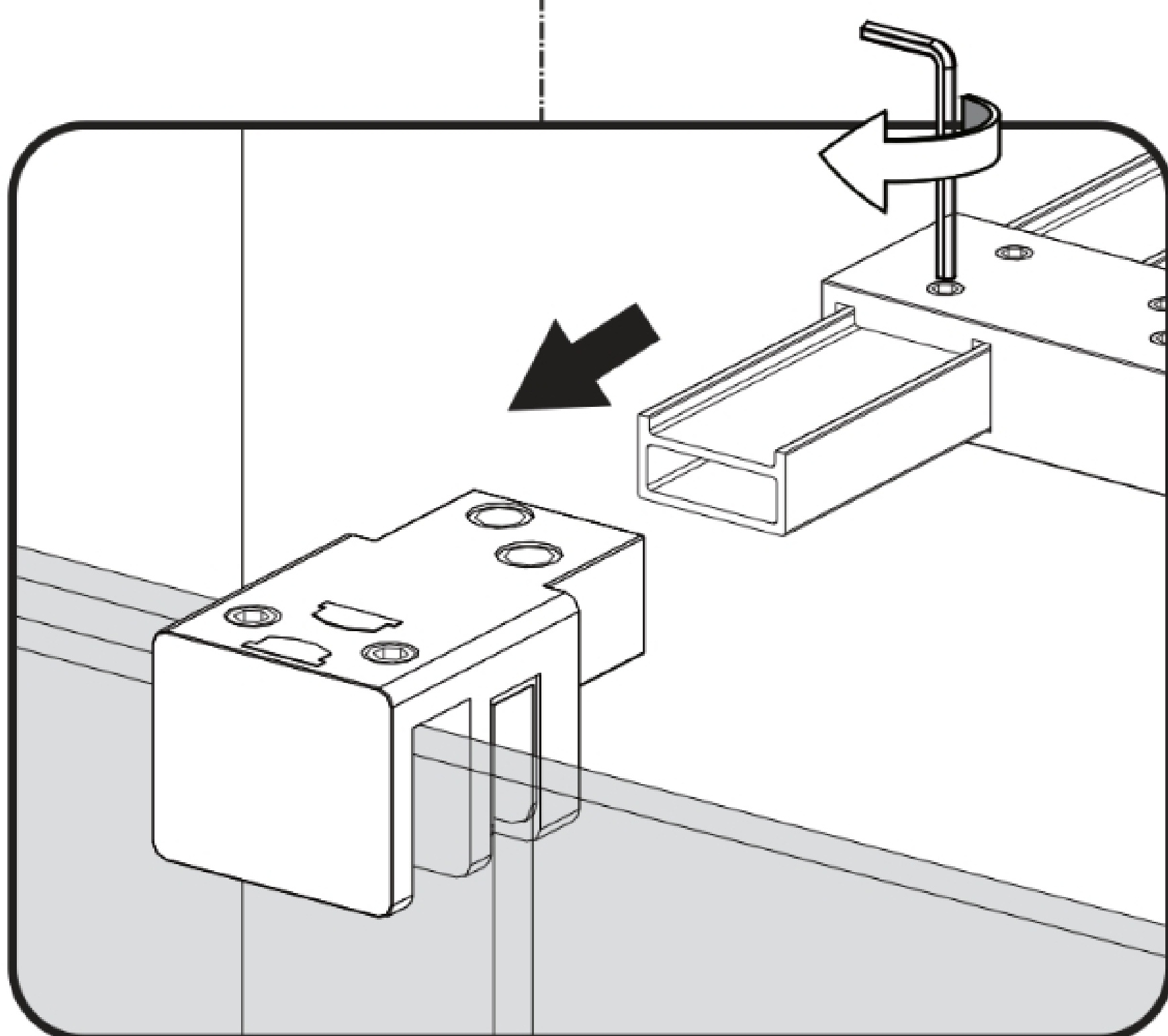
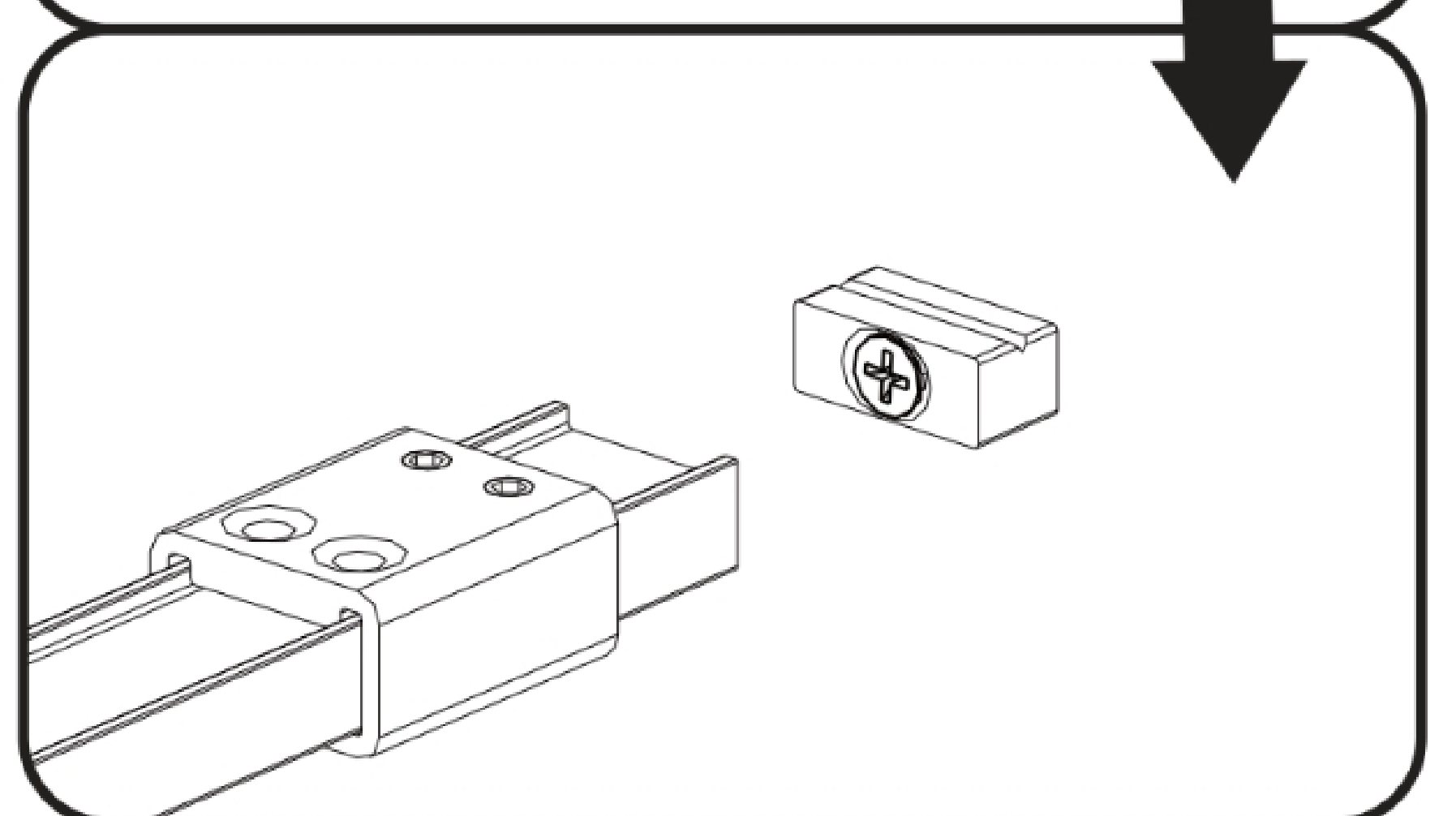
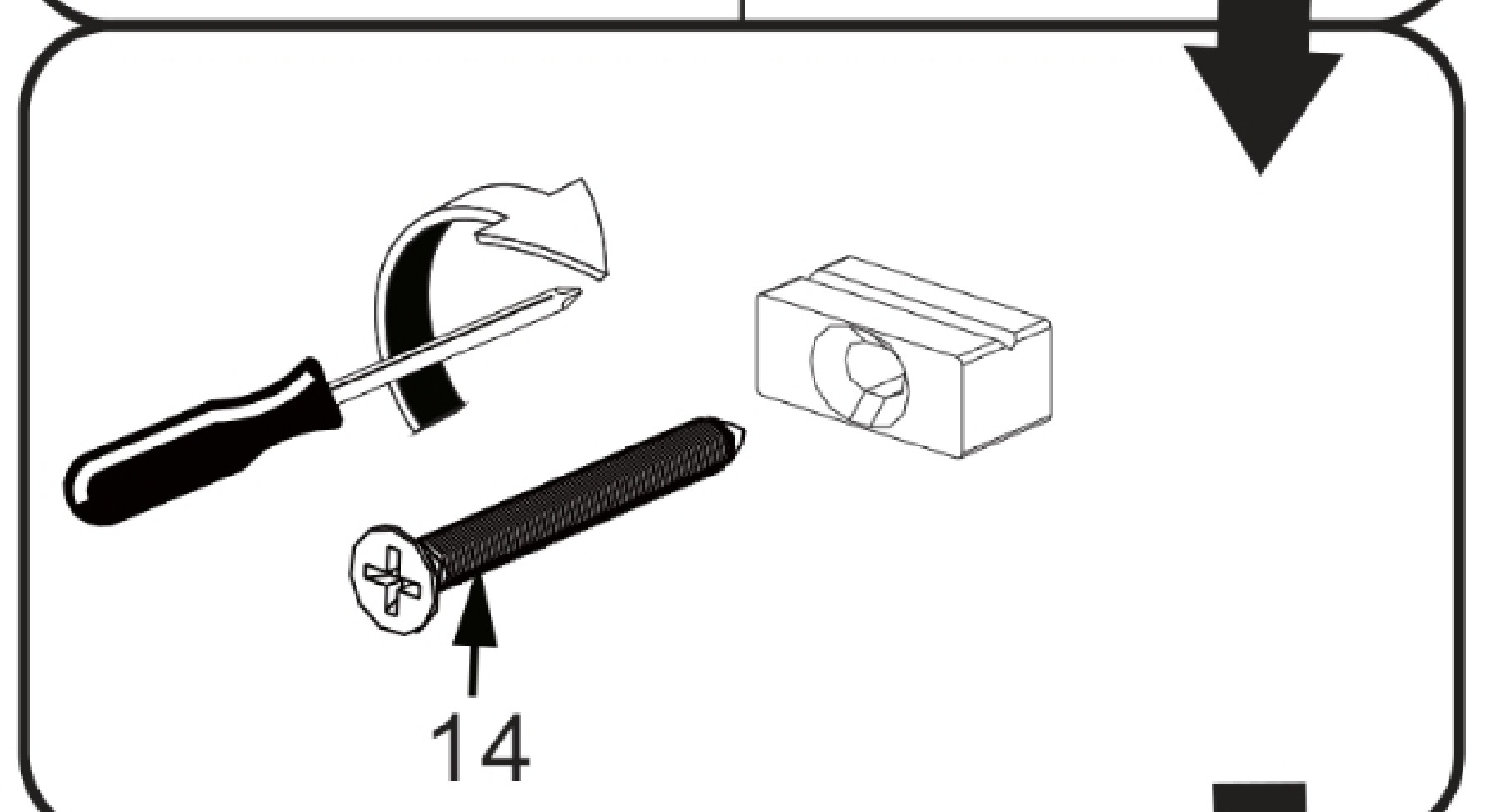
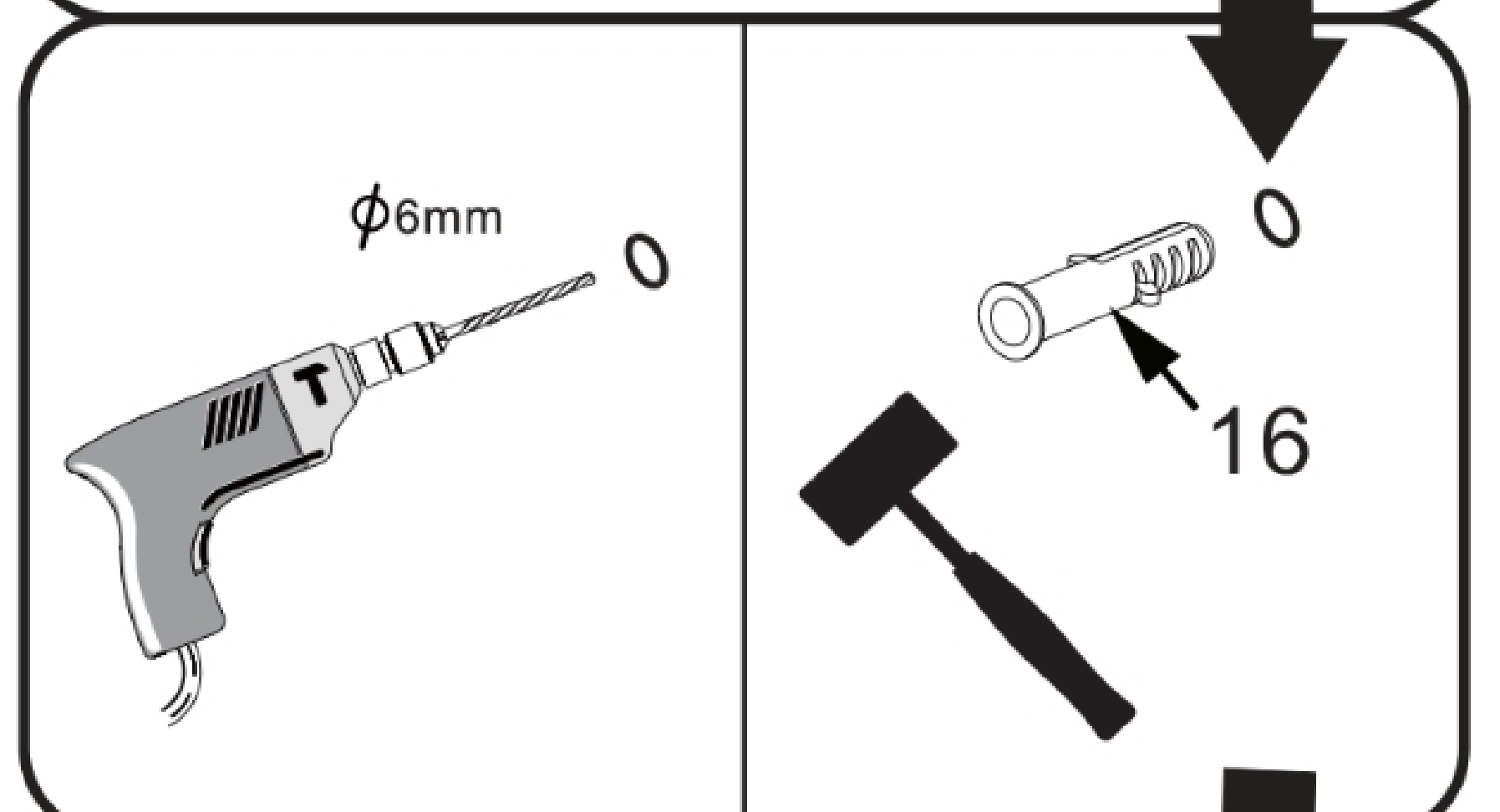
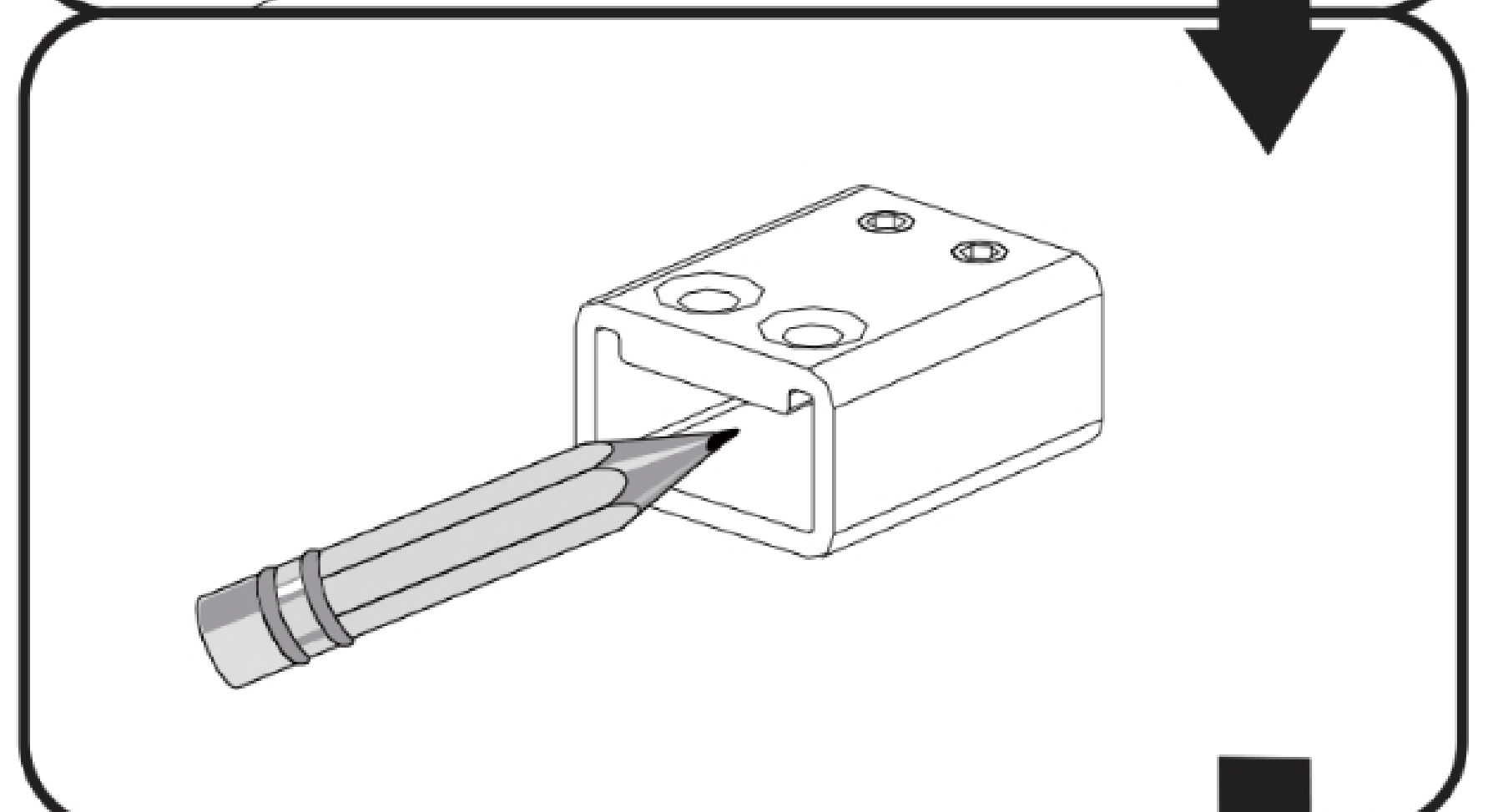
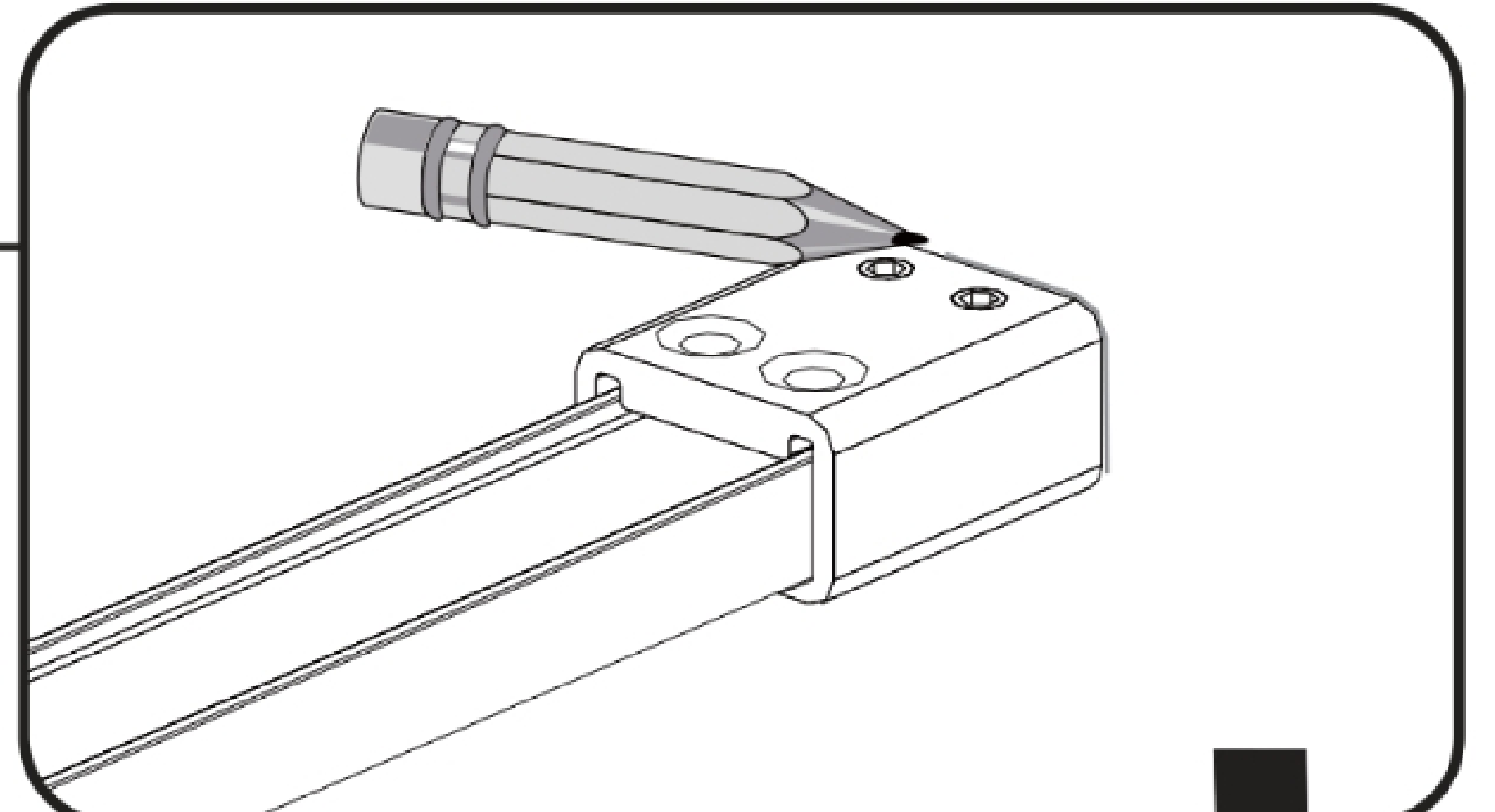
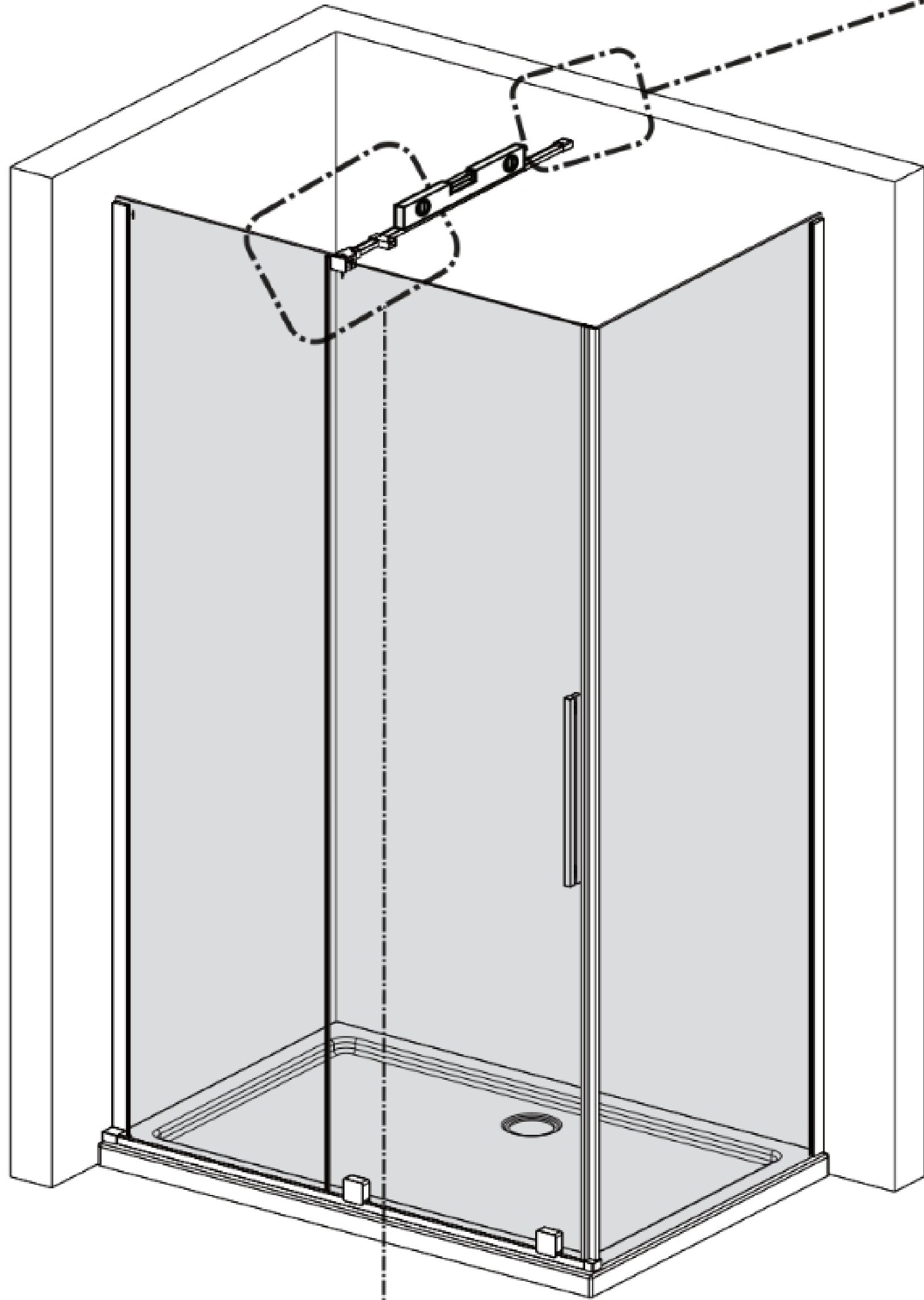
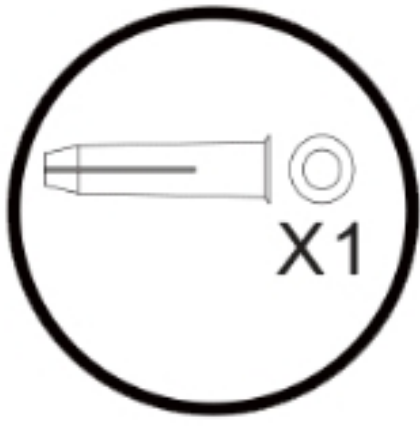

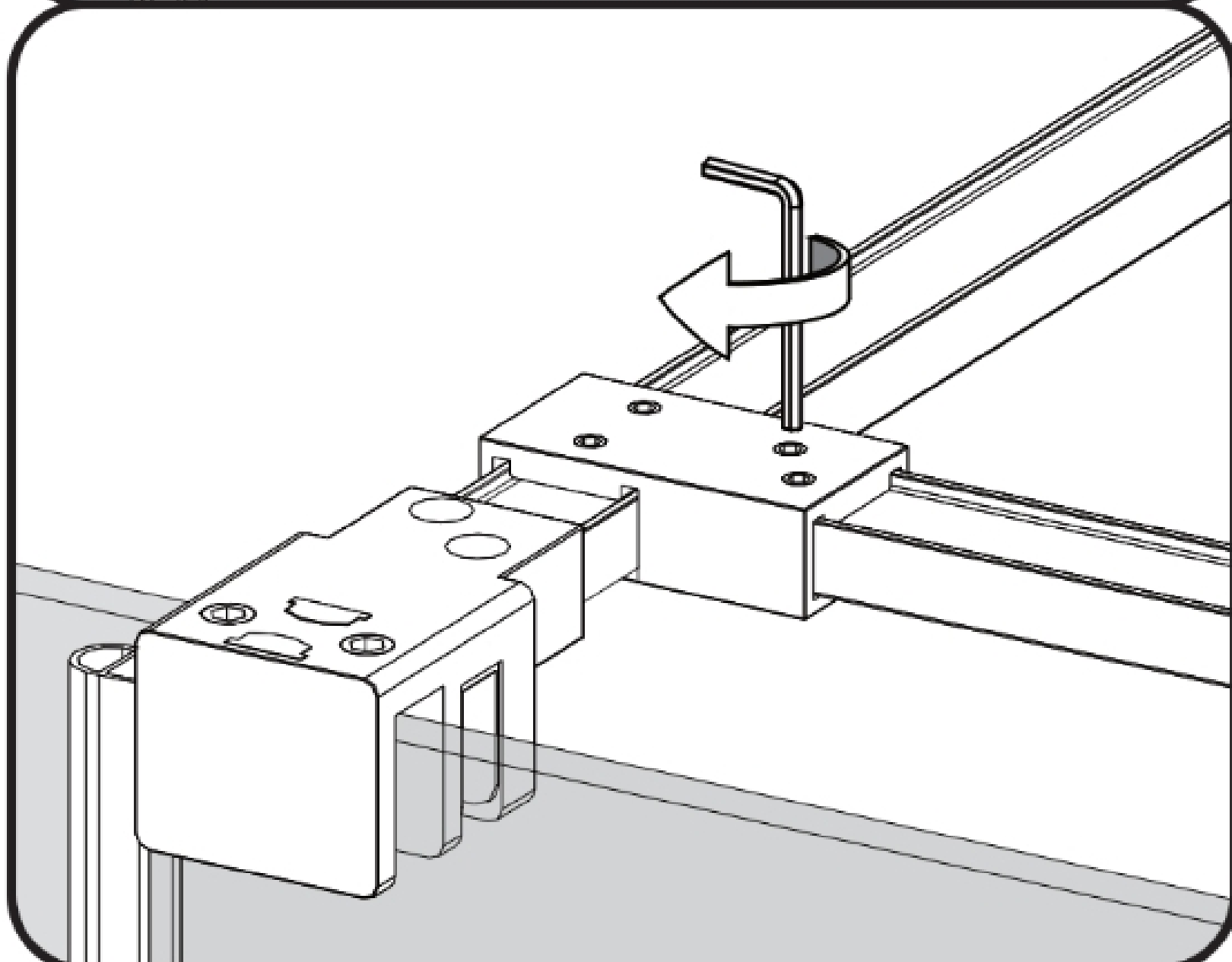
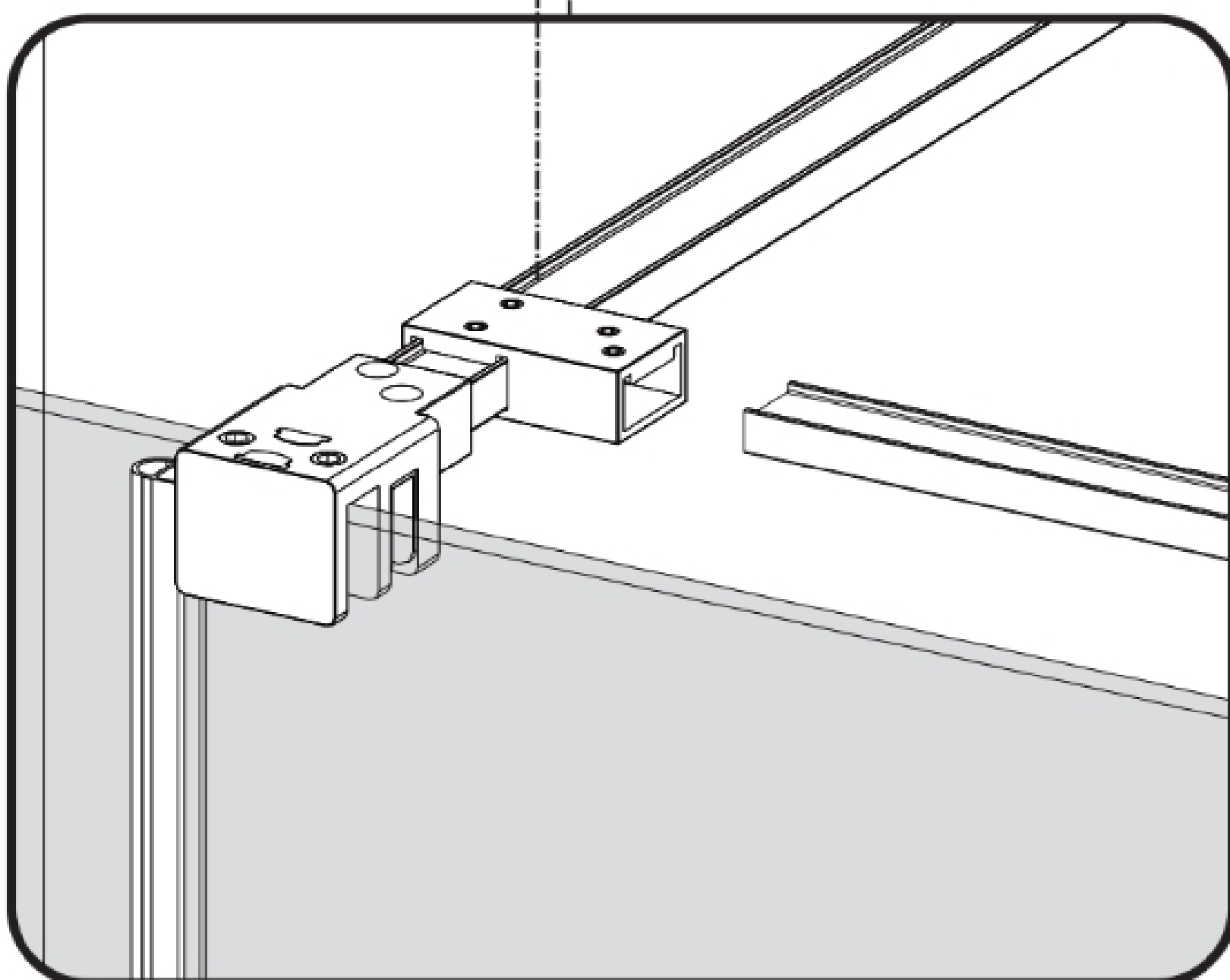
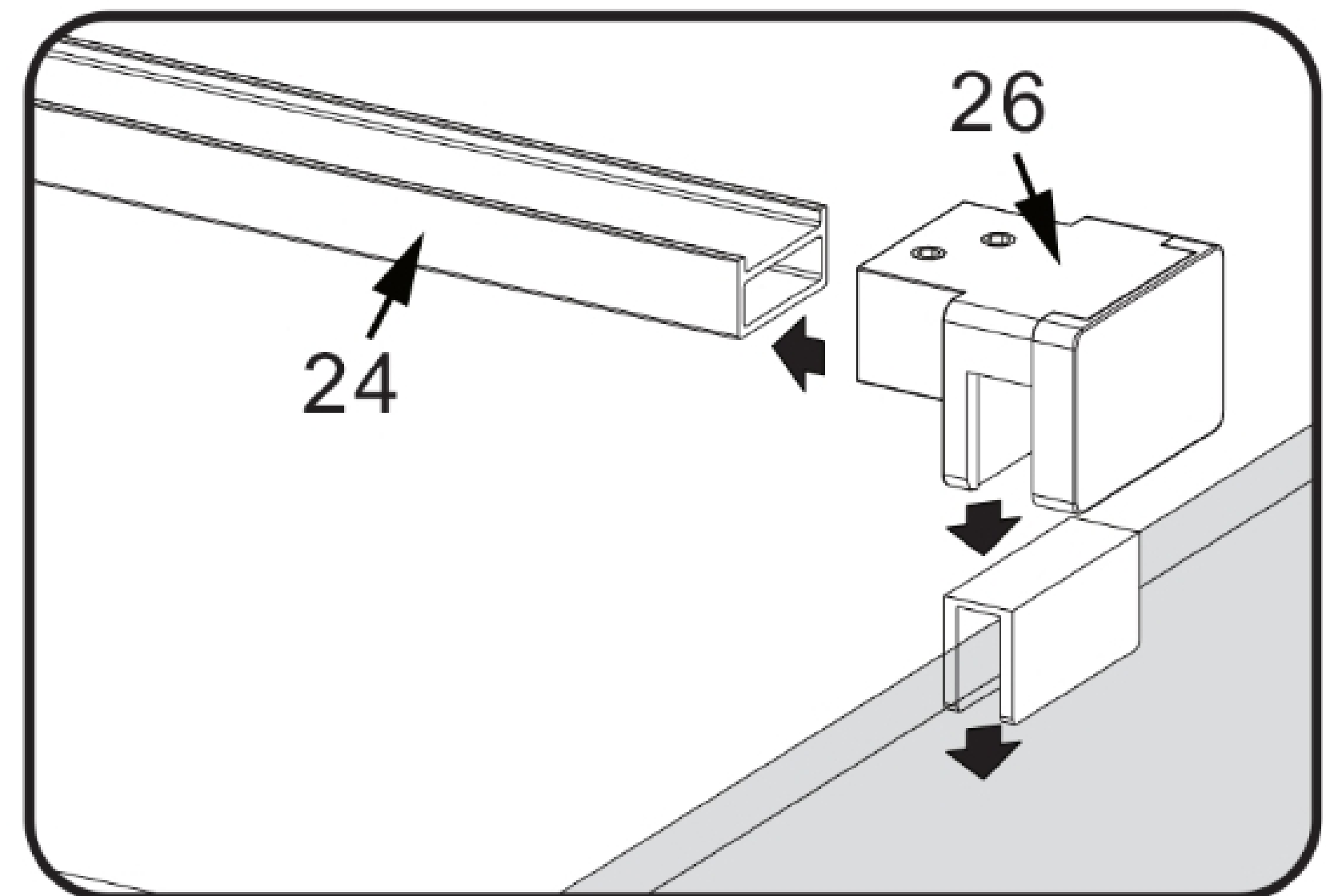
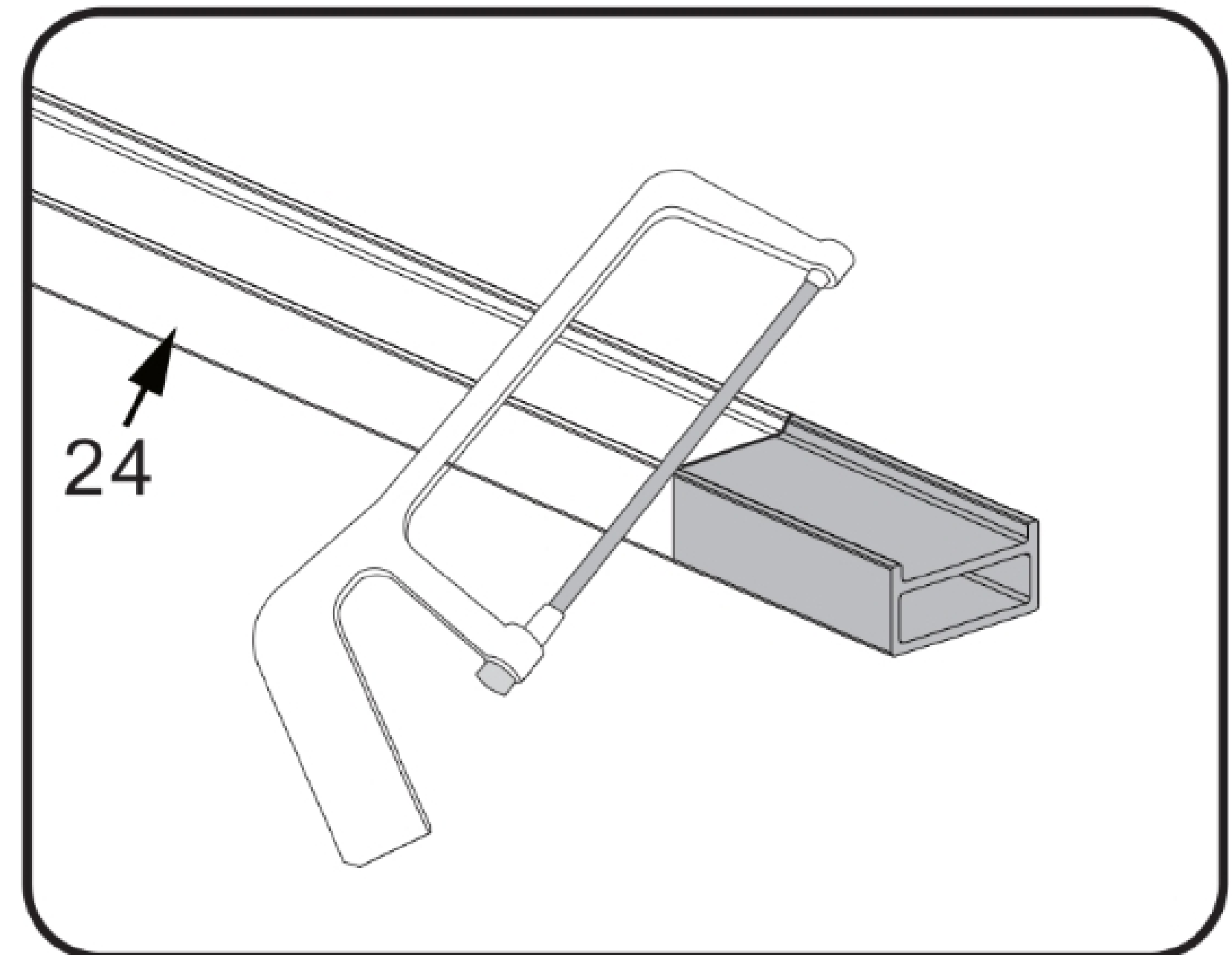
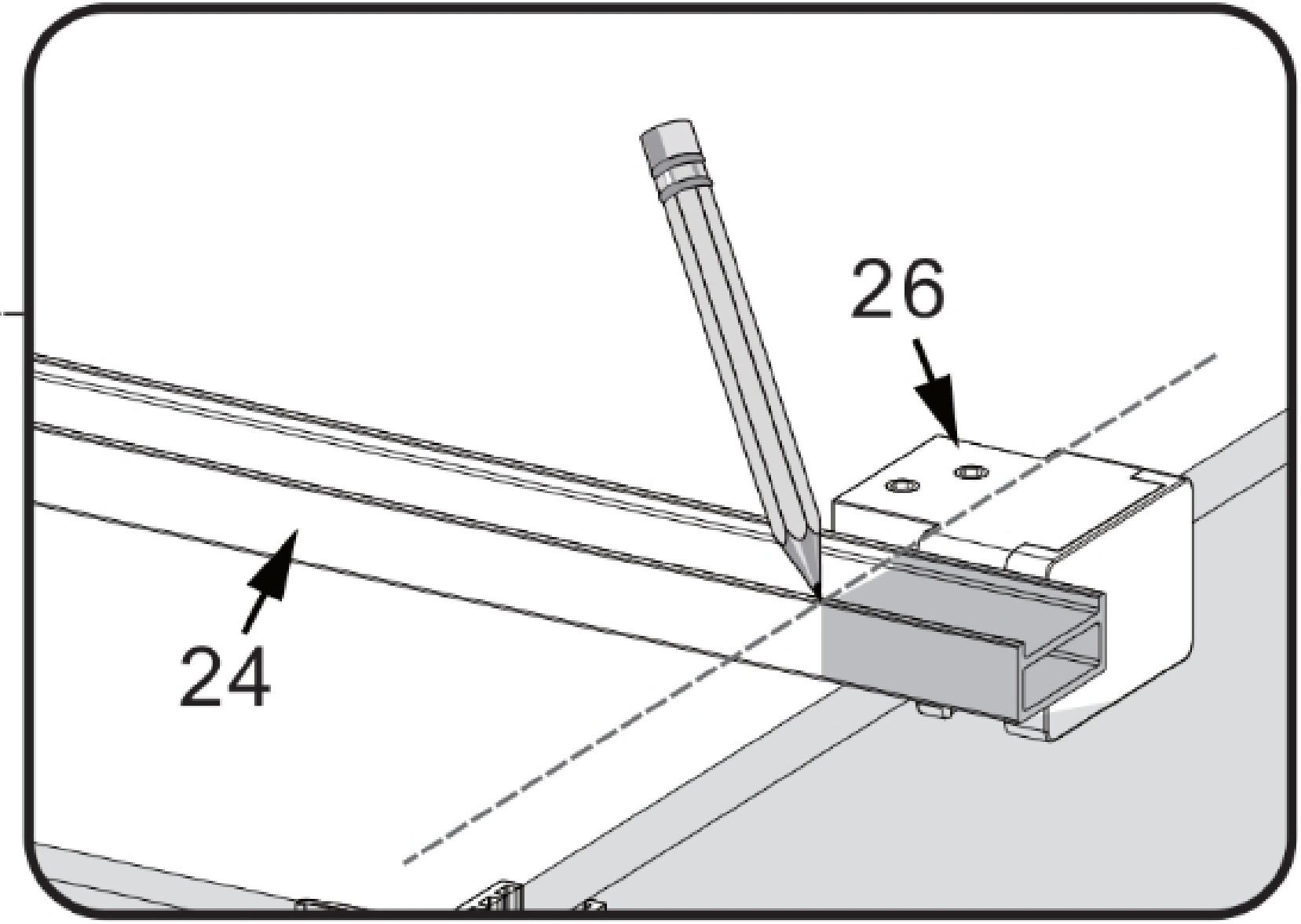
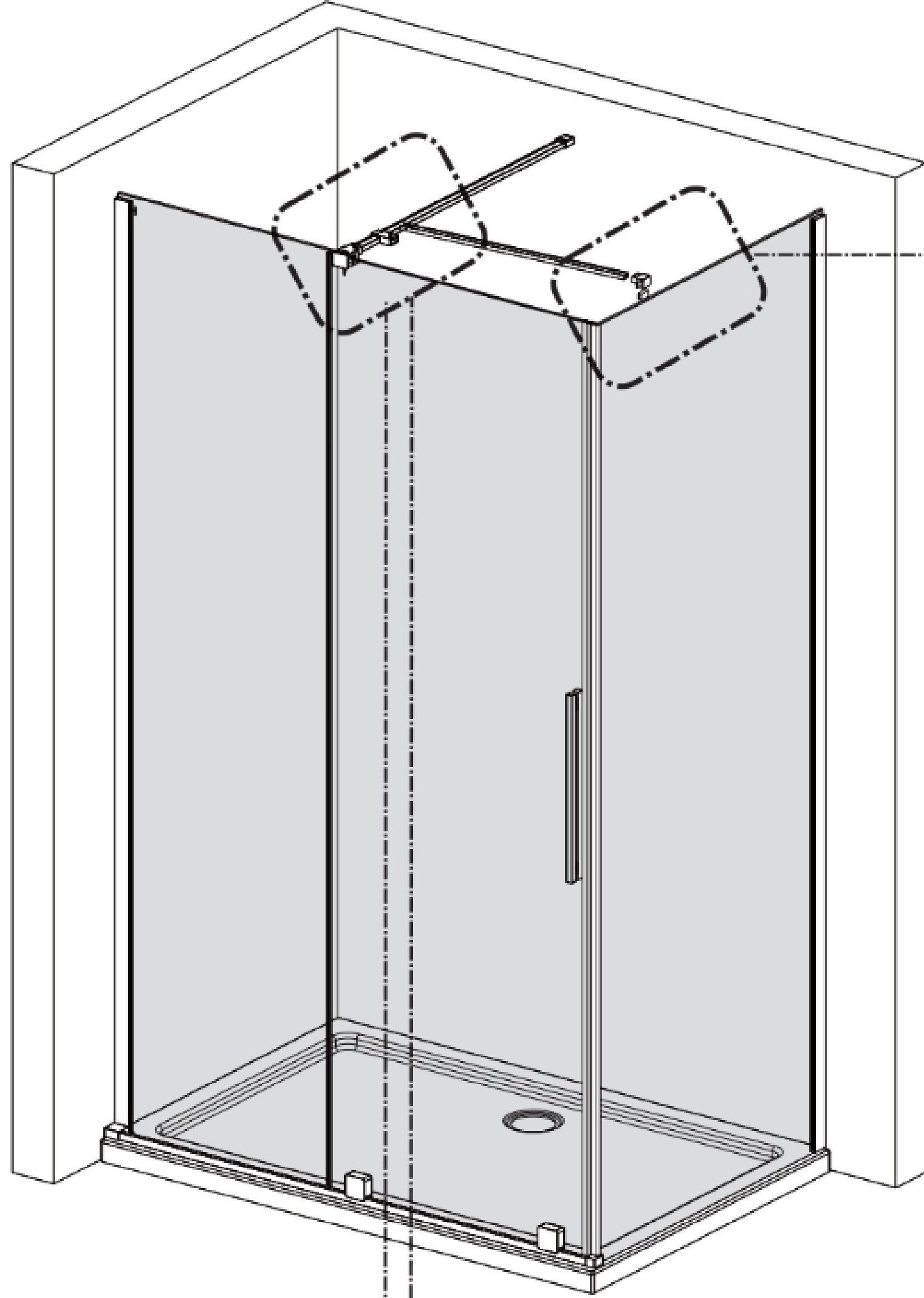
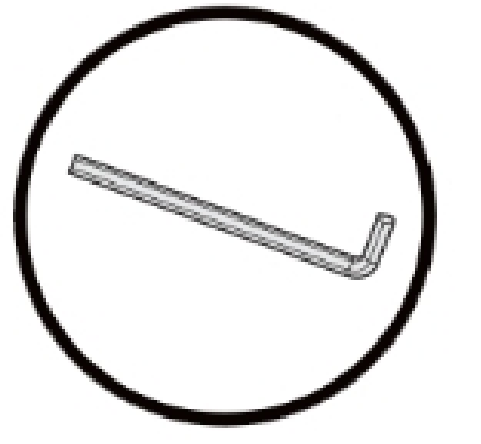
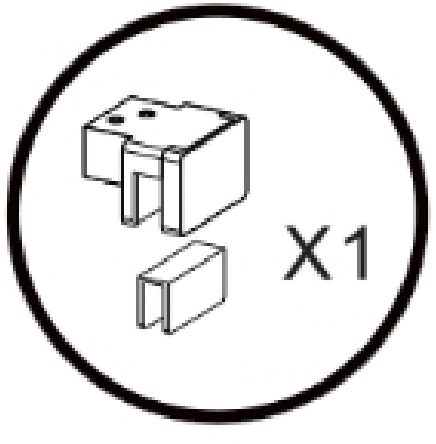
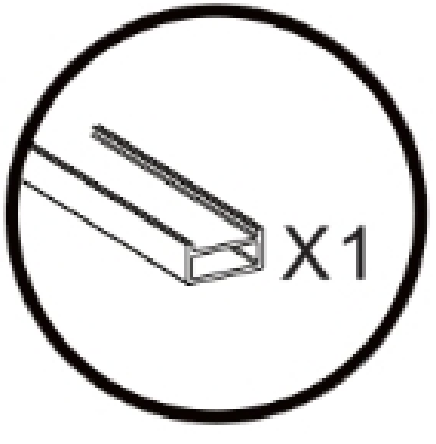

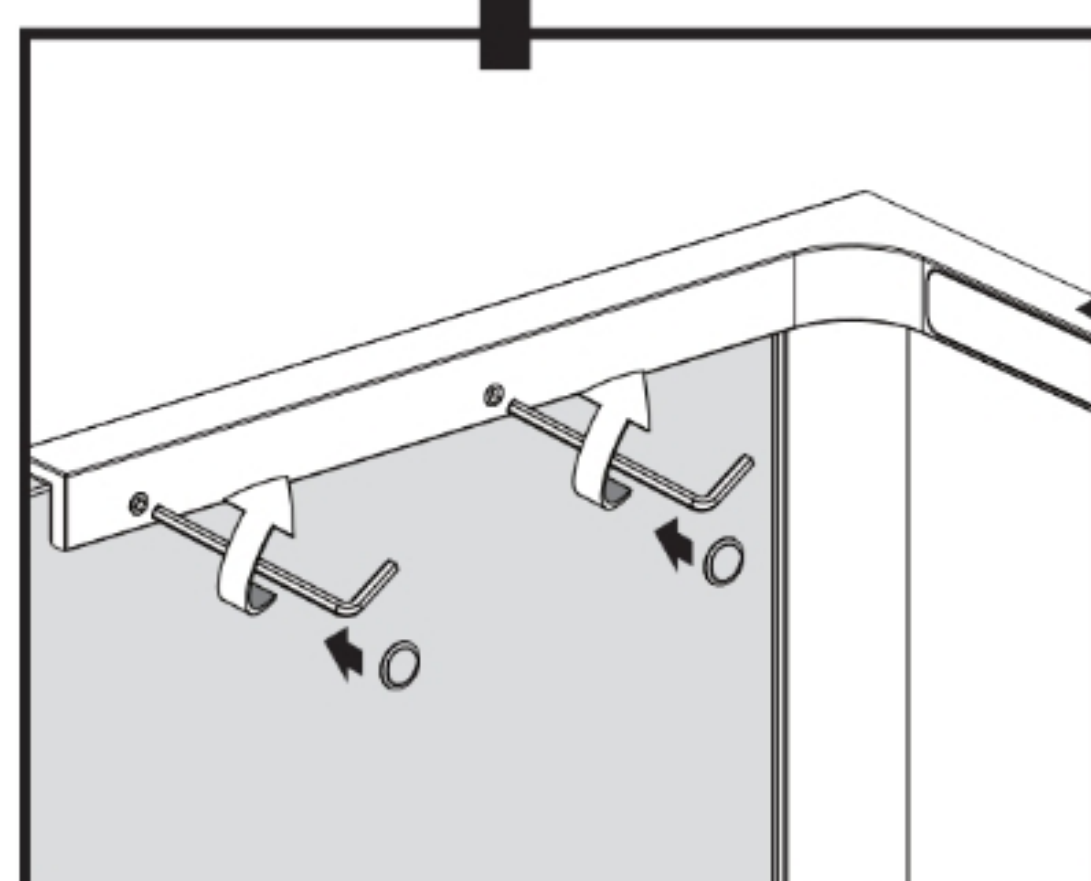
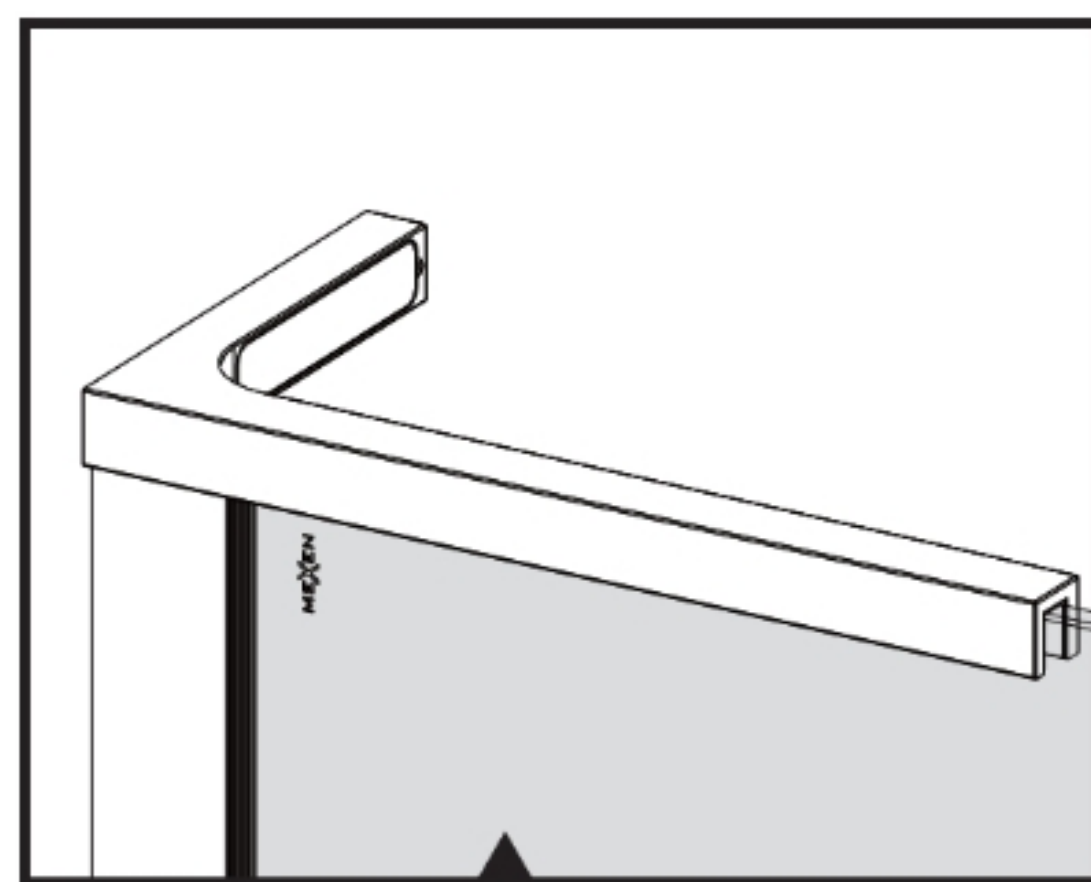
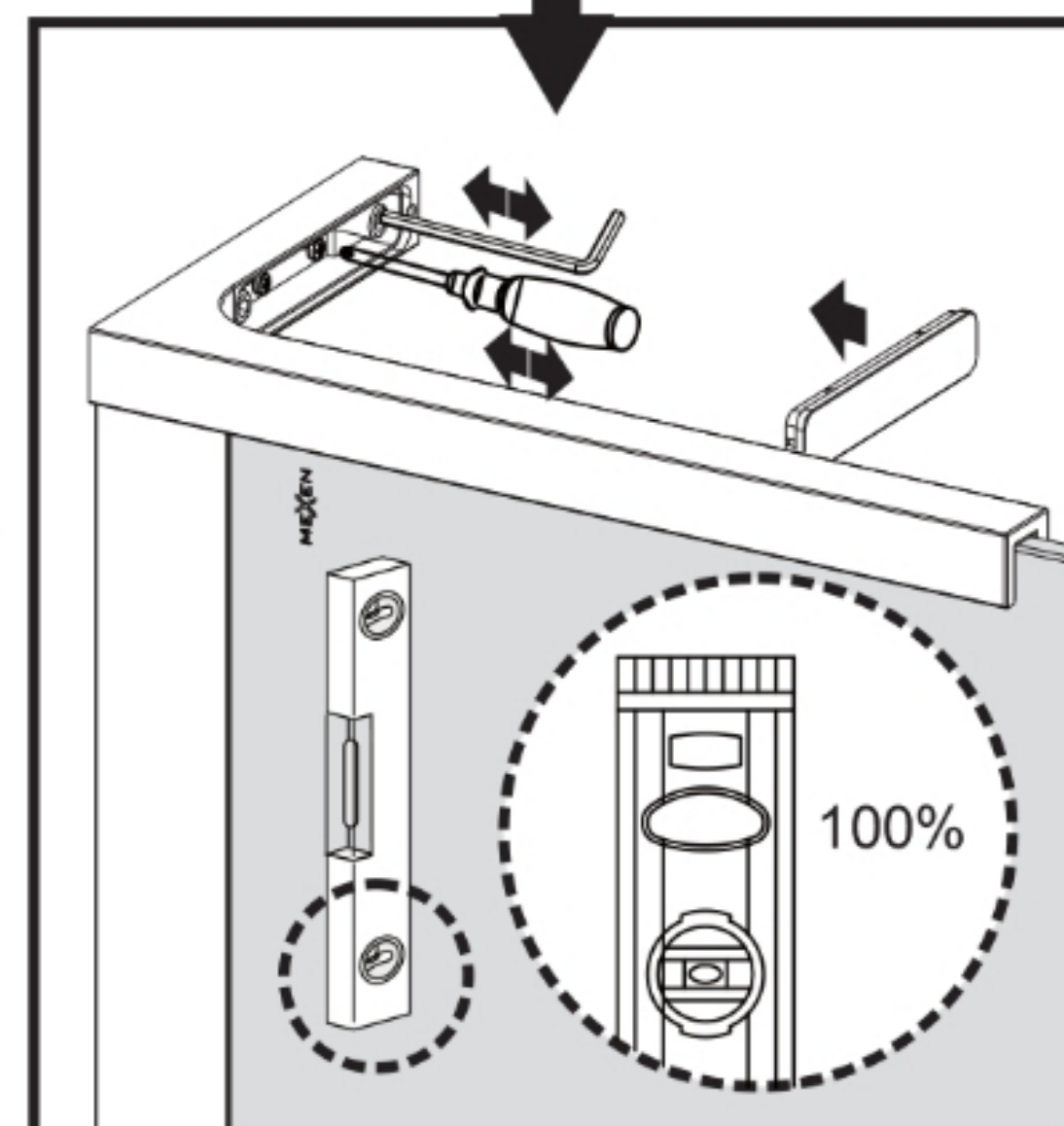
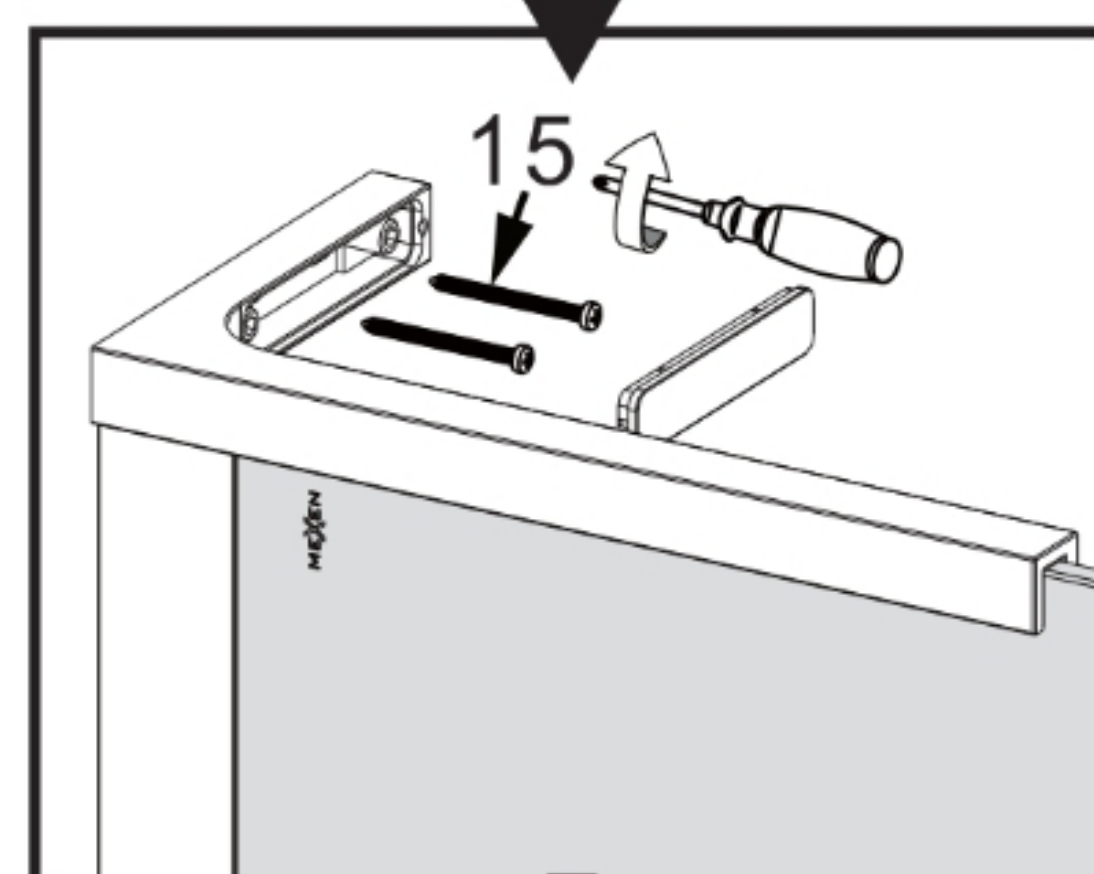
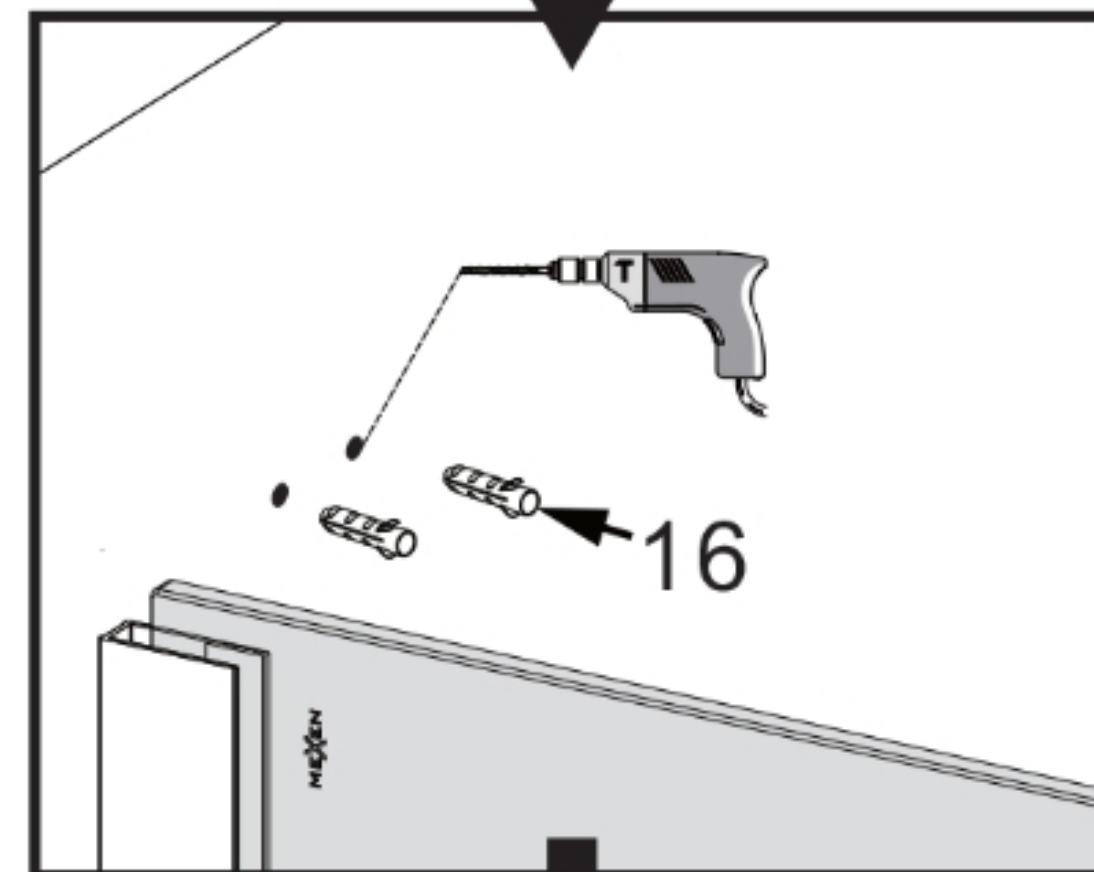
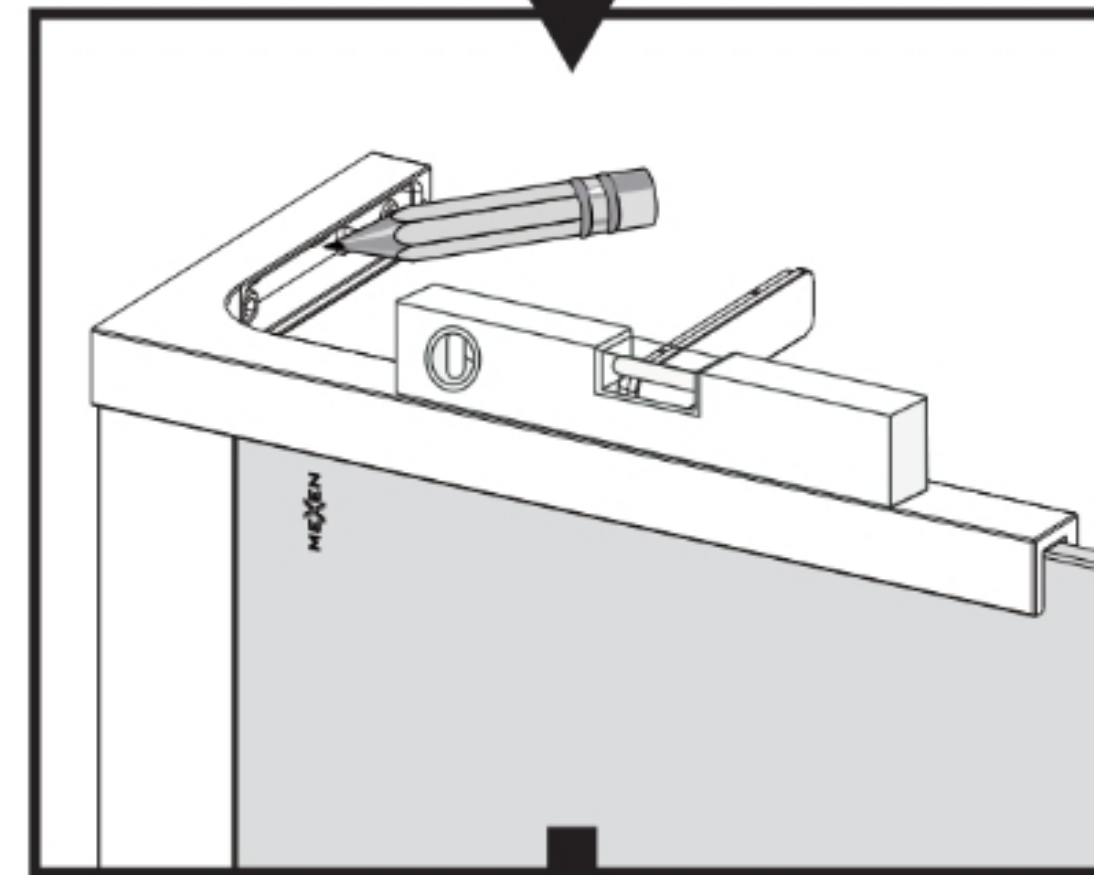
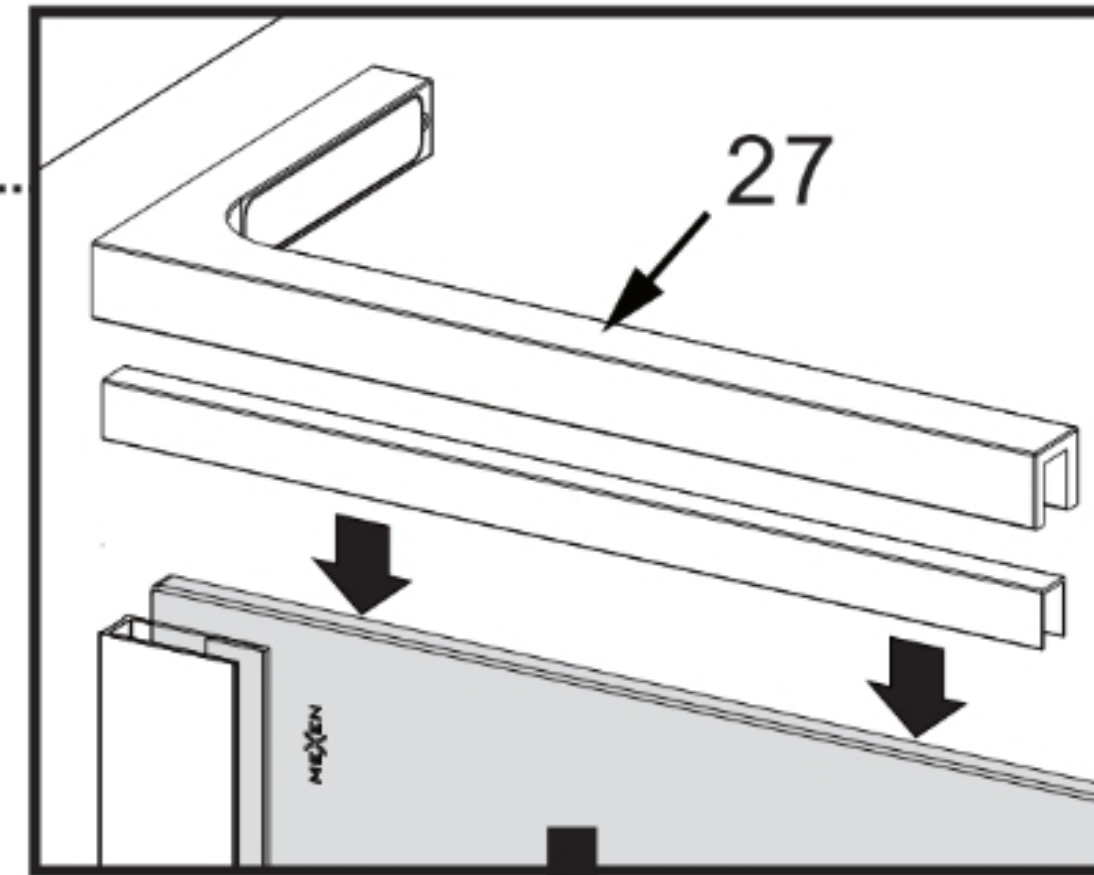
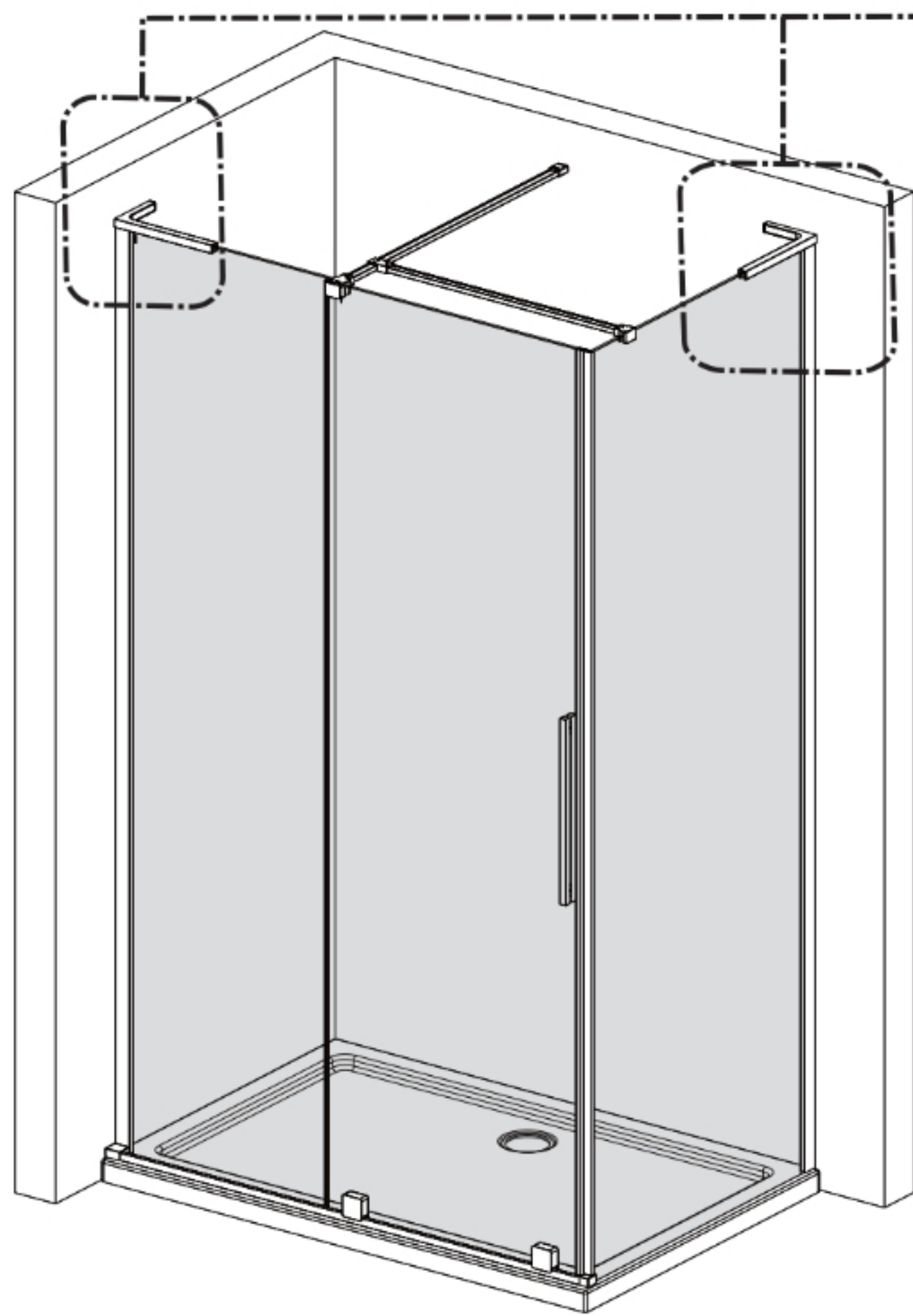
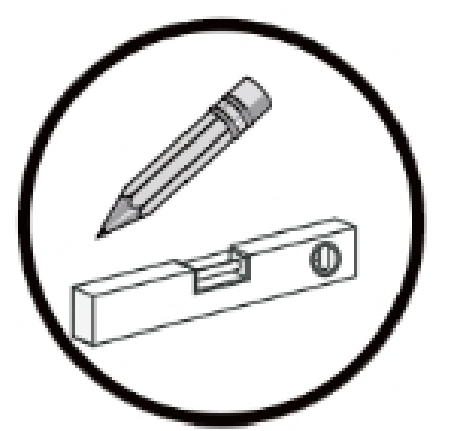
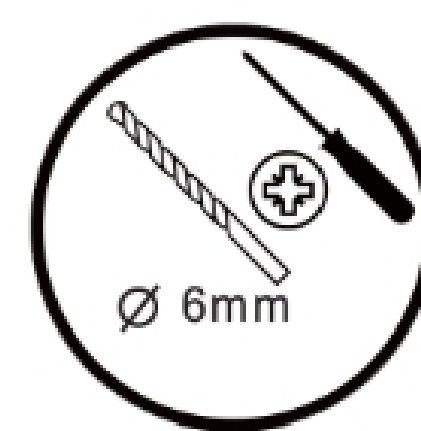
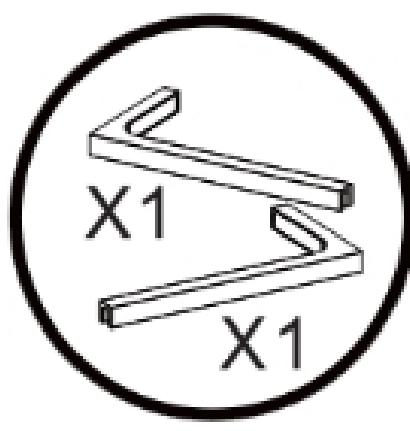
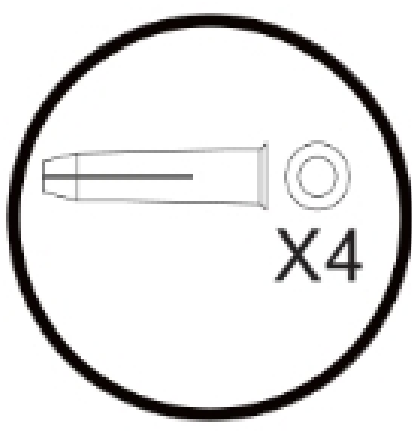
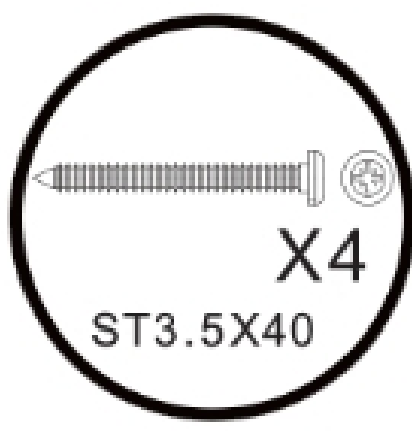

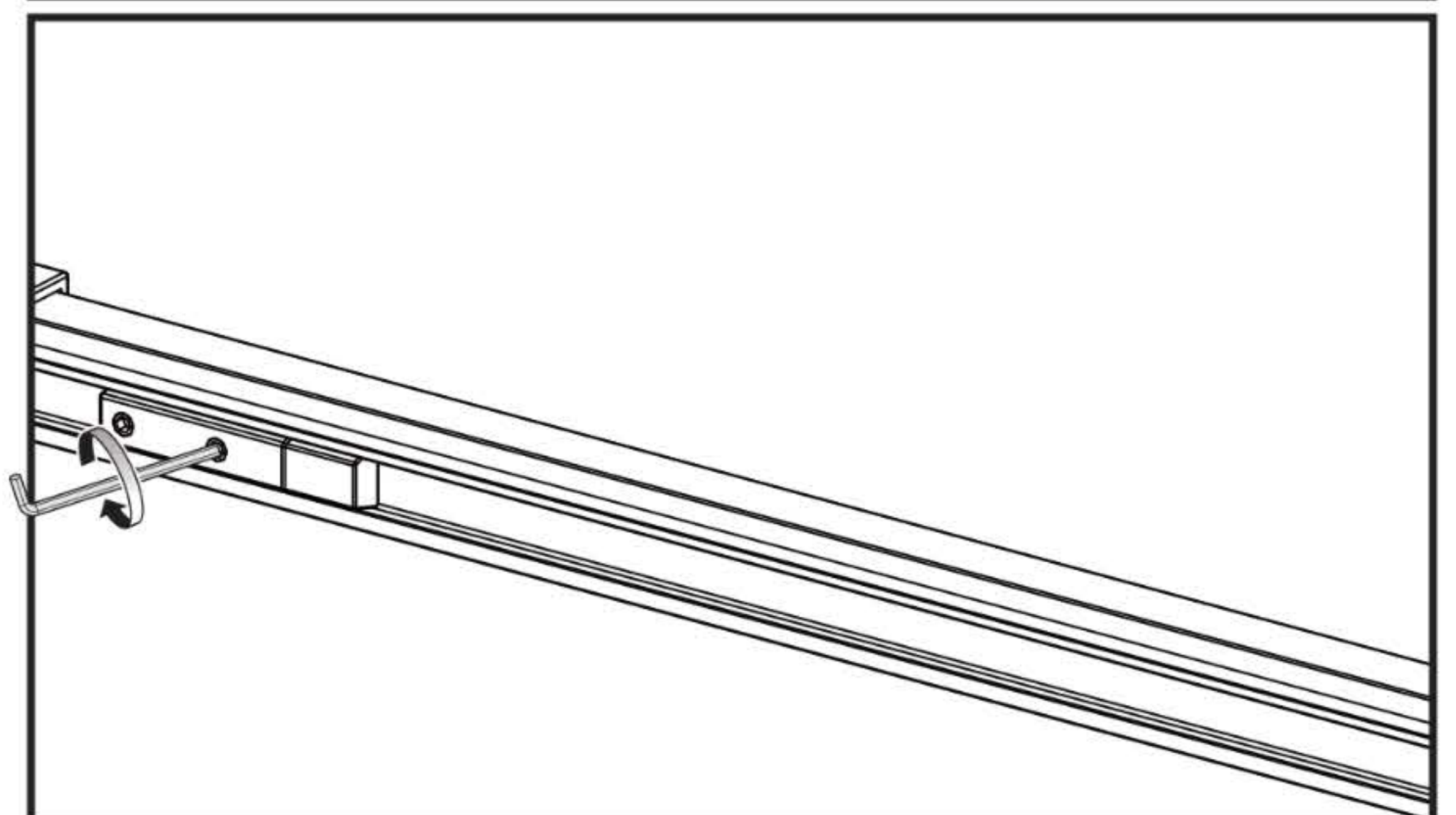
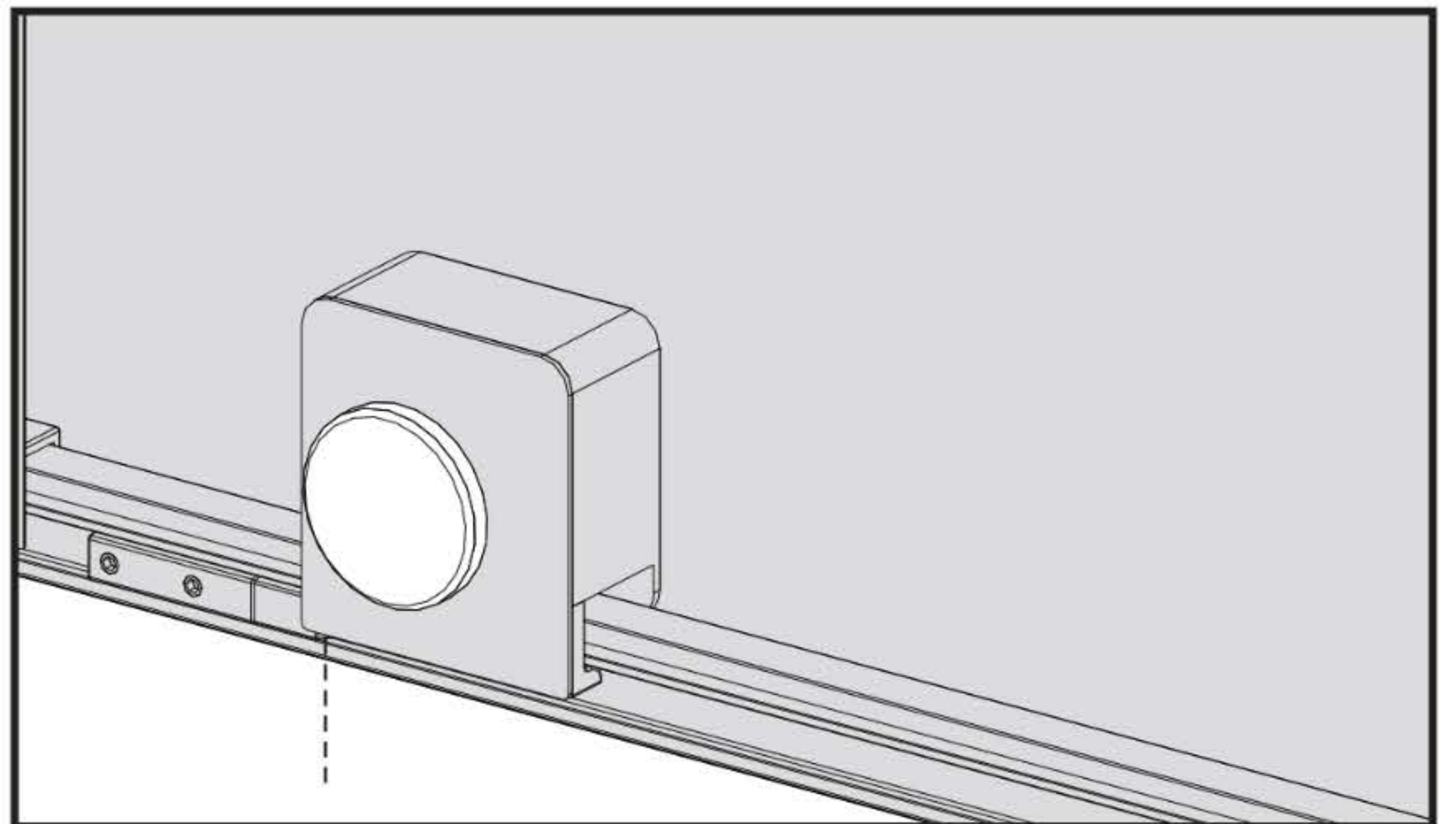
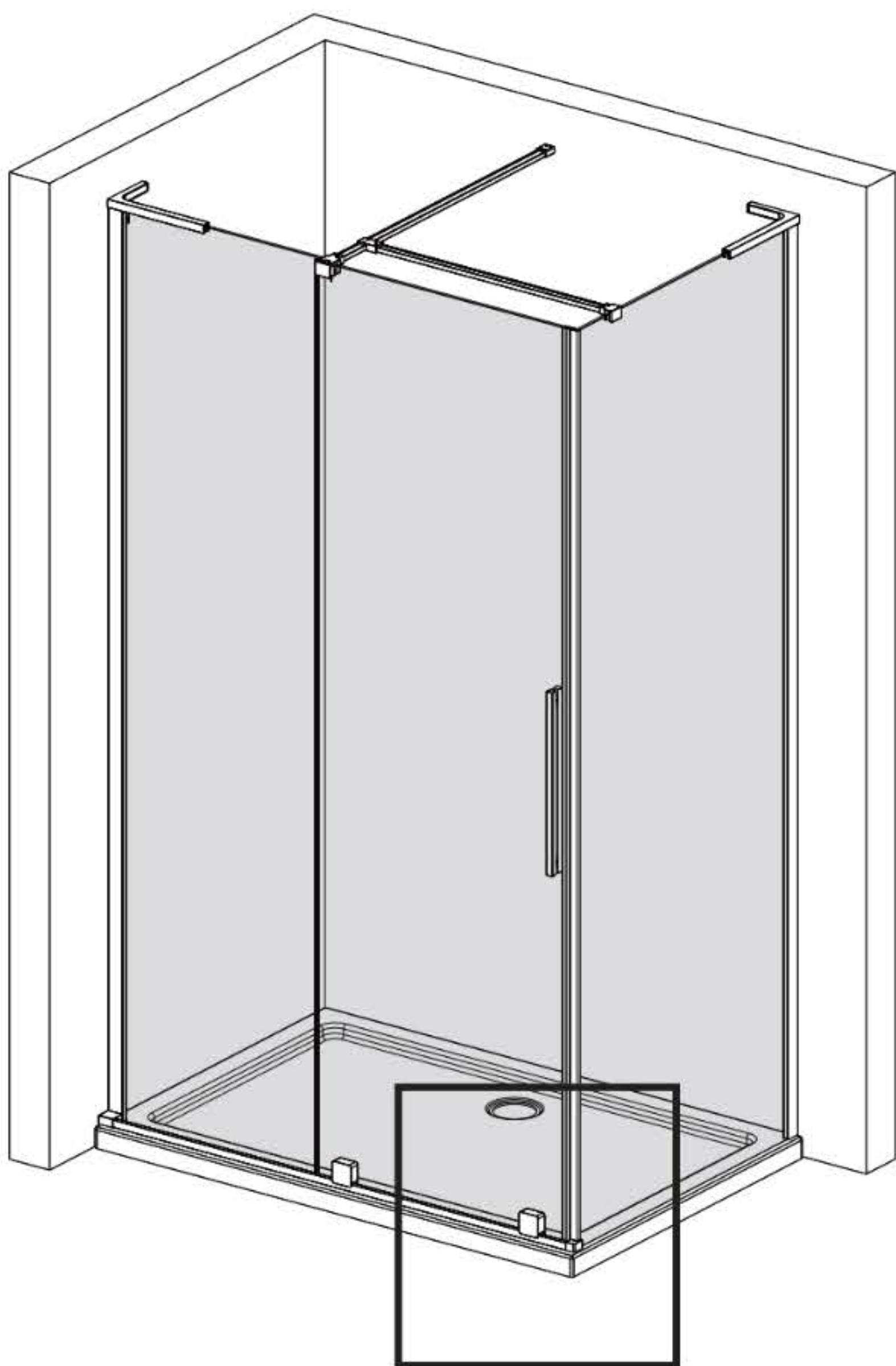
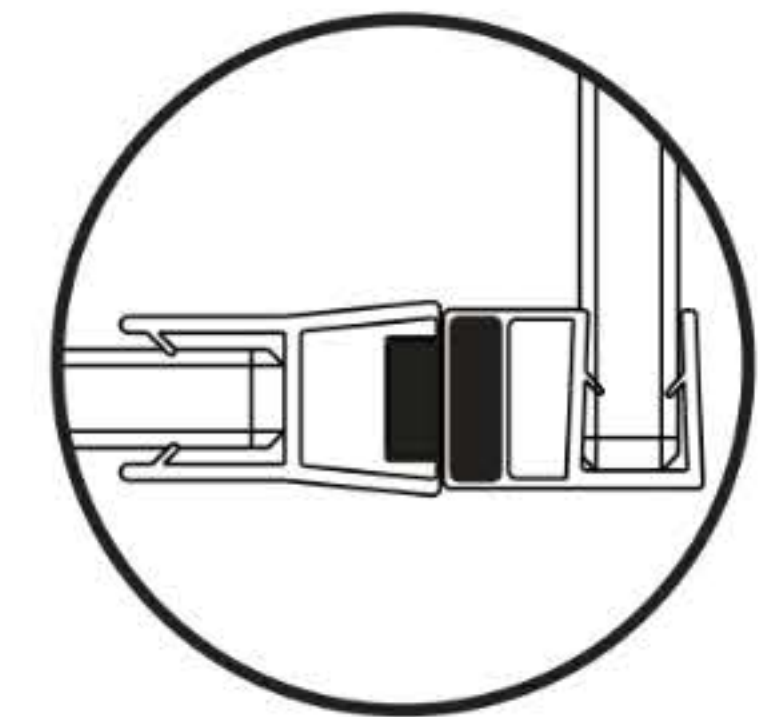
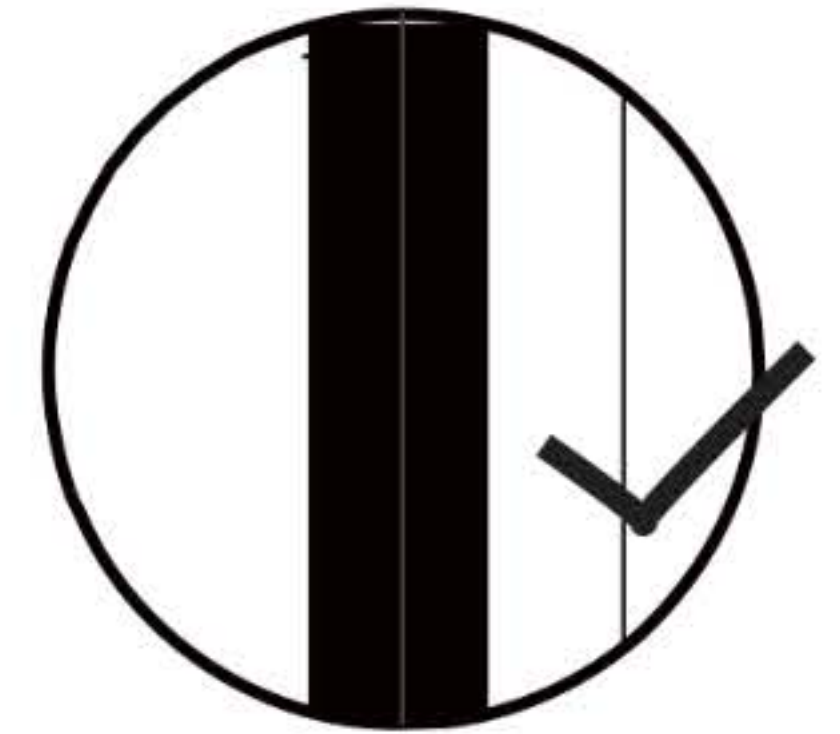
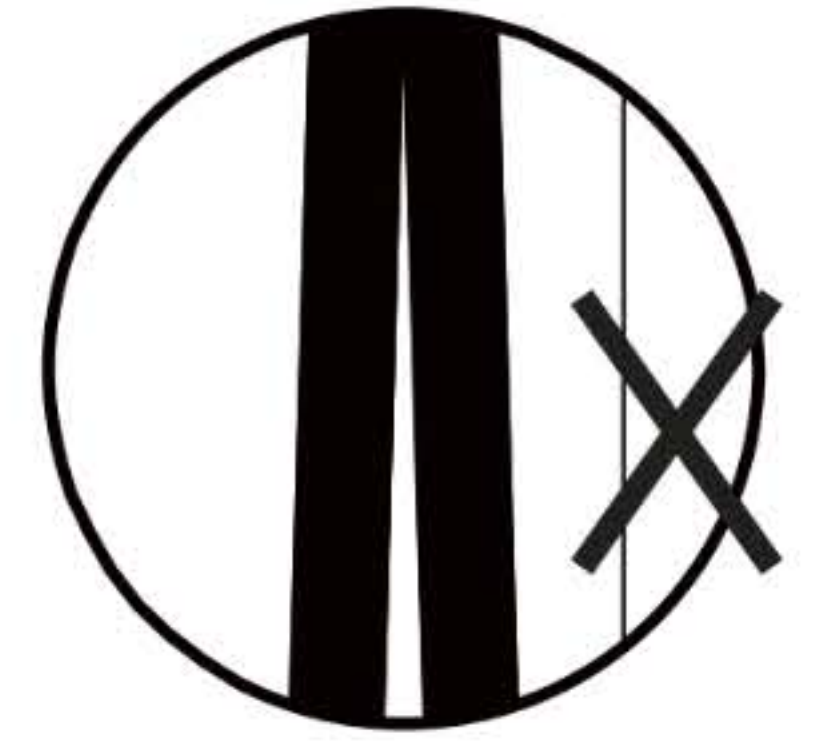
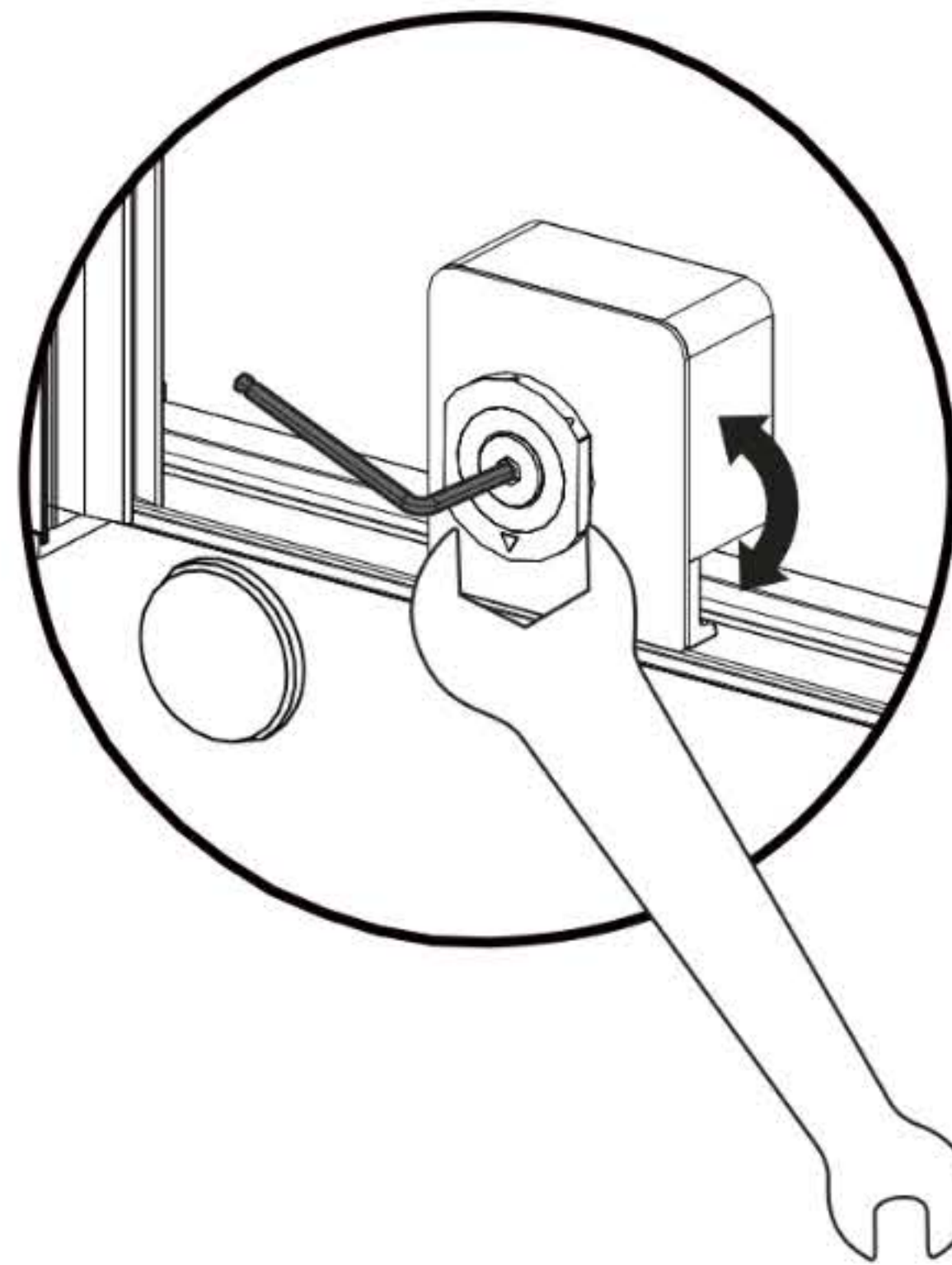
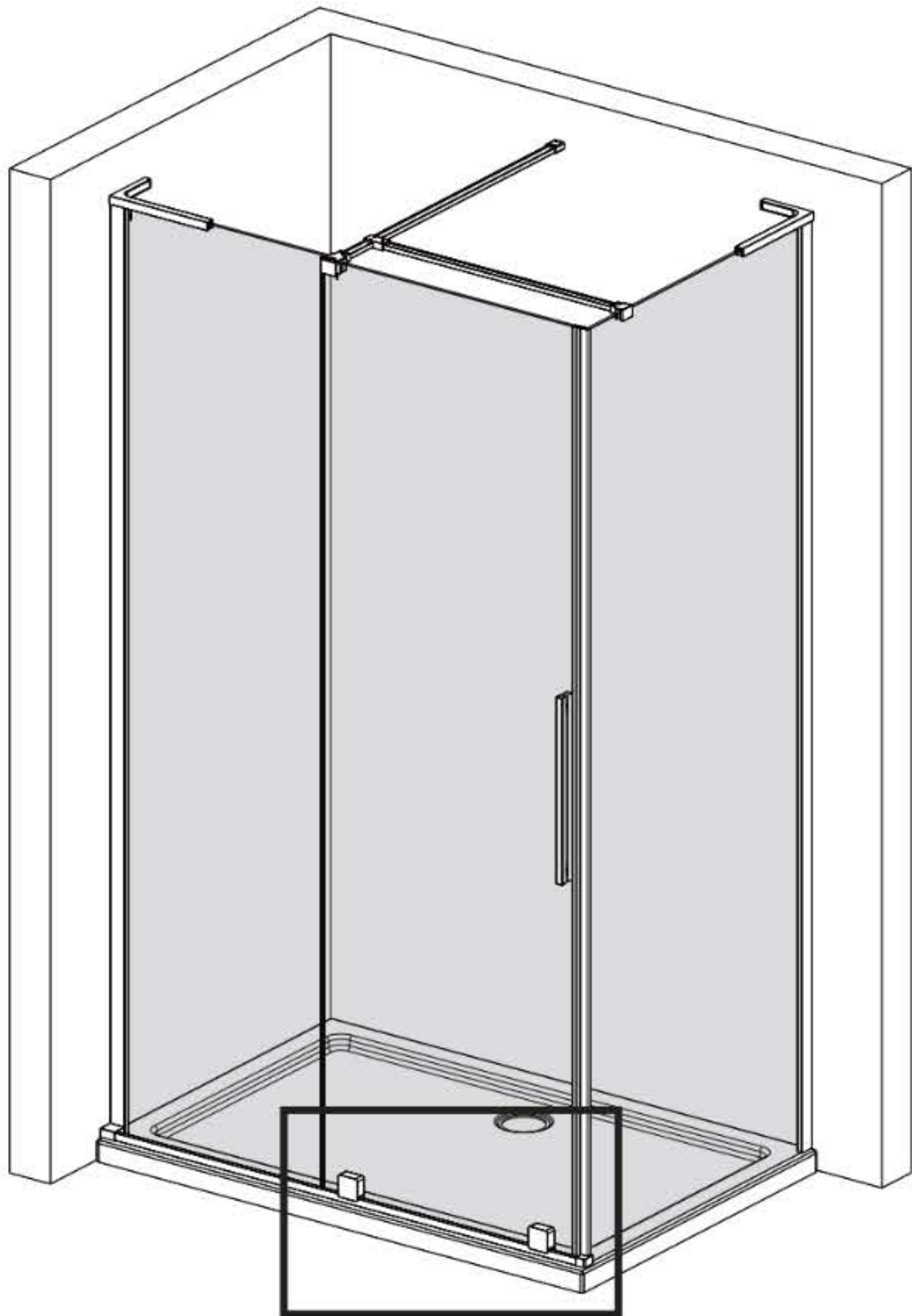

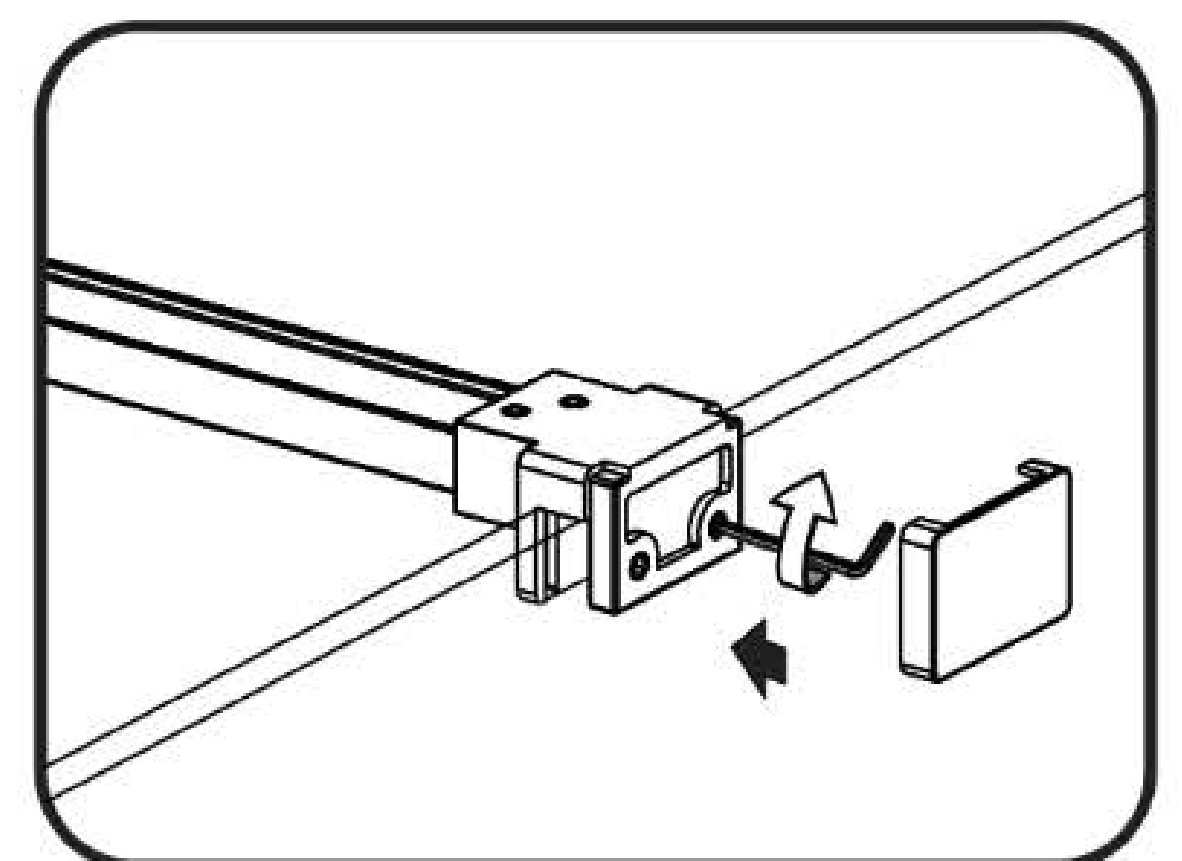
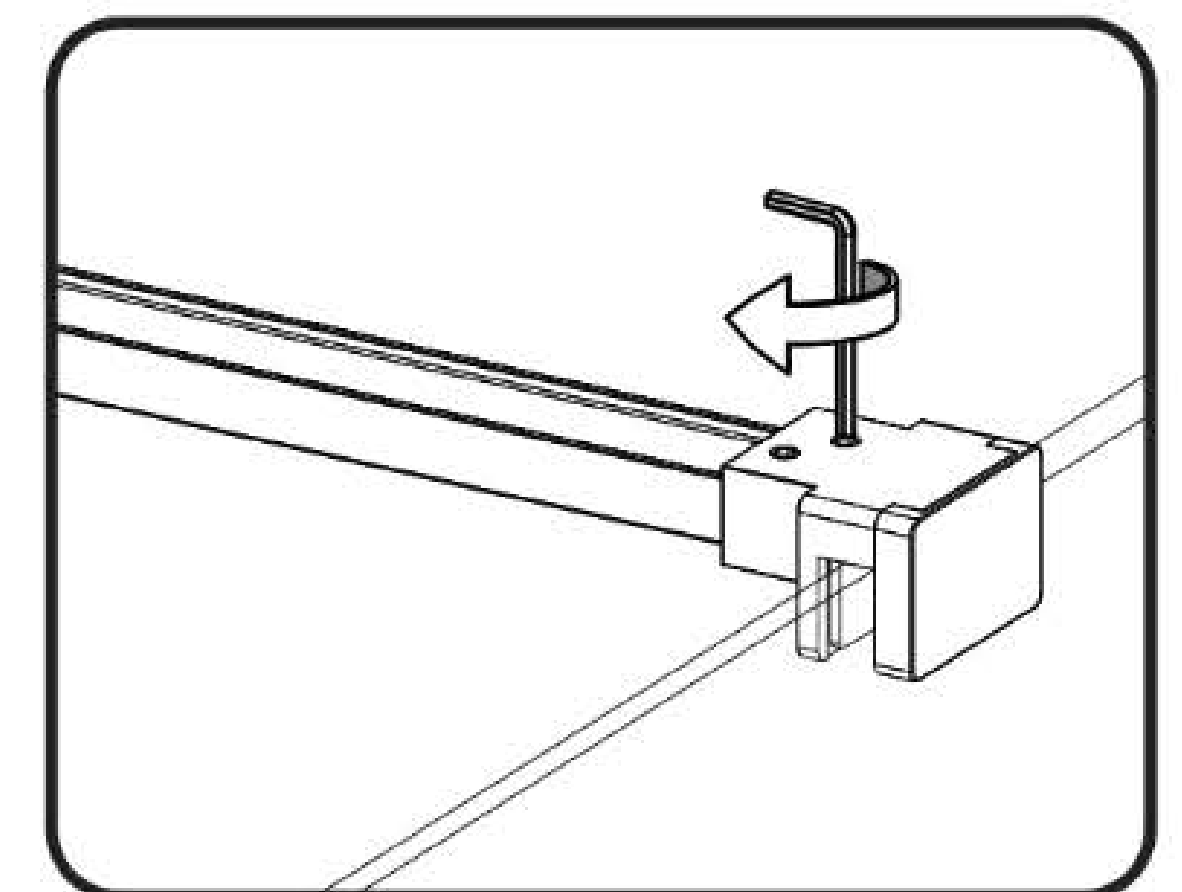
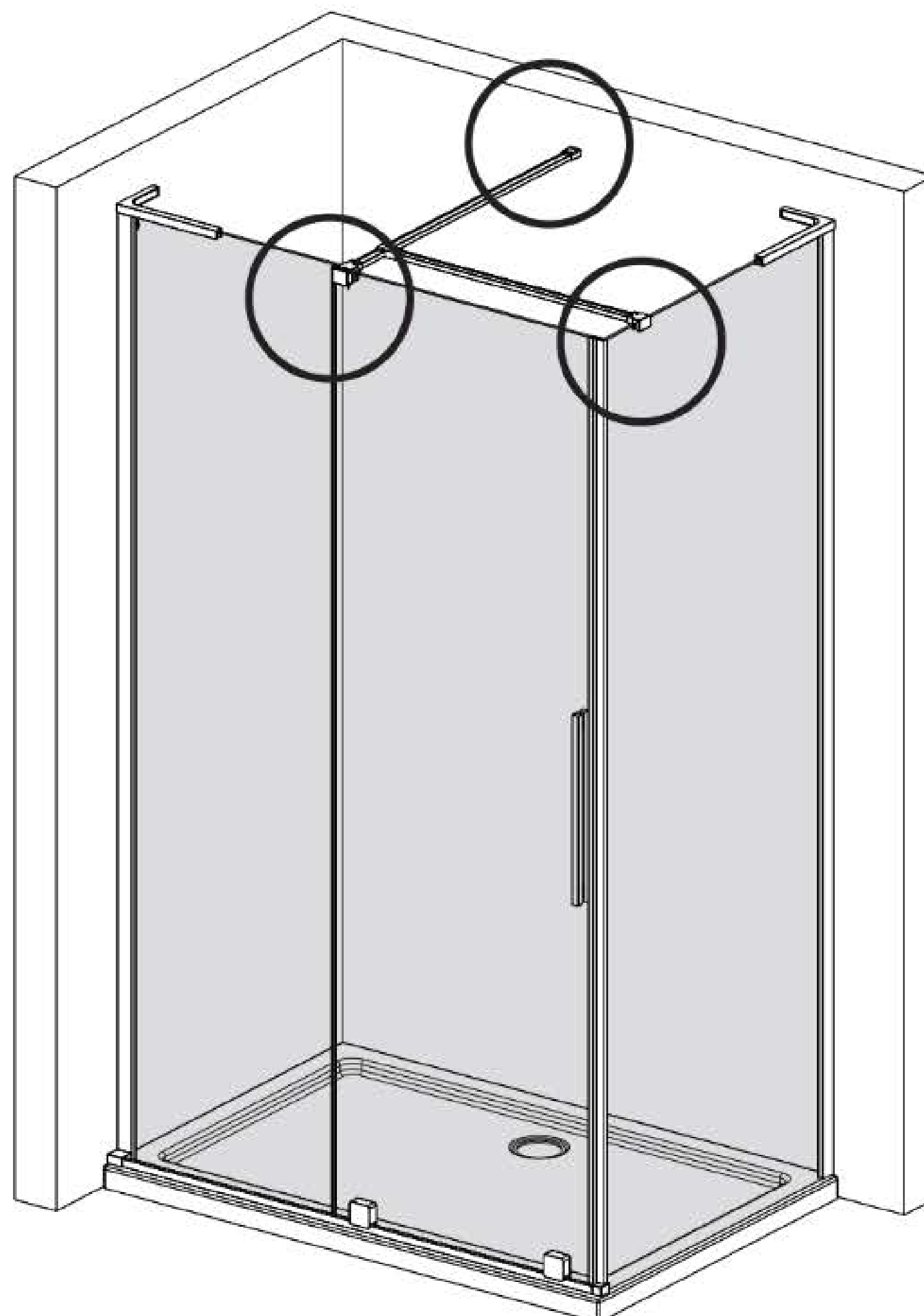
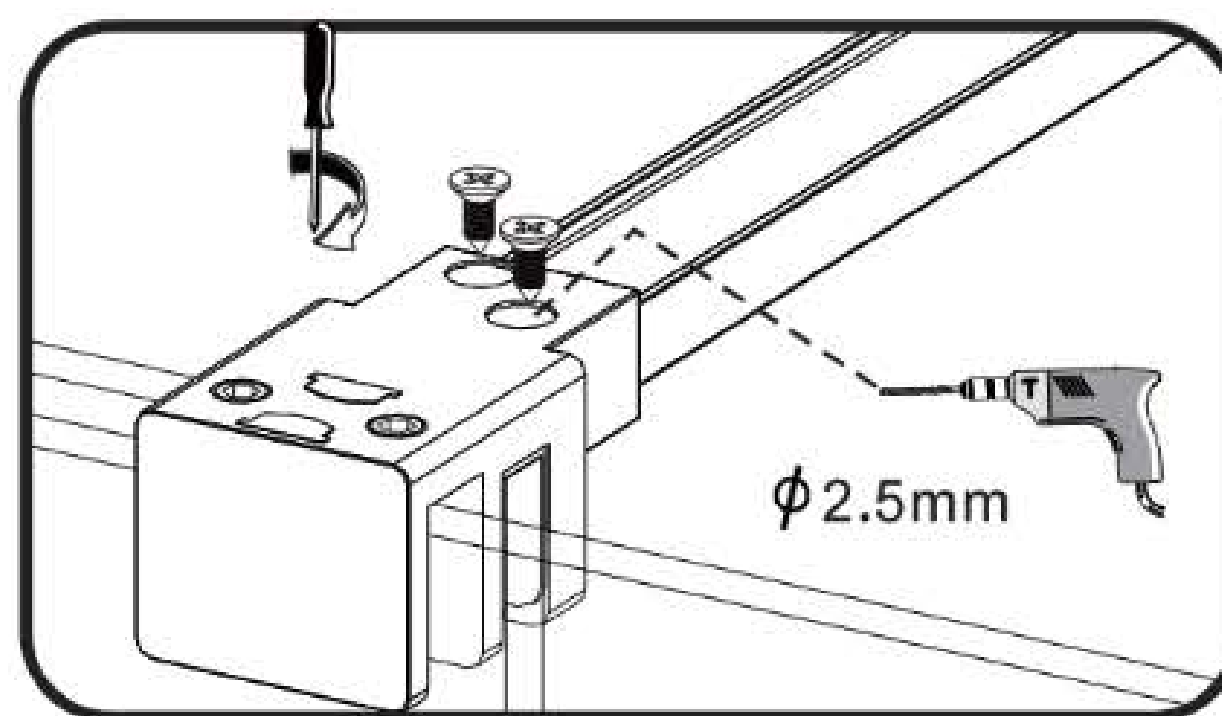
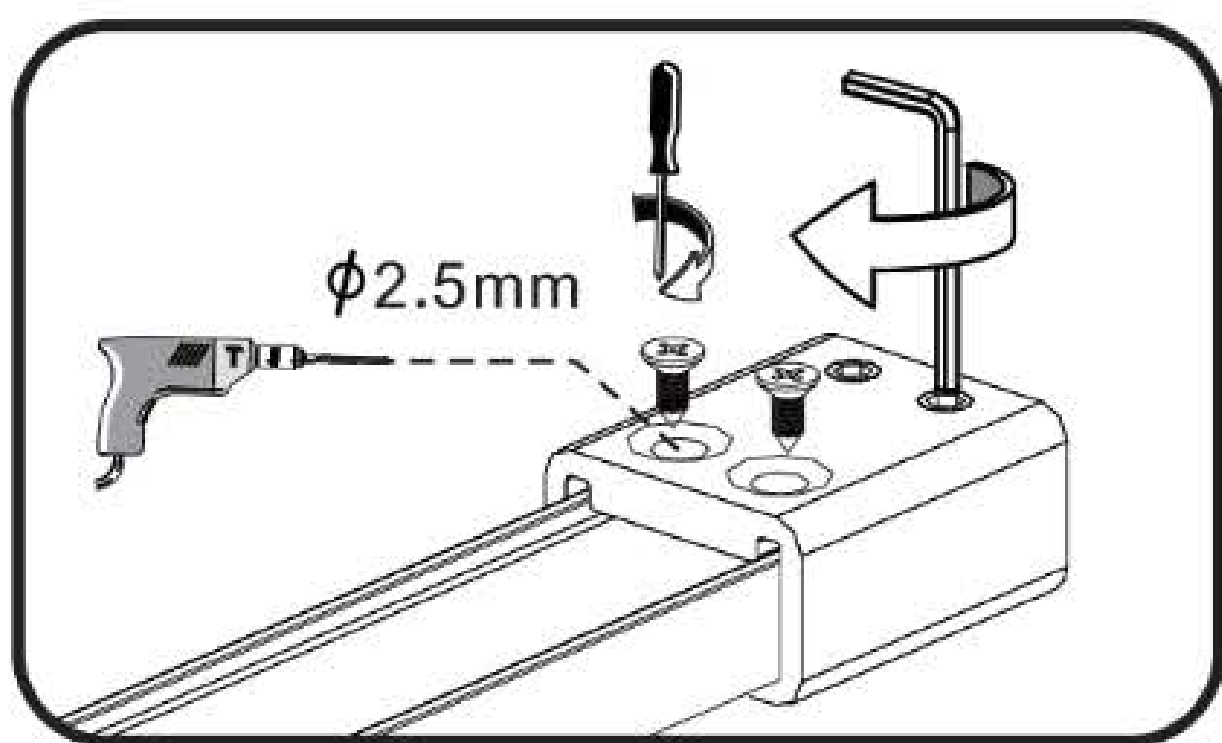
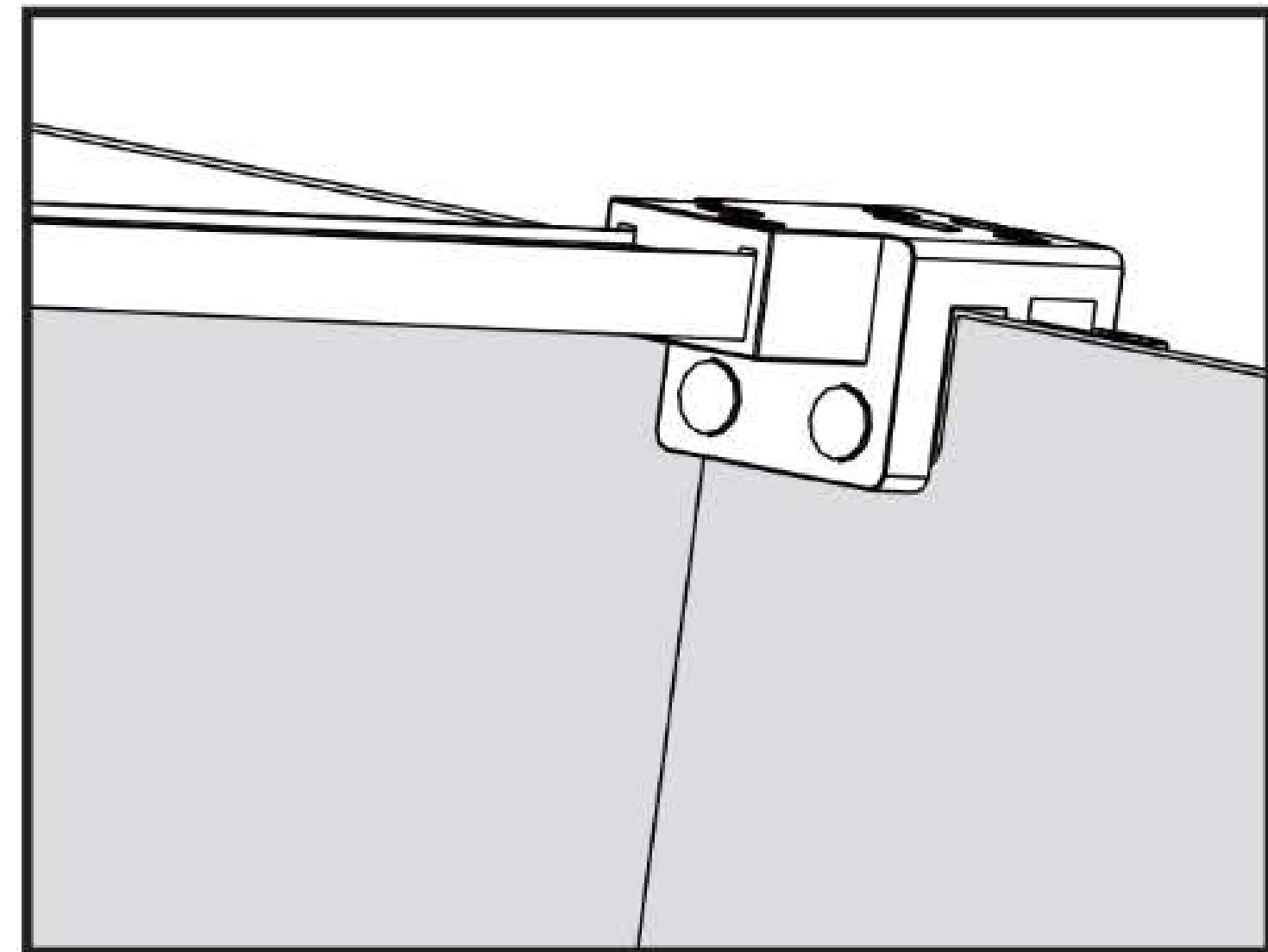
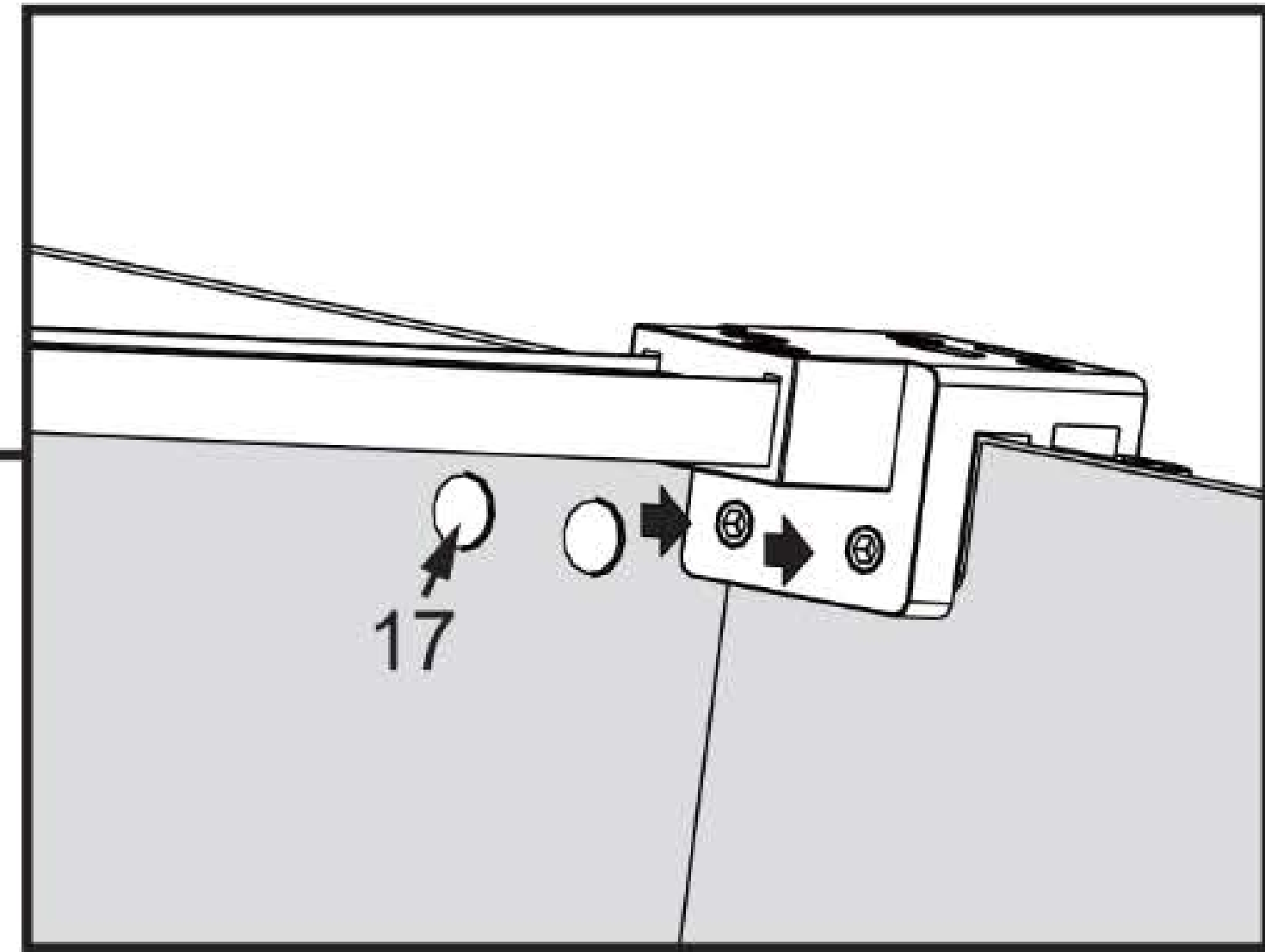
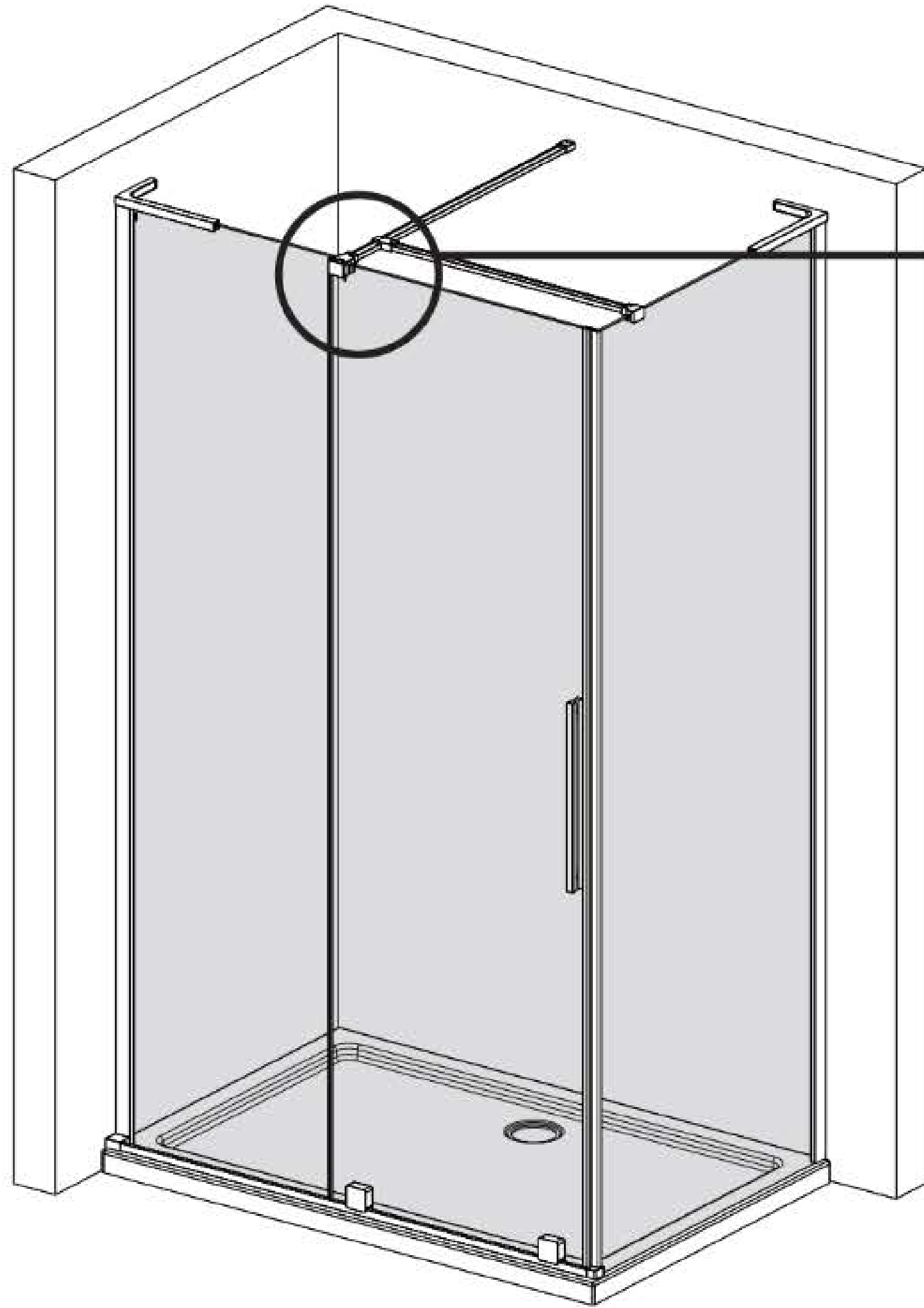
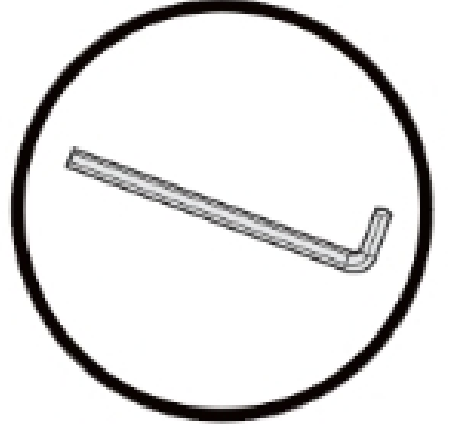
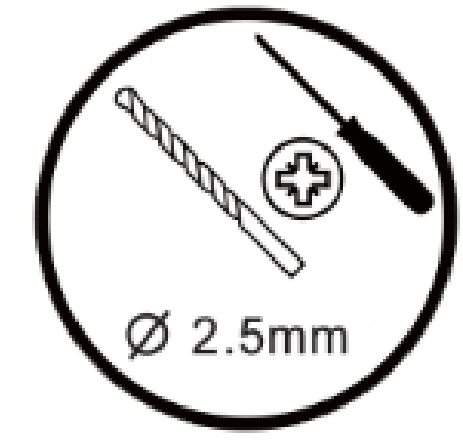
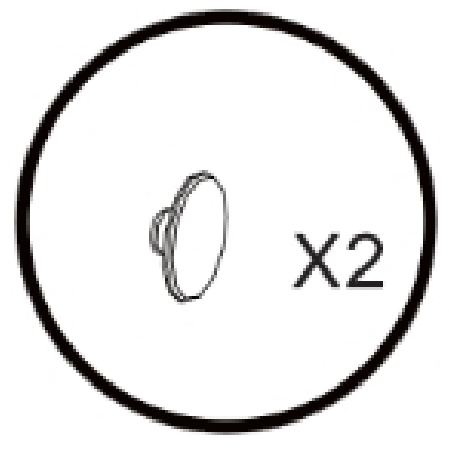

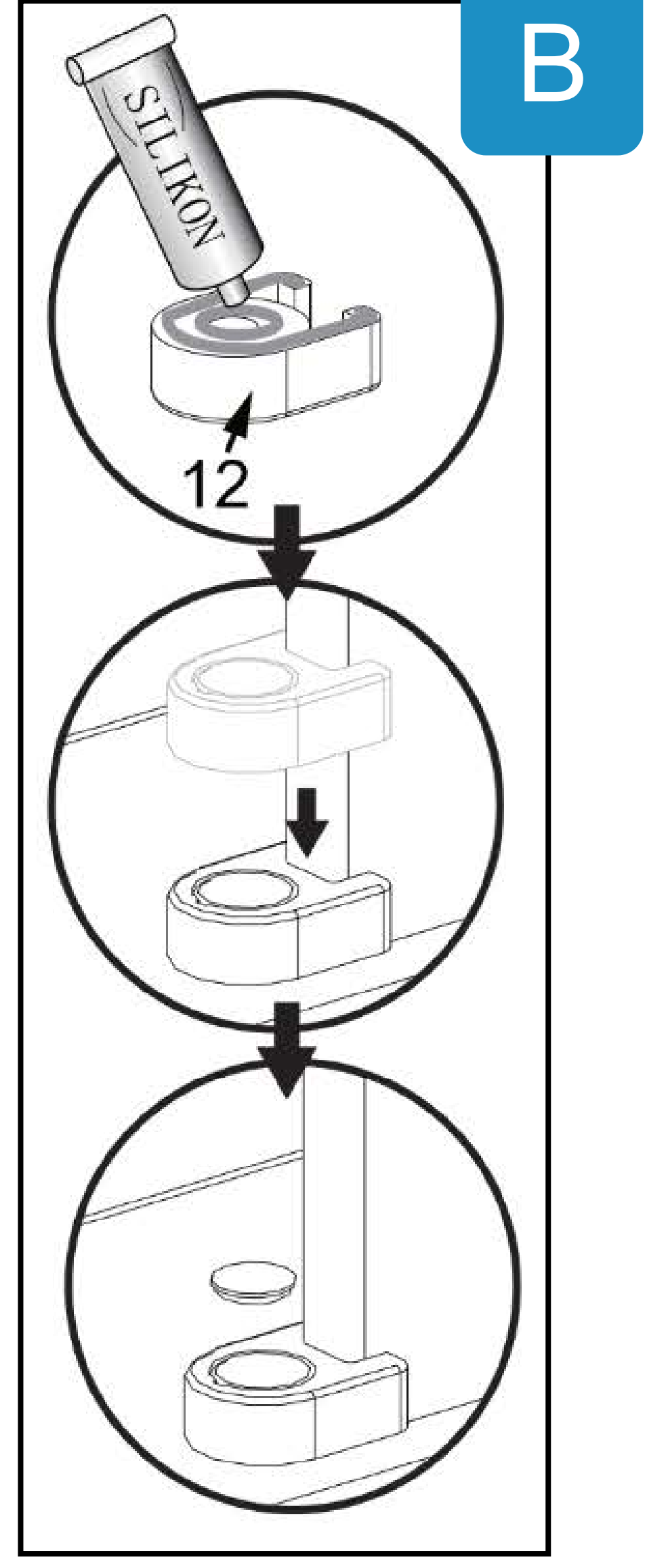
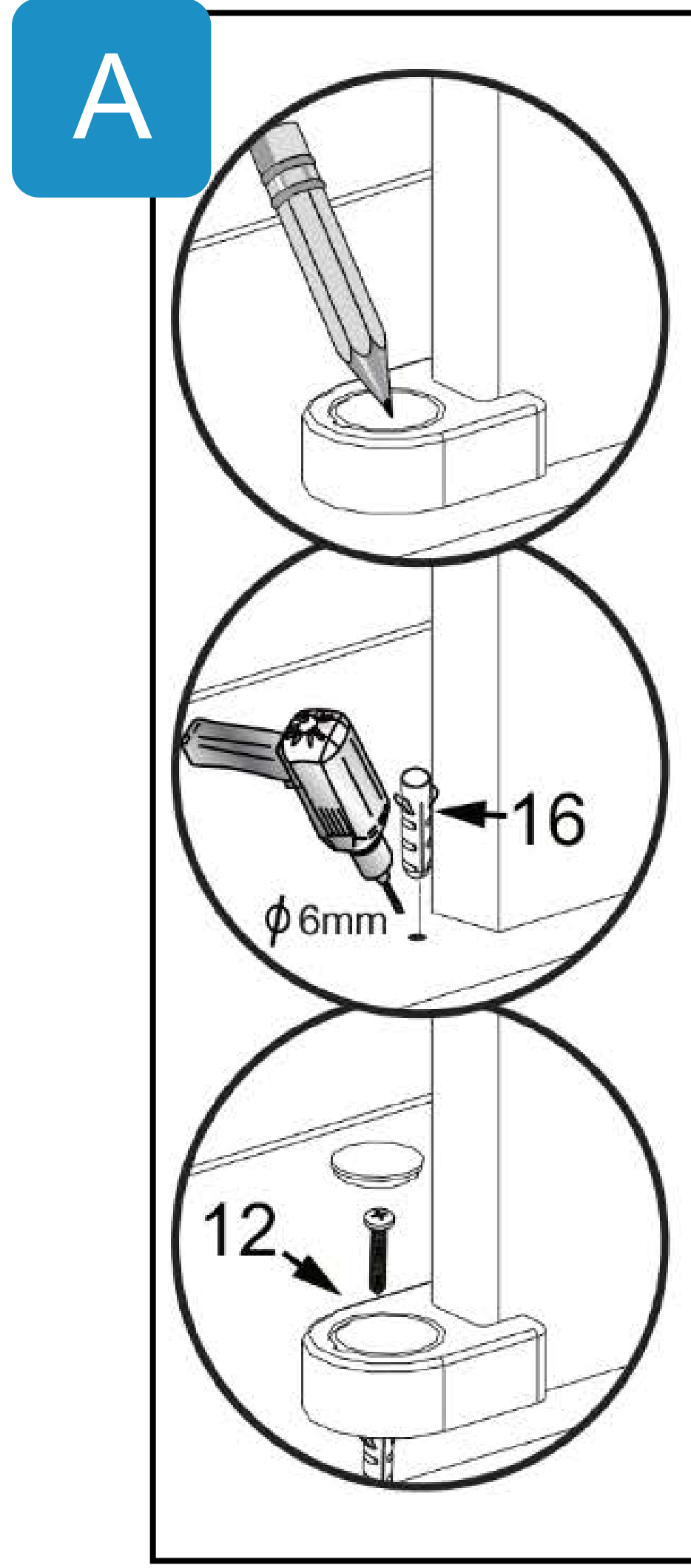
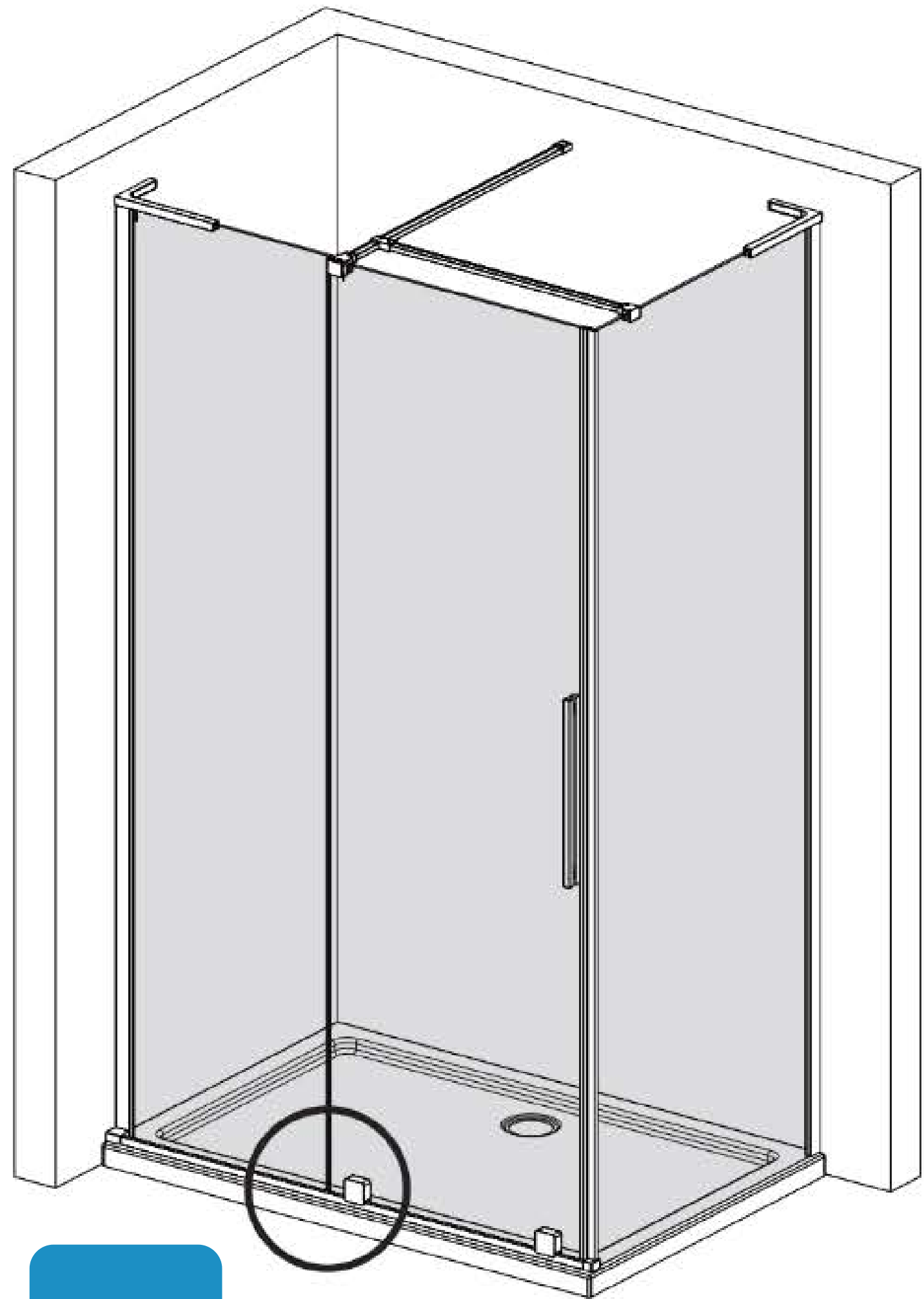
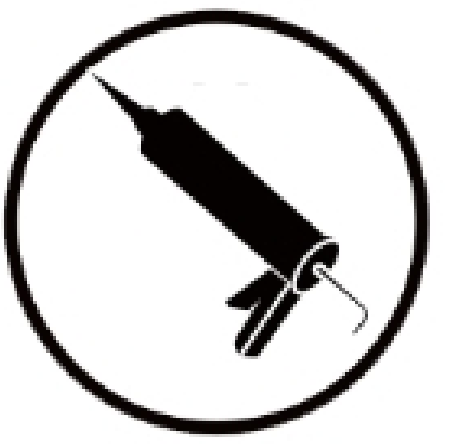
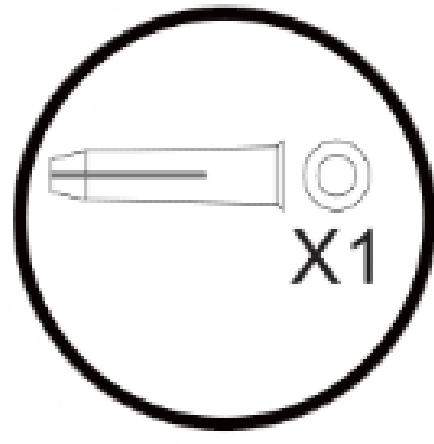
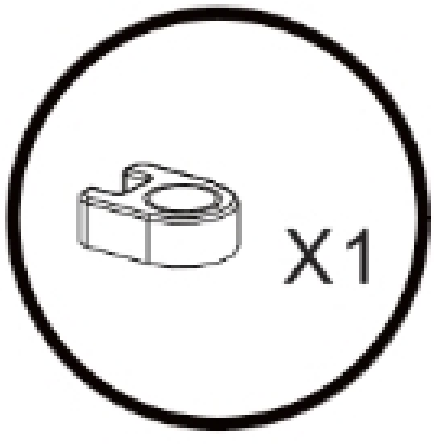

A OR **B**

